

# SANUS®

A brand of **legrand**

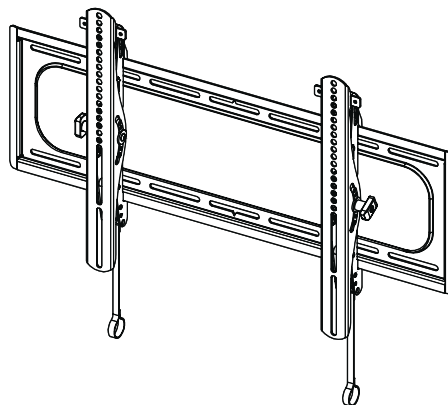

## VODLT1-B2

### INSTRUCTION MANUAL

#### **We'll Make It Stress-Free**

If you have any questions along the way, just give us a call.

P: +1 (800) 359-5520 • UK: +44 (0) 800 056 2853 • EMEA: +31 (0) 495 580 852

We're ready to help!

Texto en español, página 20

Deutscher Text Seiten 26

Svensk text sida 32

中文文字说明请参见第 38 页

Texte français page 23



Nederlandse tekst op pagina 29

日本語は 35 ページ

Русский текст: стр. 41

Before getting started, let's make sure this mount is perfect for you!

**1** Does your TV (including accessories) weigh **MORE** than?

 <p>180 lbs. (81.6 kg)</p>	For walls with <b>wood studs</b> , solid concrete or <b>concrete block</b> .
 <p>130 lbs. (59 kg)</p>	For walls with <b>steel studs</b> .

No – Perfect!

Yes – This mount is NOT compatible. Visit [MountFinder.Sanus.com](http://MountFinder.Sanus.com) or call +1 (800) 359-5520 (EMEA: +31 (0) 495 580 852; UK: +44 (0) 800 056 2853) to find a compatible mount.

**2** What is your wall made of?

**CAUTION:**  
DO NOT install into drywall alone

Drywall with **wood studs?**

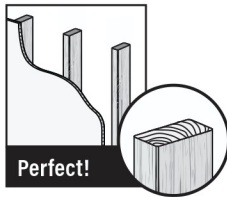

Solid concrete or **concrete block?**

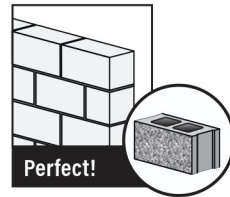

Drywall with **steel studs?**

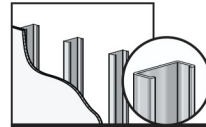

Steel stud kit required (not included)

Unsure?



Call Customer Service: +1 (800) 359-5520  
(EMEA: +31 (0) 495 580 852; UK: +44 (0) 800 056 2853)

### 3 Do you have all the tools needed?



Tape Measure



Pencil

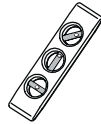

Level



Screwdriver



Electric Drill



1/2 in.  
(13 mm)

Socket Wrench

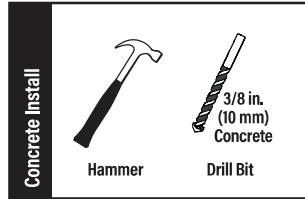
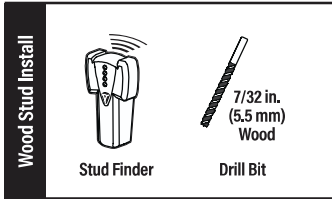

### 4 Ready to begin?

Please read through these instructions completely to be sure you're comfortable with this easy install process. Also check your TV owner's manual to see if there are any special requirements for mounting your TV.

**⚠ CAUTION:** Avoid potential personal injuries and property damage!

- This product includes directions and hardware for use with wood stud, solid concrete, concrete block, steel walls – DO NOT install into drywall alone. For information on how to use this product with steel stud walls contact Customer Service and ask about the steel stud mounting kit.
- The wall must be capable of supporting four times the weight of the TV and mount combined.
- Do not use this product for any purpose not explicitly specified by manufacturer.
- Manufacturer is not responsible for damage or injury caused by incorrect assembly or use.

# WE'RE HERE TO HELP



Want to watch a video that shows how easy this DIY project will be?



Watch it now at:  
[SANUS.com/3122](https://SANUS.com/3122)

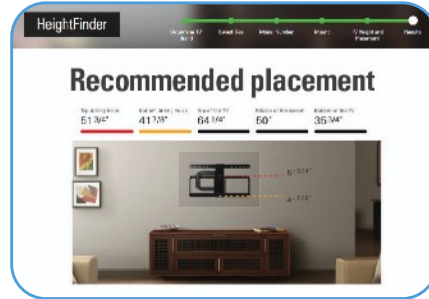

Get it right the first time. HeightFinder™ shows you where to drill.



Check it out at:  
[SANUS.com/2567](https://SANUS.com/2567)



Our US-based install experts are standing by to help.



Call us at:  
**US: +1 (800) 359-5520**  
**EMEA: +31 (0) 495 580 852**  
**UK: +44 (0) 800 056 2853**

# Dimensions

TV INTERFACE

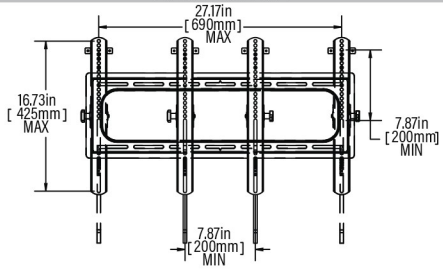

WALL PLATE

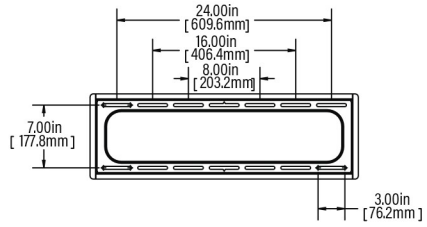

TOP VIEW - TV MOUNTED



SIMULATED 65"  
FLAT SCREEN TV

SIDE VIEW - TILT

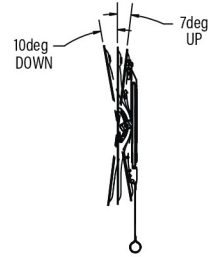

FULLY ASSEMBLED MOUNT

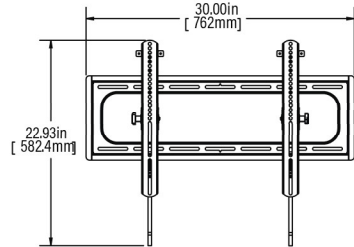

TOP VIEW



SIDE VIEW

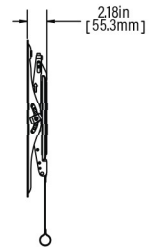

# Parts and Hardware

**⚠ WARNING:** This product contains small items that could be a choking hazard if swallowed.

Before starting assembly, verify all parts are included and undamaged. If any parts are missing or damaged, do not return the damaged item to your dealer; contact Customer Service. Never use damaged parts!

**📄 NOTE:** Not all hardware included will be used.

## Parts and Hardware for STEP 1

TV Brackets

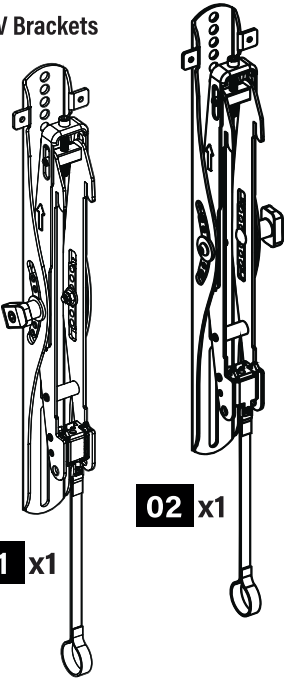

03 TV Screws  
(qty. 4)

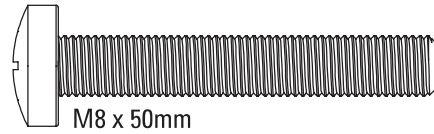
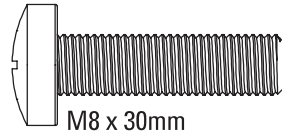
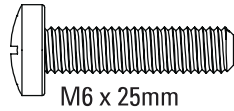
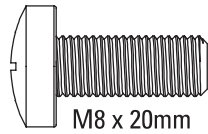
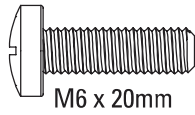
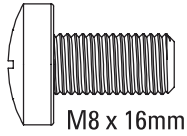
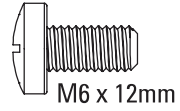

04 Washer  
(qty. 4)

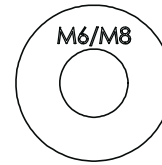

05 TV Spacers  
(qty. 4)

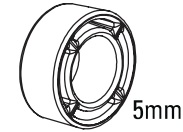
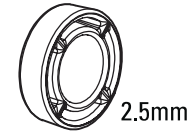

## Parts and Hardware for STEP 2

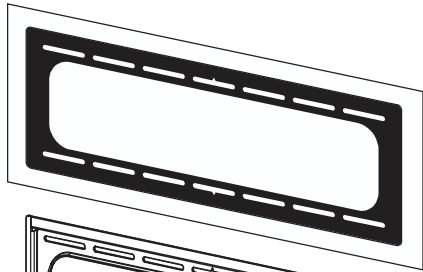

Wall Plate  
Template

**06** x1

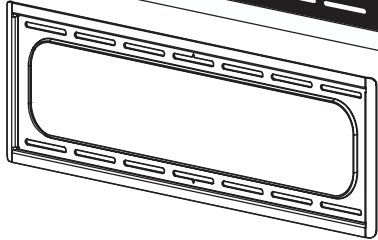

Wall Plate

**07** x1

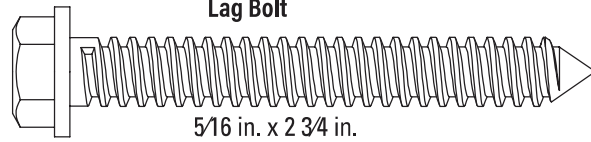

Lag Bolt

5/16 in. x 2 3/4 in.

**08** x4

### For concrete installations ONLY

**09**  
x4

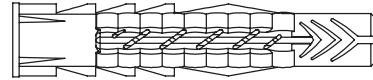

UX10x60R

Concrete Anchor

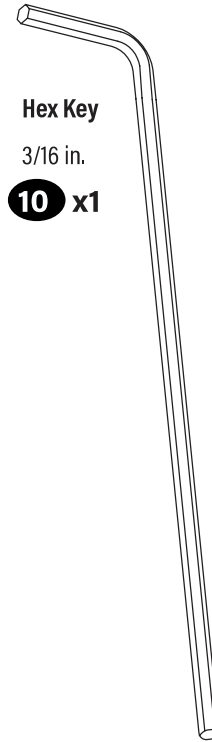

Hex Key

3/16 in.

**10** x1

### Hardware for STEP 2C Steel Stud Option [Steel Stud Anchor Kit is NOT INCLUDED]

Contact Customer Service: +1 (800) 359-5520 (US), +31 (0) 495 580 852 (EMEA), or +44 (0) 800 056 285 (UK) to have the additional hardware shipped directly to you.

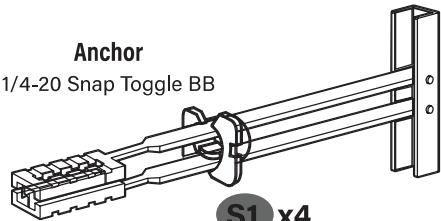

Anchor

1/4-20 Snap Toggle BB

**S1** x4



Screw

1/4-20 x 1.75

**S2** x4



Washer

1/4 in.

**S3** x4

# STEP 1 Attach Brackets to TV

## 1.1 Screw Diameter

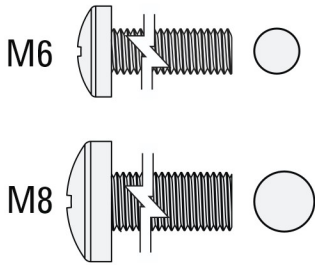
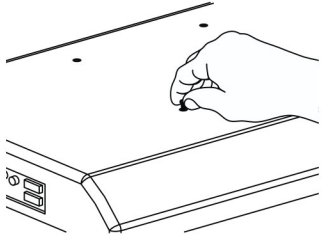

## 1.2 Determine Spacers and Screw Length

**a:** Use no spacers for:  
Flat back TVs (AND TV closer to the wall).

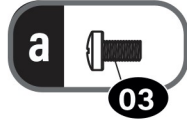

FLAT BACK

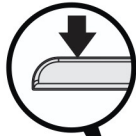

**b:** Spacers supplied for:

- Round (irregular) back TVs
- Extra space needed (for cables or inset mounting holes)

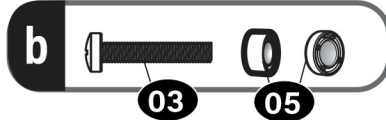

ROUND BACK

CABLES

INSET HOLES

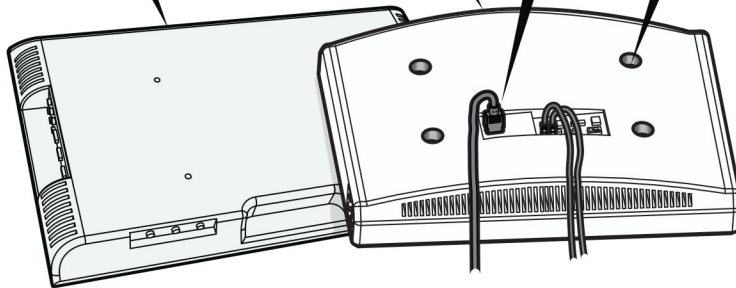
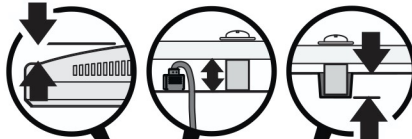

**For TVs with supplied spacers, verify adequate thread engagement with the screw and spacer.**

M8 screws can be used without the washer for extra thread engagement.

**CAUTION:** Verify adequate thread engagement with the screw or screw/spacer.

- Too short will not hold the TV.
- Too long will damage the TV.

Too Short

Too Long

Correct

### 1.3 Attach TV Brackets

Center the TV brackets **01** and **02** horizontally and vertically, and install using your screw/washer/spacer.

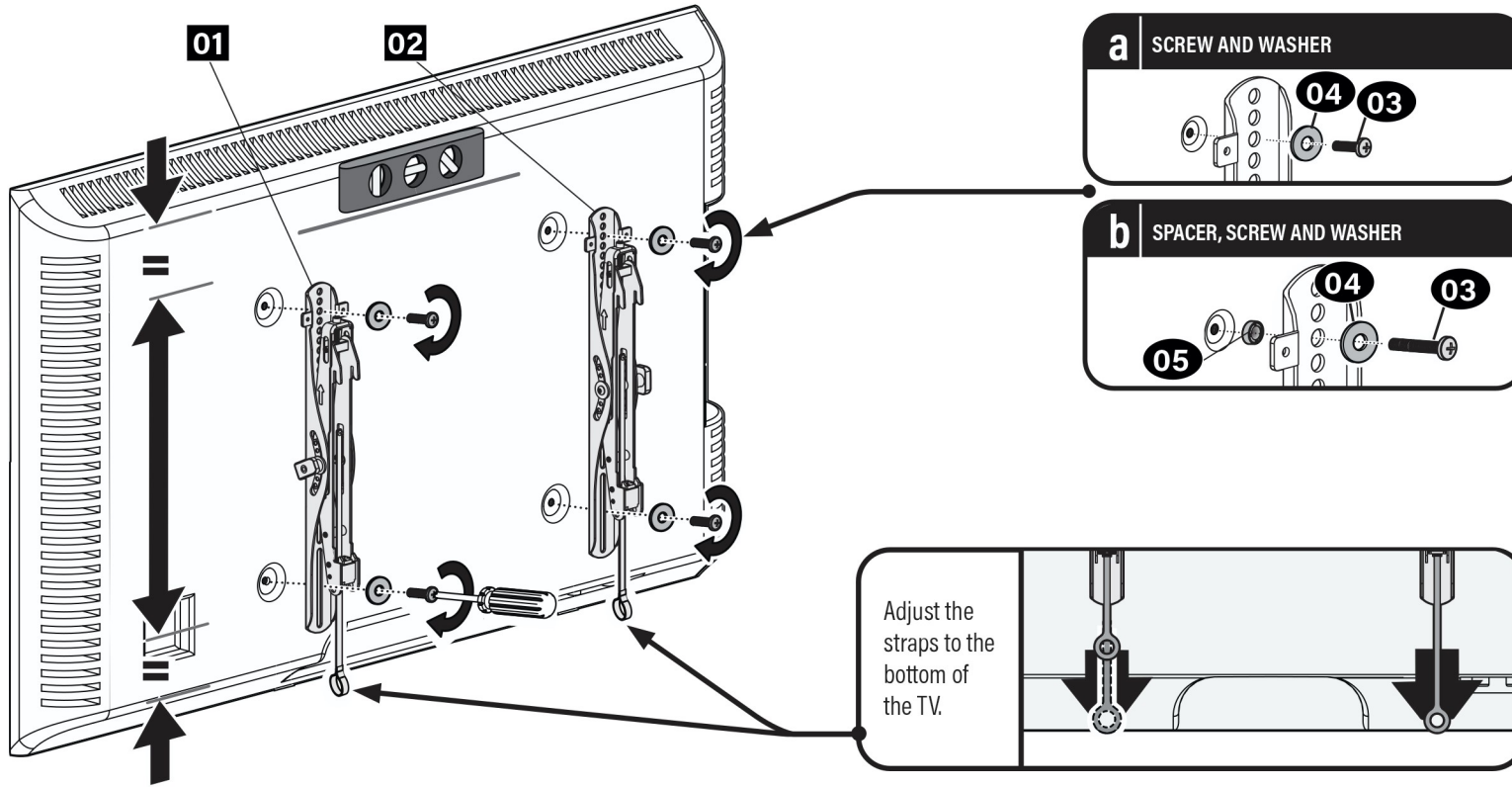

## STEP 2A Attach Wall Plate to Wall

## Wood Stud Option

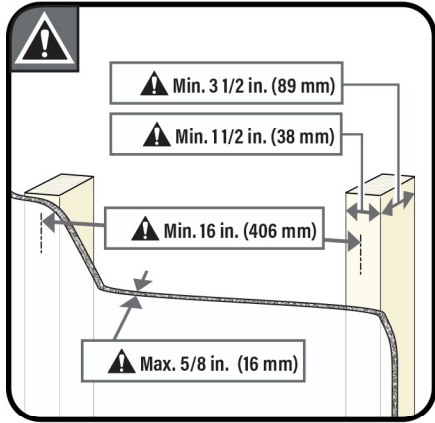

**CAUTION:** Avoid potential personal injuries and property damage!

- Drywall covering the wall must not exceed 5/8 in. (16 mm)
- Minimum wood stud size: nominal 2 x 4 in. (51 x 102 mm) actual 1 1/2 x 3 1/2 in. (38 x 89 mm)
- Minimum horizontal space between fasteners: 16 in. (406 mm)
- Stud centers must be verified

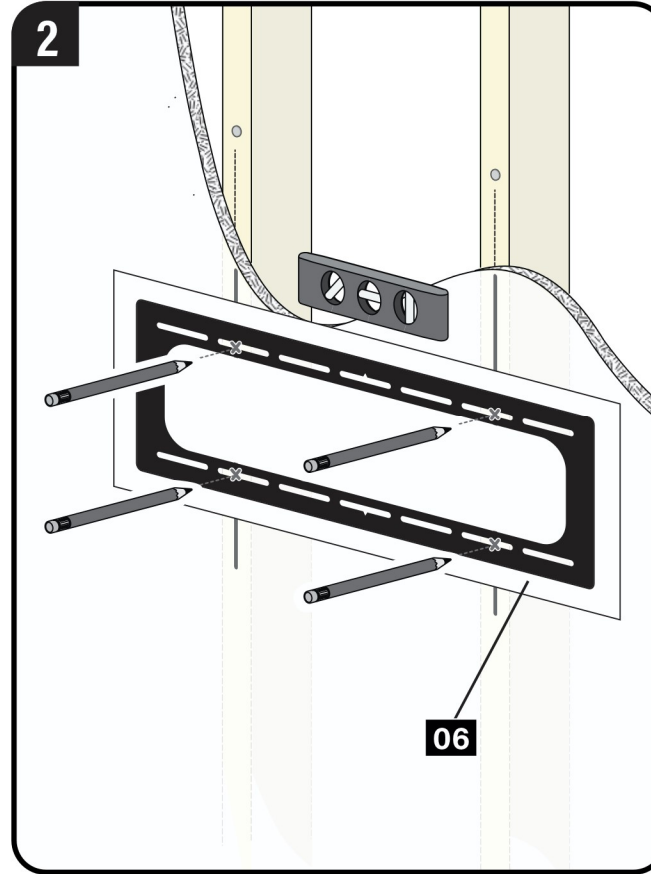
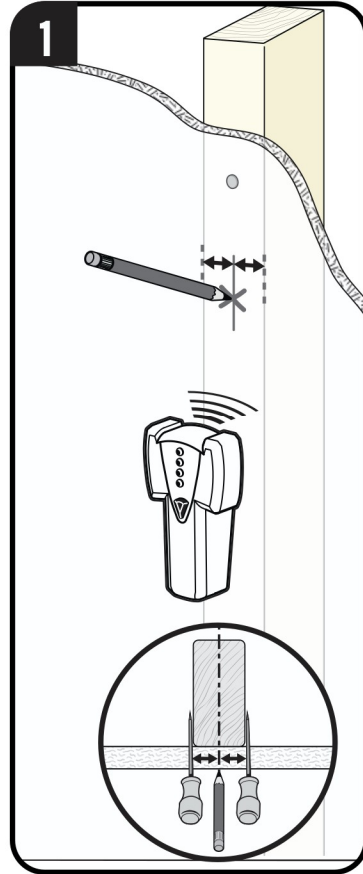

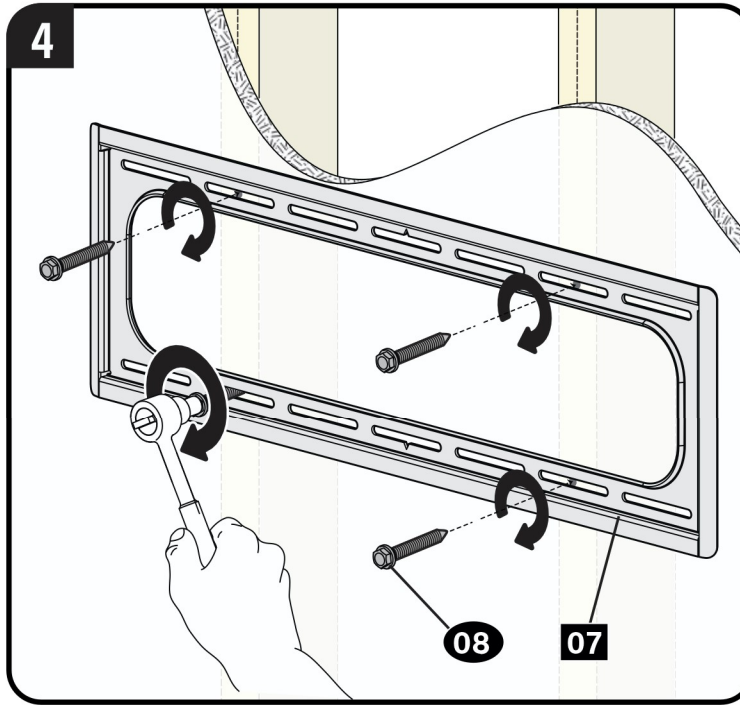
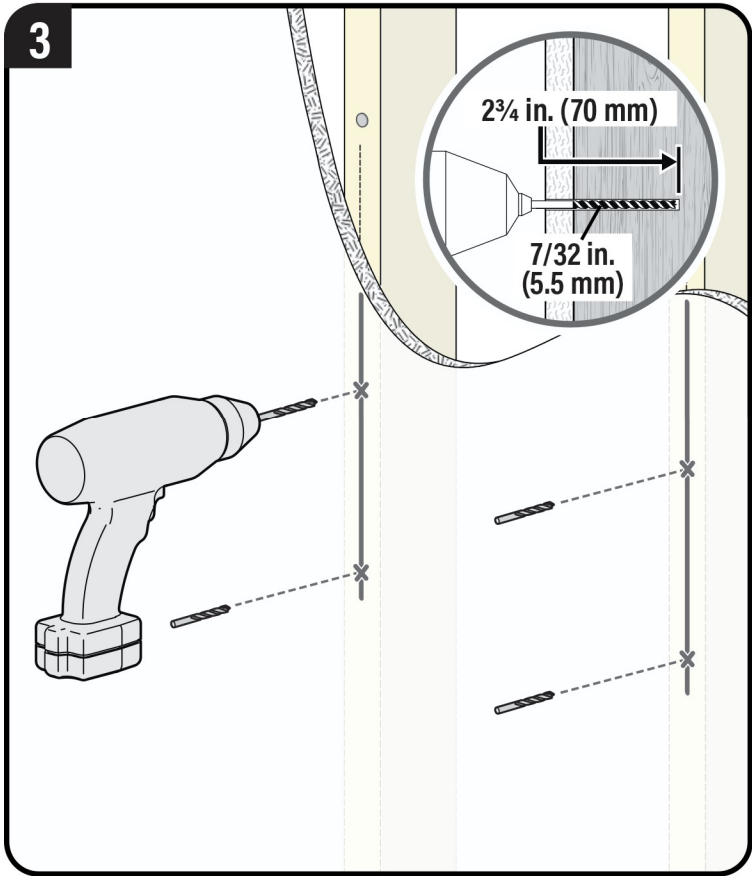

**⚠ CAUTION:** Avoid potential personal injury or property damage! All four lag bolts **08** MUST BE firmly tightened to prevent unwanted movement of the wall plate **07**.

Go to STEP 3 on PAGE 16.

## STEP 2B Attach Wall Plate to Wall

## Solid Concrete or Concrete Block Option

**⚠ CAUTION:** Avoid potential personal injuries and property damage! Mount the wall plate **07** directly onto the concrete surface.

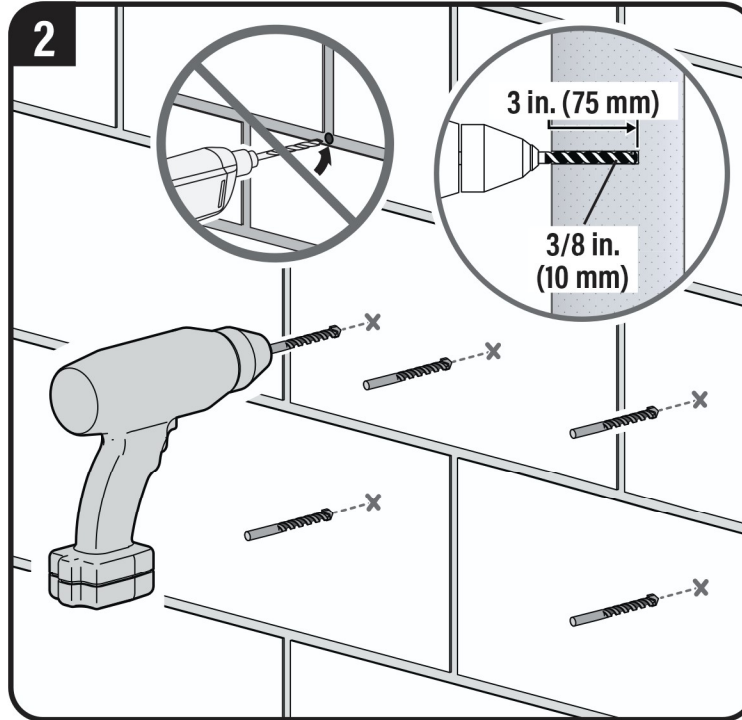
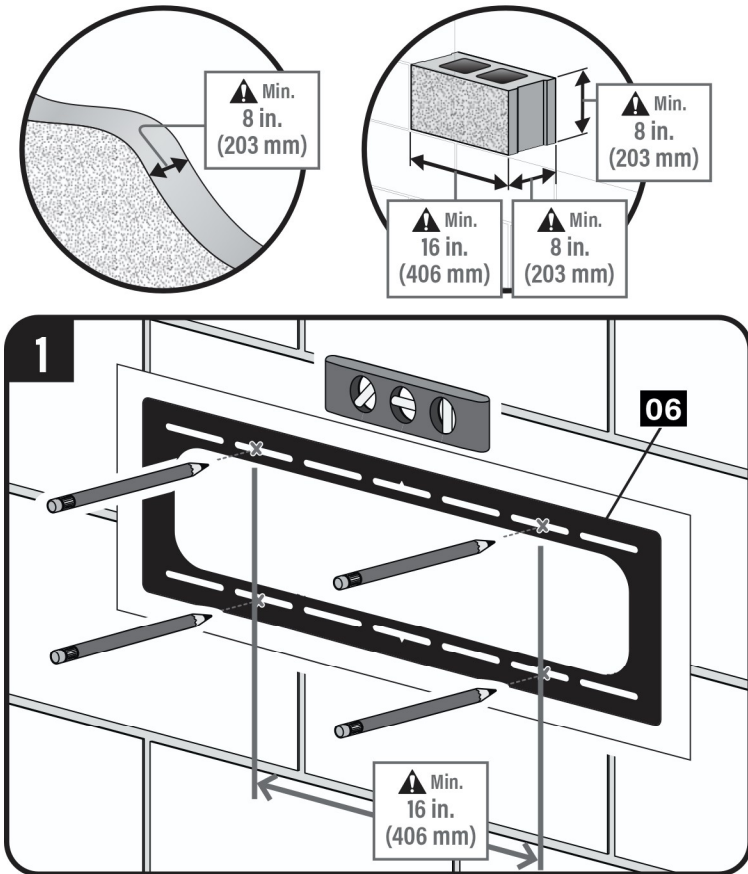

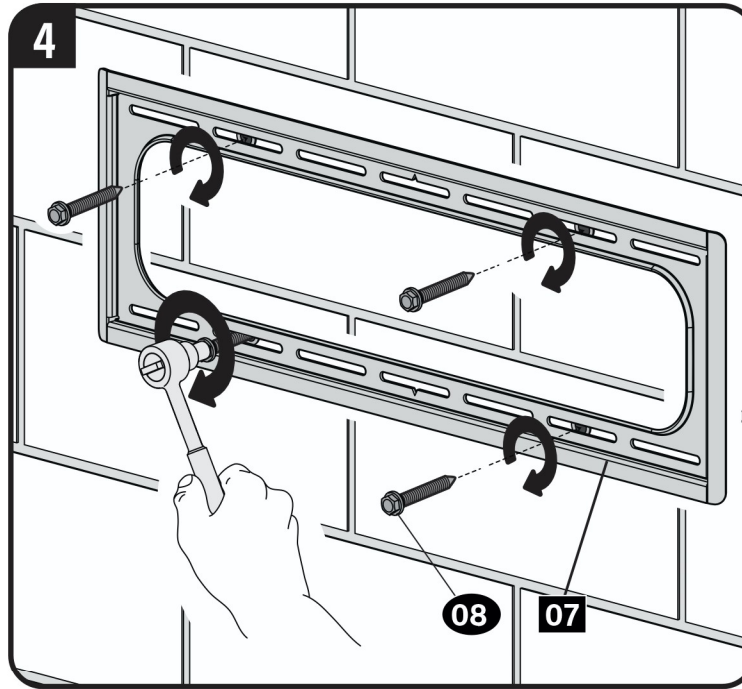
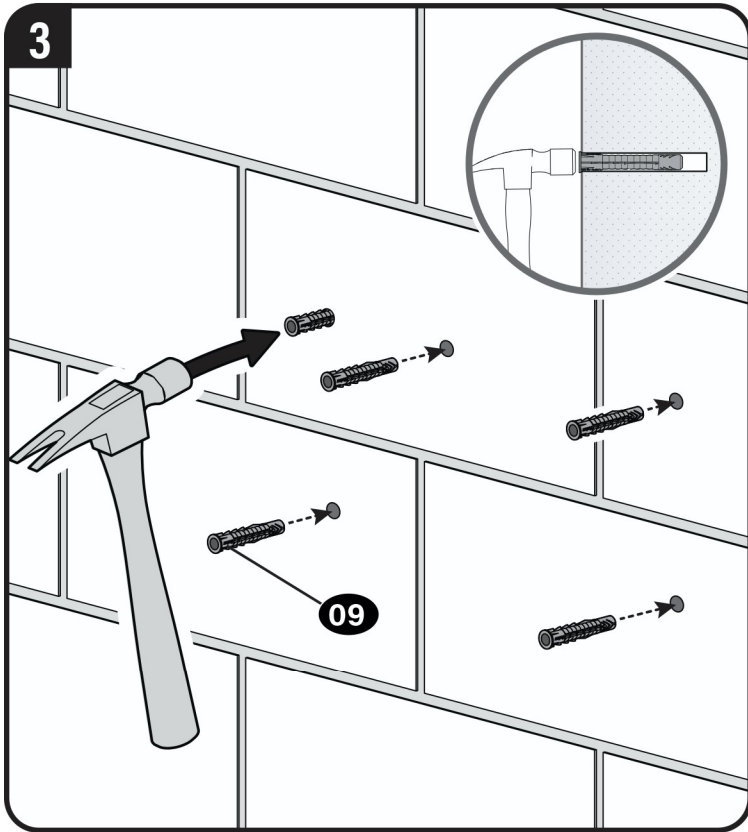

**⚠ CAUTION:** Avoid potential personal injury or property damage! All four lag bolts **08** MUST BE firmly tightened to prevent unwanted movement of the wall plate **07**.

Go to STEP 3 on PAGE 16. 13

## STEP 2C Attach Wall Plate to Wall

## Steel Stud Option

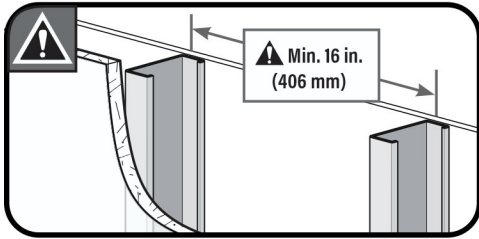

**CAUTION:** Avoid potential personal injuries and property damage!

- Studs must be at least 2x4 / 25 ga.
- If back side of wall is unfinished, drywall must be installed to a minimum of one stud left and right of the stud(s) being used to install the mount.
- Drywall must be a minimum of 1/2 in. (13 mm) thick on each side of the studs, and a minimum clearance of 1 7/8 in. (48 mm) behind the wall is required.
- This product must be centered on the studs.
- Stud type and structural strength must conform to the North American Specification for the Design of Cold-Formed Steel Structural Members [362 S 125 18, C-Shape, S - Stud Section].
- Drywall must be secured to studs with screws 12 in. (304.8 mm) on center.

### **Steel Stud Anchor Kit is NOT INCLUDED**

Contact Customer Service:

US: +1 (800) 359-5520

EMEA: +31 (0) 495 580 852

UK: +44 (0) 800 056 285

to have the additional hardware shipped directly to you..

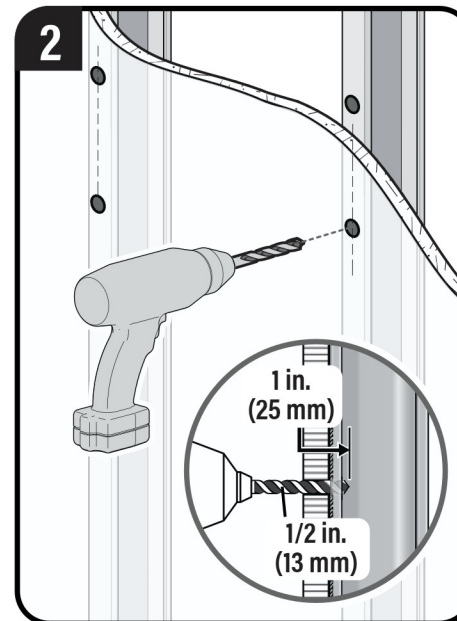
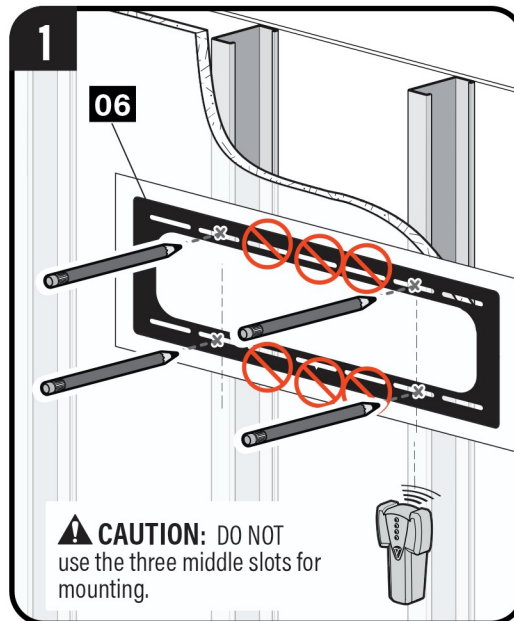

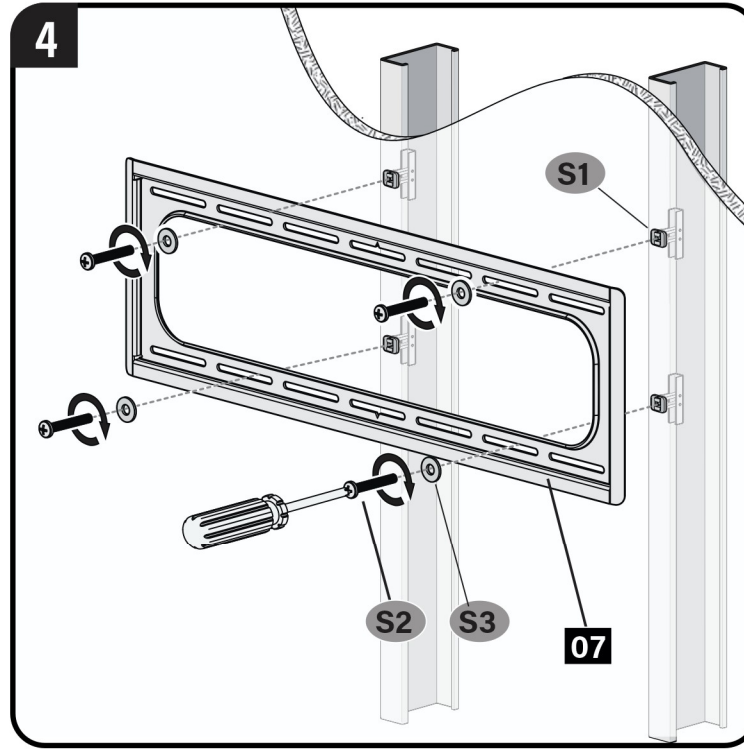
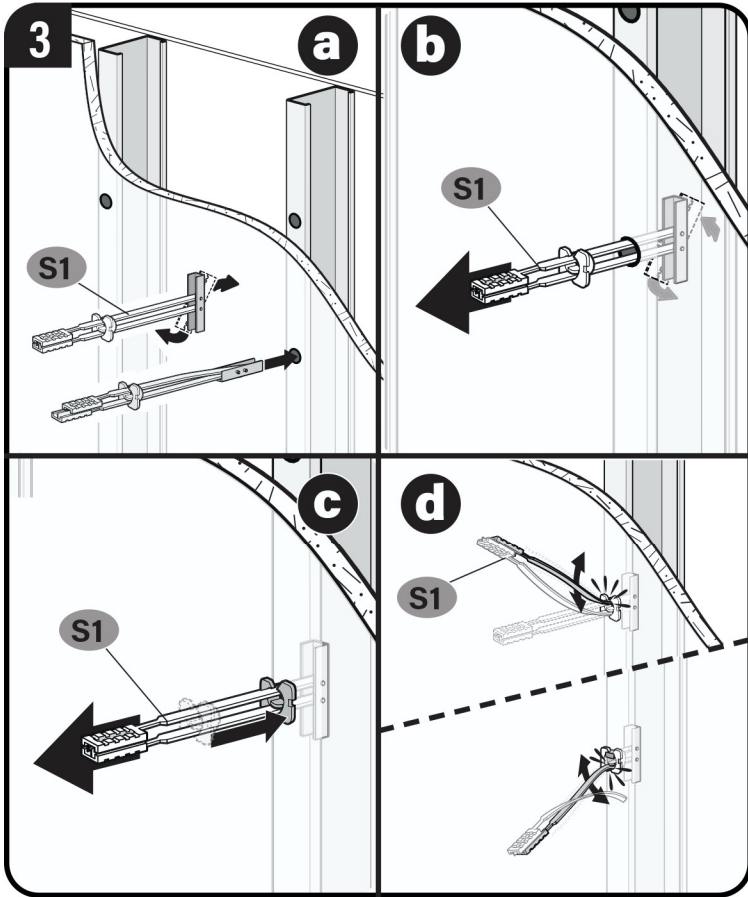

**⚠ CAUTION:** Avoid potential personal injury or property damage! All four screws **S2** MUST BE firmly tightened to prevent unwanted movement of the wall plate **07**.

## STEP 3 Attach TV to Wall Plate

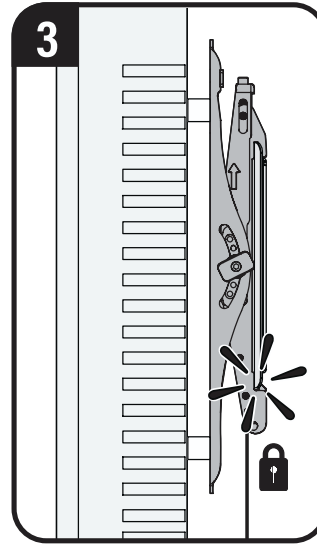
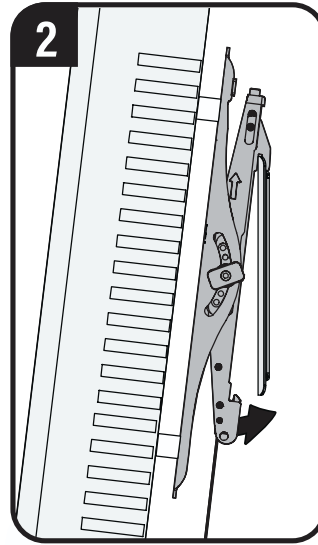
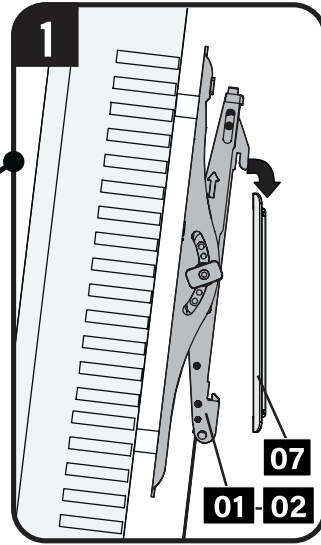
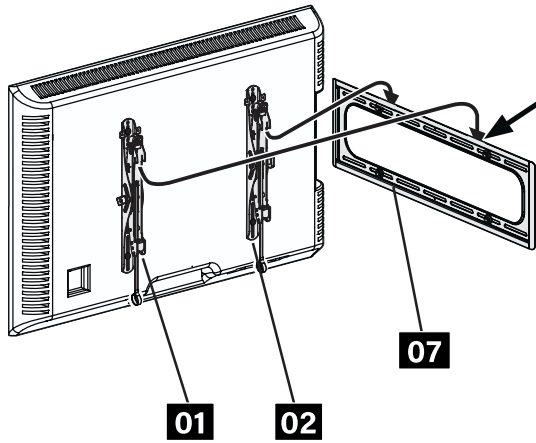

**⚠ CAUTION:** Avoid potential personal injury or property damage!

Always make sure your TV brackets **01** and **02** are in the locked position so the TV is securely fastened to the wall plate **07**.

# Adjustments



LEVEL

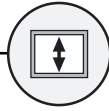

HEIGHT

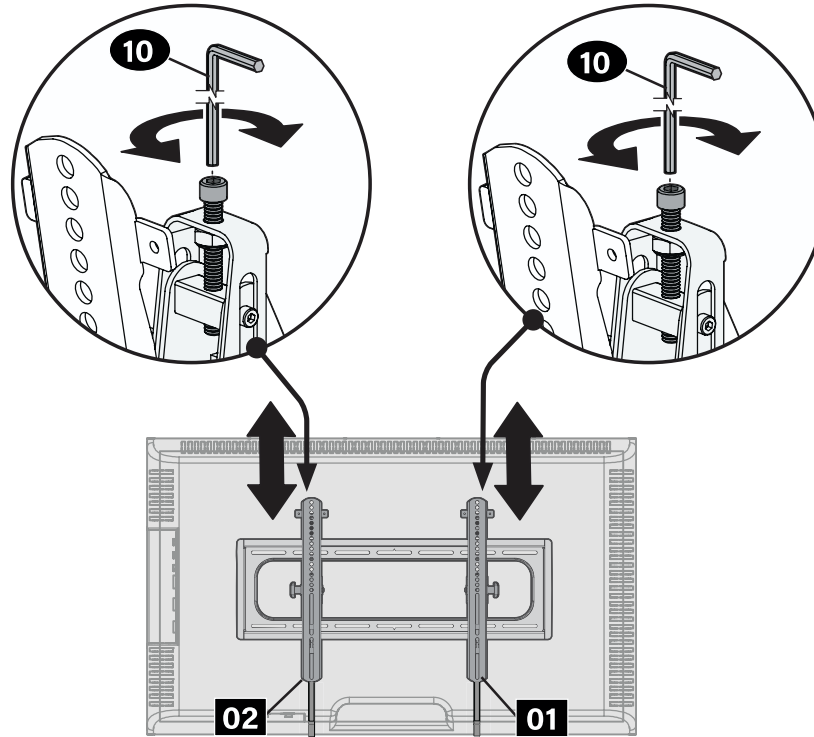
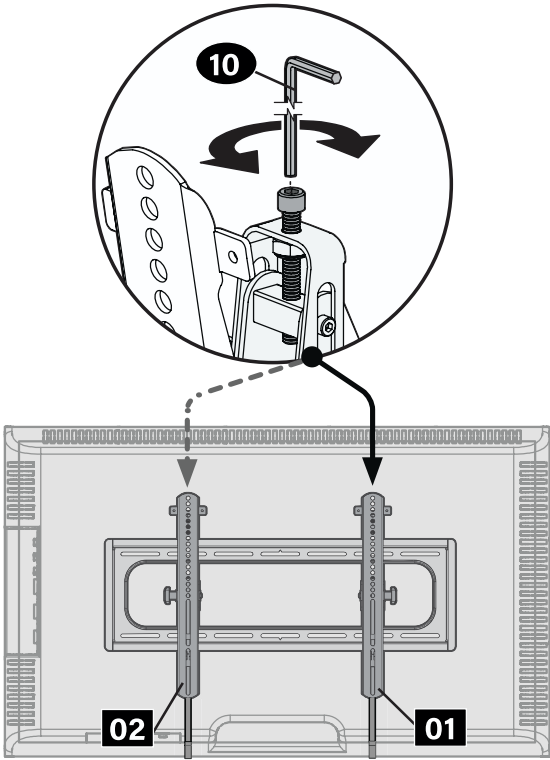



## TILT

Your TV should adjust easily when moved, then stay in place.

Adjust the tilt tension knob **T** if your TV naturally tilts up or down.

**NOTE:** If you do not intend to adjust the tilt for different viewing locations, you can tighten the tilt tension knobs **T** to prevent unwanted movement.

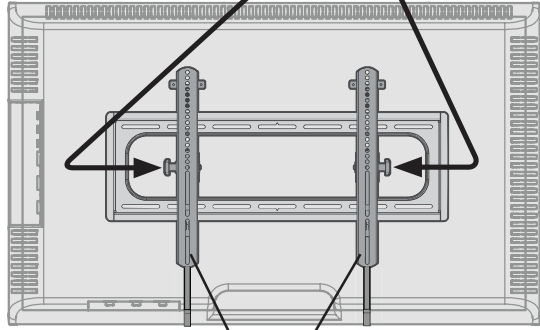
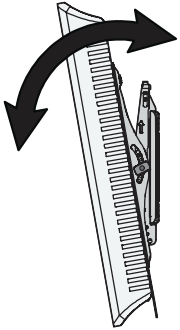

**02** **01**

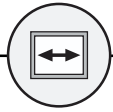
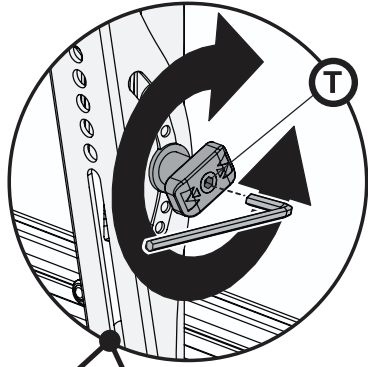

## TV LATERAL SHIFT



**CAUTION:** Avoid potential personal injury or property damage!

Slowly slide the TV along the wall plate to reposition. The wall plate has built-in stops to limit lateral movement.

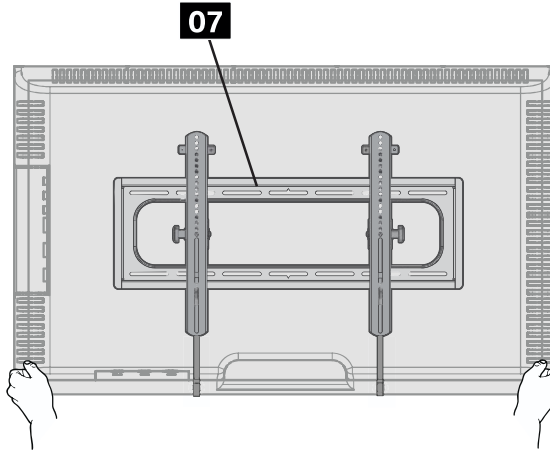

**07**









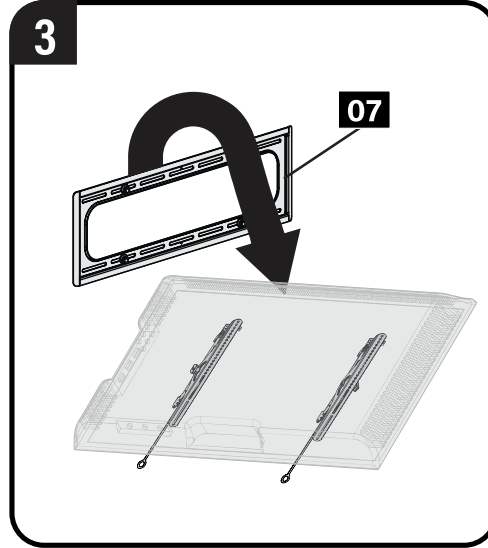
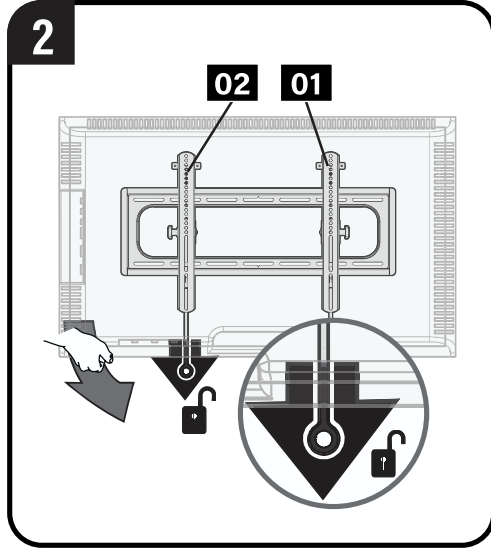
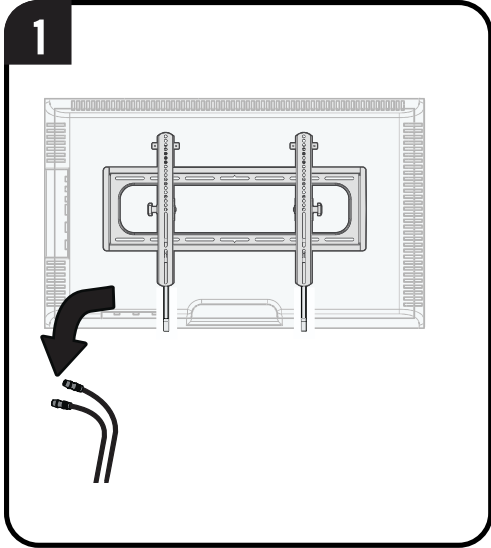

## REMOVING THE TV



 **NOTE:** To rehang the TV, follow the procedures in STEP 3 on PAGE 16.

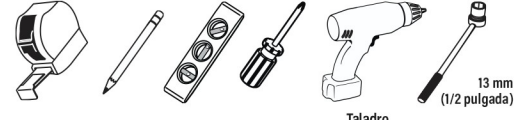

## Antes de empezar, asegúrese de que este es el soporte adecuado para usted.

<b>1</b> ¿Su televisor (incluidos los accesorios) pesa <i>más</i> de 	 Para paredes de yeso, hormigón macizo o bloques de hormigón	 Para paredes con montantes de acero	<b>No:</b> ¡Perfecto! <b>Sí:</b> Este soporte NO es compatible. Visite <a href="http://MountFinder.Sanus.com">MountFinder.Sanus.com</a> o llame al +1 (800) 359-5520 (EMEA: +31 (0) 495 580 852; UK: +44 (0) 800 056 2853) para buscar un soporte compatible.
<b>2</b> ¿De qué está hecha la pared? <div style="border: 1px solid black; padding: 5px; margin-top: 10px;"> <b>⚠ PRECAUCIÓN:</b>          NO instalar en panel de yeso solo       </div>	 ¿Paneles de yeso con montantes de madera?  ¡Perfecto!	 ¿Hormigón macizo o bloques de hormigón?  ¡Perfecto!	 ¿Paneles de yeso con montantes de acero?  ? <b>Se requiere un kit para montantes de acero [NO INCLUIDO]</b> <b>Llame al Servicio de Atención al Cliente: +1 (800) 359-5520 (EMEA: +31 (0) 495 580 852; UK: +44 (0) 800 056 2853)</b>
<b>3</b> ¿Tiene todas las herramientas necesarias?	 <div style="display: flex; justify-content: space-around; font-size: small;"> <div style="text-align: center;">Cinta métrica</div> <div style="text-align: center;">Lápiz</div> <div style="text-align: center;">Nivel</div> <div style="text-align: center;">Destornillador</div> <div style="text-align: center;">Taladro eléctrico</div> <div style="text-align: center;">Llave de vaso 13 mm (1/2 pulgada)</div> </div> <div style="display: flex; justify-content: space-around; font-size: small; margin-top: 5px;"> <div style="text-align: center;">Paredes con montantes de madera Localizador de montantes</div> <div style="text-align: center;">Punzón</div> <div style="text-align: center;">Broca 5,5 mm (7/32 pulgadas) Madera</div> </div> <div style="display: flex; justify-content: space-around; font-size: small; margin-top: 5px;"> <div style="text-align: center;">Paredes de hormigón Martillo</div> <div style="text-align: center;">Broca 10 mm (3/8 pulgadas) Hormigón</div> </div> <div style="display: flex; justify-content: space-around; font-size: small; margin-top: 5px;"> <div style="text-align: center;">Paredes con montantes de acero Broca 13 mm (1/2 pulgada) Acero</div> </div>		
<b>4</b> ¿Preparado para empezar?	<p>Lea atentamente estas instrucciones en su totalidad para asegurarse de que está familiarizado con el sencillo proceso de instalación. Consulte igualmente el manual de su televisor para conocer si existen requisitos especiales para el montaje de su aparato.</p> <p>Si no entiende las instrucciones o si tiene dudas acerca de la seguridad de la instalación, el montaje o el uso del producto, póngase en contacto con el servicio de atención al cliente o llame a nuestro servicio técnico al número +1 (800) 359-5520 (EMEA: +31 (0) 495 580 852; UK: +44 (0) 800 056 2853).</p> <p><b>⚠ PRECAUCIÓN:</b> ¡Evite posibles lesiones personales y daños materiales!</p> <ul style="list-style-type: none"> <li>Este producto incluye instrucciones y accesorios para su uso en montantes de madera, hormigón macizo y paredes de bloques de hormigón: NO lo instale en paredes únicamente de yeso. Para obtener información sobre cómo usar este producto en paredes con montantes de acero, póngase en contacto con el servicio de atención al cliente y pregunte por el kit de montaje en montantes de acero.</li> <li>La pared debe ser capaz de soportar hasta cinco veces el peso del televisor y la montura combinados.</li> <li>No utilice este producto para ningún otro propósito que no sea el explícitamente especificado por el fabricante.</li> <li>El fabricante no se responsabiliza de ningún daño o lesión resultante del montaje incorrecto o el uso indebido.</li> </ul>		

**Dimensiones**

Consulte la página 3

**Piezas y accesorios suministrados**

Consulte la página 4

**⚠️ ADVERTENCIA:** Este producto contiene piezas pequeñas que, en caso de ser tragadas, podrían causar asfixia.

Antes de comenzar a montar la unidad, verifique que dispone de todas las piezas y que se encuentran en buen estado. Si no dispone de todas las piezas o alguna está dañada, no devuelva el elemento defectuoso al distribuidor. Póngase en contacto con el servicio de atención al cliente. ¡Nunca utilice piezas en mal estado!



**NOTA:** No se utilizarán todos los elementos de sujeción incluidos.

**PASO 1 Conectar los soportes al televisor**

Consulte la página 6

**1.1 Seleccione el diámetro de los tornillos del televisor**

**1.2 Seleccione la longitud de los tornillos del televisor**

**⚠️ PRECAUCIÓN:**

Verifique el enrosque adecuado de la combinación tornillo/ arandela/ espaciador Y el soporte del televisor.

- Si es demasiado corto, no sujetará el televisor.
- Si es demasiado largo, dañará el televisor.

**1.3 Fije los soportes del televisor**

**⚠️ PRECAUCIÓN:** ¡Evite posibles lesiones personales y daños materiales! NO use herramientas eléctricas para este paso. Apriete los tornillos con la fuerza adecuada para fijar el soporte del televisor al televisor. NO los apriete demasiado.

**! IMPORTANTE:** Asegúrese de que los soportes del televisor estén firmemente sujetos antes de pasar al paso siguiente.

**PASO 2A Fijar la placa de pared a la pared - Opción de montante de madera**

Consulte la página 8

**⚠️ PRECAUCIÓN:** ¡Evite posibles lesiones personales o daños materiales!

- Los paneles de yeso sobre la pared no deben ser mayores de 16 mm (5/8 pulg.).
- Tamaño mínimo de los montantes de madera: común 51 x 102 mm (2 x 4 pulg.), nominal 38 x 89 mm (1 ½ x 3 ½ pulg.).
- Espacio mínimo horizontal entre los elementos de sujeción: 406 mm (16 pulg.).
- Debe comprobar el centro del montante.

**! IMPORTANTE:** Los orificios guía deben taladrarse hasta una profundidad de 70 mm (2 ¾ pulg.). Asegúrese de taladrar en el centro del montante.

**⚠️ PRECAUCIÓN:** ¡Evite posibles lesiones personales o daños materiales! Todos los tornillos DEBEN ESTAR fijados con firmeza para evitar movimientos no deseados de la placa de pared. Asegúrese de que la placa de pared esté bien fijada a la pared antes de continuar con el paso siguiente.

**⚠️ PRECAUCIÓN:** El uso incorrecto podría reducir la capacidad de sujeción del perno tirafondo, **NO apriete excesivamente los pernos tirafondo.**

**PASO 2B Fijar la placa de pared a la pared - Opción de hormigón macizo o bloques de hormigón**

Consulte la página 10

 **PRECAUCIÓN:** ¡Evite posibles lesiones personales o daños materiales!

- Monte el conjunto de placa de pared **07** directamente sobre la superficie de hormigón.
- Grosor mínimo del **hormigón macizo**: 203 mm (8 pulg.).
- Tamaño mínimo del **bloque de hormigón**: 203 x 203 x 406 mm (8 x 8 x 16 pulg.).
- Espacio mínimo horizontal entre los elementos de sujeción: 406 mm (16 pulg.).

 **IMPORTANTE:** Los orificios guía deben taladrarse hasta una profundidad de 75 mm (3 pulg.). Nunca taladre sobre el cemento entre los bloques.

 **PRECAUCIÓN:** Asegúrese de que los anclajes estén asentados al mismo nivel que la superficie de hormigón.

 **PRECAUCIÓN:** ¡Evite posibles lesiones personales o daños materiales! Todos los tornillos DEBEN ESTAR fijados con firmeza para evitar movimientos no deseados de la placa de pared. Asegúrese de que la placa de pared esté bien fijada a la pared antes de continuar con el paso siguiente.

 **PRECAUCIÓN:** El uso incorrecto podría reducir la capacidad de sujeción del perno tirafondo. **NO apriete excesivamente los pernos tirafondo.**

**PASO 3 Fijar el televisor a la placa de pared**

Consulte la página 12

 **¡ELEMENTO PESADO!** Podría necesitar ayuda para realizar esta operación.



 **IMPORTANTE:** Escuchará un clic audible cuando el soporte de televisor esté sujeto con firmeza a la placa de pared.

**Ajustes del televisor**

Consulte la página 13

 **¡ELEMENTO PESADO!** Podría necesitar ayuda para realizar esta operación.

**INCLINACIÓN**

Su televisor debería ajustarse fácilmente al moverlo y luego mantenerse en su posición. Ajuste la perilla de tensión de inclinación  si su televisor se inclina por sí solo hacia arriba o hacia abajo.  **NOTA:** Si no tiene intención de ajustar la inclinación para ver el televisor desde diferentes ángulos, puede apretar las perillas de tensión de inclinación  para evitar movimientos indeseados.

**CAMBIO DE POSICIÓN LATERAL DEL TELEVISOR**  **¡ELEMENTO PESADO!** Podría necesitar ayuda para realizar esta operación.

Deslice el televisor a la izquierda o la derecha por la placa mural para volver a colocarlo.

**RETIRADA DEL TELEVISOR**  **¡ELEMENTO PESADO!** Podría necesitar ayuda para realizar esta operación.

 **NOTA:** Para volver a colgar el televisor, siga los procedimientos del PASO 3 en la PÁGINA 16.

**Avant de commencer, assurons-nous que ce support vous convient parfaitement !**

**1** Votre téléviseur (accessoires compris) pèse-t-il *plus* de 



Pour des cloisons sèches et des murs en béton plein ou en bloc de béton



Pour des montants porteurs en acier

**Non** – Parfait !

**Oui** – Ce support n'est PAS compatible.

Visitez le site [MountFinder.Sanus.com](http://MountFinder.Sanus.com) ou appelez le +1 (800) 359-5520 (EMEA: +31 (0) 495 580 852; UK: +44 (0) 800 056 2853) pour trouver un support compatible.

**2** De quoi est fait le mur ?

**ATTENTION :**  
NE l'installez PAS seul sur une cloison sèche

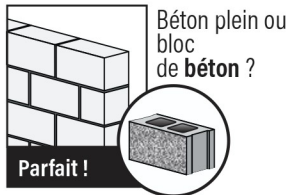
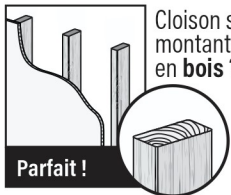

**3** Avez-vous tous les outils requis ?



**4** Vous êtes prêt à commencer ?

Veillez lire intégralement ces instructions afin que vous soyez à l'aise avec ce processus d'installation facile. Veuillez également consulter le manuel du propriétaire de votre téléviseur pour savoir si son installation présente des exigences particulières. Si vous ne comprenez pas toutes ces instructions ou si vous avez des doutes sur la sécurité concernant l'installation, le montage ou l'utilisation de ce produit, veuillez contacter le service clientèle au +1 (800) 359-5520 (EMEA: +31 (0) 495 580 852; UK: +44 (0) 800 056 2853).

**ATTENTION :** Évitez les risques de blessures corporelles ou de dommages matériels !

- Ce produit est fourni avec des instructions et du matériel en vue d'être utilisé sur des montants en bois, des murs en béton plein et en bloc de béton - NE l'installez PAS seul sur une cloison sèche. Pour plus d'informations sur l'utilisation de ce produit avec des montants porteurs en acier, veuillez contacter le service client et demander le kit de montage pour montants en acier.
- Le mur doit pouvoir supporter cinq fois le poids total du téléviseur et du support.
- N'utilisez pas ce produit à d'autres fins que celles spécifiées par le fabricant.
- Le fabricant n'est pas responsable des blessures ou des dommages causés par une mauvaise utilisation ou un montage incorrect.

## Dimensions

Voir à la page 3

## Pièces et quincaillerie fournies

Voir à la page 4

**⚠ AVERTISSEMENT** : Ce produit contient de petites pièces qui peuvent représenter un risque d'étouffement si elles sont avalées.

Avant de commencer l'assemblage, assurez-vous qu'il ne manque aucune pièce et qu'elles ne sont pas endommagées. Si une pièce est manquante ou endommagée, contactez le service à la clientèle et non le détaillant. N'utilisez jamais de pièces endommagées !



**REMARQUE** : Les pièces fournies ne doivent pas nécessairement être toutes utilisées.

## ÉTAPE 1 Fixation des supports au téléviseur

Voir à la page 6

## 1.1 Sélectionnez le diamètre des vis pour le téléviseur

## 1.2 Sélectionnez la longueur des vis pour le téléviseur

**⚠ ATTENTION** :

Assurez-vous que la longueur du filetage de la combinaison vis/rondelle/entretoise ET patte de fixation pour téléviseur est correcte.

- Si elle est insuffisante, il sera impossible de maintenir le téléviseur.

- Si elle est excessive, le téléviseur sera endommagé.

## 1.3 Fixez les supports de téléviseurs

**⚠ ATTENTION** : Évitez les risques de blessures corporelles ou de dommages matériels ! N'utilisez PAS d'outils électriques pour cette étape.

Serrez les vis juste assez pour fixer la patte de fixation au téléviseur. Ne serrez PAS trop les vis.

**! IMPORTANT** : Assurez-vous que les pattes de fixation pour téléviseur sont correctement fixées avant de passer à l'étape suivante.

## ÉTAPE 2A Fixation de la plaque murale au mur - Option montants en bois

Voir à la page 8



**ATTENTION** : Évitez les risques de blessures corporelles ou de dommages matériels !

- L'épaisseur du revêtement de cloison sèche qui recouvre le mur ne doit pas excéder 16 mm (5/8 po)
- Taille minimum des montants en bois : habituelle 51 x 102 mm (2 x 4 po), nominale 38 x 89 mm (1 ½ x 3 ½ po)
- Espace horizontal minimum entre les fixations : 406 mm (16 po)
- Le centre des montants doit être vérifié

**! IMPORTANT** : Percez les avant-trous à une profondeur de 70 mm (2 ¾ po). Assurez-vous de percer au centre du montant.

**⚠ ATTENTION** : Évitez les risques de blessures corporelles ou de dommages matériels ! Tous les boulons tire-fond DOIVENT ÊTRE serrés fermement afin d'éviter tout mouvement non souhaité de la plaque murale. Assurez-vous que la plaque murale est correctement fixée au mur avant de passer à l'étape suivante.

**⚠ ATTENTION** : Une utilisation inadéquate peut réduire la force de rétention du boulon tire-fond. **NE serrez PAS trop les boulons tire-fond.**

## ÉTAPE 2B Fixation de la plaque murale au mur - Option béton solide ou bloc de béton

Voir à la page 10

**⚠ ATTENTION** : Évitez les risques de blessures corporelles ou de dommages matériels !

- Montez l'ensemble de la plaque murale **07** directement sur la surface de béton
- Épaisseur minimale du **béton solide** : 203 mm (8 po)
- Dimension minimale du **bloc de béton** : 203 x 203 x 406 mm (8 x 8 x 16 po)
- Espace horizontal minimum entre les fixations : 406 mm (16 po)

**! IMPORTANT** : Percez les avant-trous à une profondeur de 75 mm (3 po). Prenez soin de ne jamais percer dans le mortier entre des blocs.

**⚠ ATTENTION** : Assurez-vous que les chevilles ne dépassent pas de la surface de béton.

**⚠ ATTENTION** : Évitez les risques de blessures corporelles ou de dommages matériels ! Tous les boulons tire-fond DOIVENT ÊTRE serrés fermement afin d'éviter tout mouvement non souhaité de la plaque murale. Assurez-vous que la plaque murale est correctement fixée au mur avant de passer à l'étape suivante.

**⚠ ATTENTION** : Une utilisation inadéquate peut réduire la force de rétention du boulon tire-fond. **NE serrez PAS trop les boulons tire-fond**

## ÉTAPE 3 Fixation du téléviseur sur la plaque murale

Voir à la page 12

**⚠ LOURD ! Vous aurez besoin de quelqu'un pour vous aider à cette étape.**

**! IMPORTANT** : Vous entendrez un clic lorsque le support de téléviseur sera correctement fixé à la plaque murale.

## Réglages du téléviseur

Voir à la page 13

**⚠ LOURD ! Vous aurez besoin de quelqu'un pour vous aider à cette étape.**

### INCLINAISON

Votre téléviseur doit se régler facilement lorsqu'il est déplacé, puis il doit rester bien en place. Réglez le bouton de tension de l'inclinaison **T** si votre téléviseur s'incline naturellement vers le haut ou le bas.

**REMARQUE** : Si vous ne prévoyez pas de régler l'inclinaison pour différents angles de vue, vous pouvez serrer les boutons de tension de l'inclinaison **T** pour éviter tout mouvement non souhaité.

**DÉCALAGE LATÉRAL DU TÉLÉVISEUR** **⚠ LOURD ! Vous aurez besoin de quelqu'un pour vous aider à cette étape.**

Faites glisser le téléviseur vers la droite ou la gauche le long de la plaque murale pour le repositionner.

**RETRAIT DU TÉLÉVISEUR** **⚠ LOURD ! Vous aurez besoin de quelqu'un pour vous aider à cette étape.**

**REMARQUE** : Pour suspendre à nouveau le téléviseur, suivez les procédures dans L'ÉTAPE 3 à la PAGE 16.

Lassen Sie uns zunächst prüfen, ob diese Halterung für Ihr Gerät geeignet ist!

**1** Wiegt Ihr Fernseher (einschließlich Zubehör) **mehr als** →

**81,6 kg (180 lbs.)**  
Für Gipskarton- und Massivbeton- oder Betonblockwände

**59 kg (130 lbs.)**  
Für Wände mit Stahlträgern

**Nein** - Perfekt!  
**Ja** - Diese Halterung ist NICHT kompatibel.  
Besuchen Sie [MountFinder.Sanus.com](http://MountFinder.Sanus.com) oder rufen Sie die Nummer +1 (800) 359-5520 (EMEA: +31 (0) 495 580 852; UK: +44 (0) 800 056 2853) an, um eine compatible Halterung zu finden.

**2** Woraus besteht Ihre Wand?

**⚠ VORSICHT:**  
NICHT an reine Gipskartonwand anbringen

Gipskarton mit **Holz balken?**  
**Perfekt!**

Massivbeton oder **Betonblock?**  
**Perfekt!**

Gipskarton mit **Stahlträgern?** **?**  
**Set für Stahlträger erforderlich [NICHT MITGELIEFERT]**  
Kundendienst anrufen: +1 (800) 359-5520 (EMEA: +31 (0) 495 580 852; UK: +44 (0) 800 056 2853)

**3** Haben Sie alle erforderlichen Werkzeuge?



**4** Startklar?

Lesen Sie sich diese Montageanleitungen vollständig durch, damit Sie sich bei der einfachen Montage auch sicher fühlen. Sehen Sie auch im Handbuch des Fernsehers nach, ob für dessen Aufhängung spezielle Anforderungen gelten.

Falls Sie diese Anleitungen nicht verstehen oder Zweifel an der Sicherheit der Montage, des Zusammenbaus oder der Verwendung dieses Produkts haben, wenden Sie sich an den Kundendienst unter +1 (800) 359-5520 (EMEA: +31 (0) 495 580 852; UK: +44 (0) 800 056 2853).

**⚠ VORSICHT:** Vermeiden Sie Verletzungen und Sachschäden!

- Dieses Produkt enthält Anleitungen und Befestigungsmaterialien zur Montage an Wänden mit Holzträgern oder an Massivbeton- und Betonblockwänden. Montieren Sie es NICHT an reine Gipskartonwand. Wenden Sie sich an den Kundendienst, um Informationen zur Verwendung dieses Produkts bei Wänden mit Stahlträgern zu erhalten und erkundigen Sie sich nach dem Stahlträger-Montageset.
- Die Wand muss das Fünffache des Gesamtgewichts von Fernseher und Halterung tragen können.
- Verwenden Sie dieses Produkt nur für die vom Hersteller ausdrücklich angegebenen Zwecke.
- Der Hersteller haftet nicht für Schäden oder Verletzungen, die durch unsachgemäßen Zusammenbau oder unsachgemäße Verwendung verursacht wurden.

**Abmessungen**

Siehe Seite 3

**Mitgelieferte Teile und Befestigungsmaterialien**

Siehe Seite 4

**⚠️ WARNUNG:** Dieses Produkt enthält kleine Teile, die beim Verschlucken zum Erstickungstod führen können.

Prüfen Sie vor Montagebeginn, ob alle Teile vorhanden und unbeschädigt sind. Falls Teile fehlen oder beschädigt sind, bringen Sie das Produkt nicht zum Händler zurück, sondern wenden Sie sich an den Kundendienst. Verwenden Sie niemals beschädigte Teile!



**HINWEIS:** Es wird nicht das gesamte mitgelieferte Befestigungsmaterial verwendet.

**SCHRITT 1 Befestigen der Anschlussplatten am Fernseher**

Siehe Seite 6

**1.1 Wählen Sie den Schraubendurchmesser für den Fernseher aus****1.2 Wählen Sie die Schraubenlänge für den Fernseher aus****⚠️ VORSICHT:**

Sorgen Sie mit Hilfe der Kombination Schraube/Unterlegscheibe/Abstandshalter UND der Anschlussplatte des Fernsehers für die angemessene Einbautiefe.

- Bei einer zu kurzen Einbautiefe wird der Fernseher nicht gehalten.

- Bei einer zu langen Einbautiefe wird der Fernseher beschädigt.

**1.3 Befestigen Sie die Anschlussplatte des Fernsehers**

**⚠️ VORSICHT:** Vermeiden Sie Verletzungen und Sachschäden! Verwenden Sie für diesen Schritt KEINE Elektrowerkzeuge. Ziehen Sie die Schrauben nur soweit an, wie zur Befestigung der Anschlussplatte am Fernseher erforderlich. Ziehen Sie die Schrauben NICHT zu fest an.

**! WICHTIG:** Stellen Sie sicher, dass die Anschlussplatten des Fernsehers gut gesichert sind, bevor Sie mit dem nächsten Schritt fortfahren.

**SCHRITT 2A Anbringen der Wandplatte an der Wand - Holzbalkenoption**

Siehe Seite 8



**VORSICHT:** Vermeiden Sie Verletzungen und Sachschäden!

- Die Gipschicht der Wand darf nicht dicker als 16 mm (5/8") sein.
- Mindestmaße der Holzbalken: üblich 51 x 102 mm (2 x 4"), Nenngröße 38 x 89 mm (1 ½ x 3 ½")
- Horizontaler Mindestabstand zwischen den Befestigungsteilen: 406 mm (16")
- Die Balkenmitte muss überprüft werden.

**! WICHTIG:** Die Tiefe der Vorbohrungen muss 70 mm (2 ¾") betragen. Stellen Sie sicher, dass Sie in die Mitte des Balkens bohren.

**⚠️ VORSICHT:** Vermeiden Sie Verletzungen und Sachschäden! Alle Ankerschrauben MÜSSEN fest angezogen werden, um ein unerwünschtes Verrutschen der Wandplatte zu verhindern. Achten Sie darauf, dass sich die Wandplatte fest und sicher an der Wand befindet, bevor Sie mit dem nächsten Schritt fortfahren.

**⚠️ VORSICHT:** Eine unsachgemäße Verwendung kann die Haltekraft der Ankerschraube verringern. **Ziehen Sie die Ankerschrauben NICHT zu fest an.**

**SCHRITT 2B Anbringen der Wandplatte an der Wand – Massivbeton- oder Betonblock-Option**

Siehe Seite 10

**⚠ VORSICHT:** Vermeiden Sie Verletzungen und Sachschäden!

- Montieren Sie die Wandplatte **07** direkt an der Betonfläche
- Mindestdicke der **Massivbetonwand**: 203 mm (8")
- Mindestmaße des **Betonblocks**: 203 x 203 x 406 mm (8 x 8 x 16")
- Horizontaler Mindestabstand zwischen den Befestigungsteilen: 406 mm (16")

**! WICHTIG:** Die Tiefe der Vorb Bohrungen muss 75 mm (3") betragen. Bohren Sie niemals in den Mörtel zwischen Steinen.

**⚠ VORSICHT:** Stellen Sie sicher, dass die Dübel bündig mit der Betonoberfläche abschließen.

**⚠ VORSICHT:** Vermeiden Sie Verletzungen und Sachschäden! Alle Ankerschrauben MÜSSEN fest angezogen werden, um ein unerwünschtes Verrutschen der Wandplatte zu verhindern. Achten Sie darauf, dass sich die Wandplatte fest und sicher an der Wand befindet, bevor Sie mit dem nächsten Schritt fortfahren.

**⚠ VORSICHT:** Eine unsachgemäße Verwendung kann die Haltekraft der Ankerschraube verringern. **Ziehen Sie die Ankerschrauben NICHT zu fest an.**

**SCHRITT 3 Anbringen der Wandplatte am Fernseher**

Siehe Seite 12

**⚠ VORSICHT, SCHWER!** Bei diesem Schritt werden Sie eventuell Hilfe benötigen.

**! WICHTIG:** Wenn die Anschlussplatte des Fernsehers mit einem hörbaren Klick einrastet, ist sie sicher mit der Wandplatte verbunden.

**Einstellungen des Fernsehers**

Siehe Seite 13

**⚠ VORSICHT, SCHWER!** Bei diesem Schritt werden Sie eventuell Hilfe benötigen.

**NEIGEN**

Der Fernseher sollte durch Bewegungen leicht zu verstellen sein und dann in Position bleiben. Verstellen Sie die Neigungsspannung über den Knopf **T**, falls der Fernseher von alleine vor- oder zurückkippt. **HINWEIS:**

Wenn Sie das Gerät nicht für unterschiedliche Fernsehpositionen neigen wollen, können Sie die Knöpfe **T** gegen ungewollte Bewegung fest anziehen.

**SEITLICHES VERSCHIEBEN DES FERNSEHERS** **⚠ SCHWER!** Bei diesem Schritt benötigen Sie eventuell Hilfe.

Verschieben Sie den Fernseher an der Wandplatte nach links oder rechts, um ihn neu auszurichten.

**ABNEHMEN DES FERNSEHERS** **⚠ SCHWER!** Bei diesem Schritt benötigen Sie eventuell Hilfe.

**HINWEIS:** Um den Fernseher wieder aufzuhängen, folgen Sie den Abläufen in SCHRITT 3 auf SEITE 16.

## Controleer voor u begint of deze wandbevestiging ook voor u geschikt is!

**1** Weegt uw tv (inclusief accessoires) **meer dan** →

**81,6 kg**  
(180 lbs.)

Bevestiging op muren van gipsplaat, massief beton of betonblokken

**59 kg**  
(130 lbs.)

Bevestiging op muren met stalen constructie

**Nee** – Prima!

**Ja** – Deze wandbevestiging is NIET geschikt.

Ga naar [MountFinder.Sanus.com](http://MountFinder.Sanus.com) of bel +1 (800) 359-5520 (EMEA: +31 (0) 495 580 852; UK: +44 (0) 800 056 2853) om een geschikte wandbevestiging te vinden.

**2** Waar is de muur van gemaakt?

**LET OP:**  
NIET op alleen gipsplaat monteren

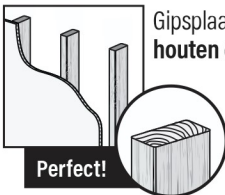

Gipsplaat met houten dragers?

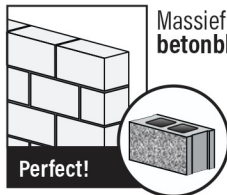

Massief beton of betonblokken?

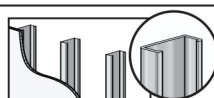

Gipsplaat met stalen constructie?

Stalen dragerkit vereist [NIET MEEGELEVERD]

Bel de klantenservice: +1 (800) 359-5520 (EMEA: +31 (0) 495 580 852; UK: +44 (0) 800 056 2853)

**3** Beschikt u over al het benodigde gereedschap?



Rolmaat



Potlood



Waterpas



Schroevendraaier



Boormachine



13 mm (1/2 inch) Dopsleutel



Muren met houten balkenconstructie



Balkzoeker



Priem



5,5 mm (7/32 inch) Hout Bit voor boormachine



Muren van beton



Hamer



10 mm (3/8 inch) Beton Bit voor boormachine



Muren met stalen constructie

13 mm (1/2 inch) Stalen Bit voor boormachine

**4** Klaar om te beginnen?

Lees deze instructies volledig door om er zeker van te zijn dat u dit gemakkelijke installatieproces op de juiste manier kunt uitvoeren. Controleer ook de handleiding van uw tv op speciale vereisten voor het bevestigen van de tv.

Als u deze instructies niet begrijpt of twijfelt over de veiligheid van de installatie, de montage of het gebruik van dit product, neemt u contact op met de klantenservice op +1 (800) 359-5520 (EMEA: +31 (0) 495 580 852; UK: +44 (0) 800 056 2853).

**LET OP:** Voorkom lichamelijk letsel of materiële schade!

- Dit product bevat instructies en materialen voor gebruik in combinatie met een houten constructie, muren van massief beton en muren van betonblokken - NIET alleen op gipsplaten monteren. Neem voor informatie over het gebruik van dit product voor muren met stalen constructie contact op met de klantenservice en vraag naar de montagekit voor stalen constructie.
- De wand moet geschikt zijn om vijf keer het gecombineerde gewicht van de tv en de montagesteun te ondersteunen.
- Gebruik dit product niet voor doeleinden die niet expliciet zijn gespecificeerd door de fabrikant.
- De fabrikant is niet verantwoordelijk voor schade of letsel als gevolg van onjuiste montage of verkeerd gebruik.

## Afmetingen

zie pagina 3

## Bijgeleverde onderdelen en materialen

zie pagina 4

**⚠ WAARSCHUWING:** Dit product bevat kleine onderdelen die verstikkingsgevaar kunnen opleveren als ze worden ingeslikt.

Controleer vóór de montage of alle onderdelen onbeschadigd aanwezig zijn. Mochten er onderdelen ontbreken of beschadigd zijn, breng het beschadigde item dan niet terug naar de dealer, maar neem contact op met de klantenservice. Gebruik nooit beschadigde onderdelen!



**OPMERKING:** Niet alle bijgeleverde materialen zullen worden gebruikt.

## STAP 1 De beugels aan de tv monteren

zie pagina 6

### 1.1 De schroeven voor de tv selecteren (diameter)

### 1.2 De schroeven voor de tv selecteren (lengte)

#### ⚠ LET OP:

Controleer of de schroefdraadlengte van de combinatie schroef/afstandsring/afstandhouder juist is om de tv-beugel te dragen.

- Te kort draagt de tv niet.
- Te lang beschadigt de tv.

### 1.3 De tv-beugels bevestigen

**⚠ LET OP:** Voorkom lichamelijk letsel en materiële schade! Gebruik GEEN elektrisch gereedschap voor deze stap. Draai de schroeven niet vaster dan nodig om de tv-beugel aan de tv te kunnen bevestigen. Draai de schroeven NIET te vast.

**! BELANGRIJK:** Zorg ervoor dat de tv-beugels stevig vastzitten voordat u doorgaat met de volgende stap.

## STAP 2A De wandplaat aan de muur bevestigen - houten dragers

zie pagina 8

**⚠ LET OP:** Voorkom lichamelijk letsel of materiële schade!

- Gipsplaten die de muur bedekken, mogen niet dikker zijn dan 16 mm (5/8 in.)
- Minimale grootte houten drager: gebruikelijk 51 x 102 mm (2 x 4 in.) nominaal 38 x 89 mm (1 ½ x 3 ½ in.)
- Minimale horizontale afstand tussen bevestigingen: 406 mm (16 in.)
- Het midden van de drager moet worden gecontroleerd

**! BELANGRIJK:** De geleidegaten moeten 70 mm (2 ¾ in.) diep geboord worden. Boor precies in het midden van de drager.

**⚠ LET OP:** Voorkom lichamelijk letsel of materiële schade! Alle schroeven MOETEN stevig worden vastgedraaid om ongewenste beweging van de wandplaat te voorkomen. Zorg dat de wandplaat stevig vastzit aan de wand voordat u verder gaat met de volgende stap.

**⚠ LET OP:** Een onjuist gebruik kan de grip van de bout verminderen. **Draai de bouten NIET te strak aan.**

## STAP 2B De wandplaat aan de muur bevestigen - massief beton of betonblokken

zie pagina 10

**⚠ LET OP:** Voorkom lichamelijk letsel of materiële schade!

- Bevestig de wandplaat **07** rechtstreeks op het betonnen oppervlak
- Minimale dikte **massief beton:** 203 mm (8 in.)
- Minimale grootte **betonblok:** 203 x 203 x 406 mm (8 x 8 x 16 in.)
- Minimale horizontale afstand tussen bevestigingen: 406 mm (16 in.)

**! BELANGRIJK:** De geleidegaten moeten 75 mm (3 in.) diep geboord worden. Boor nooit in het cement tussen blokken.

**⚠ LET OP:** Zorg ervoor dat de ankers helemaal in het betonoppervlak worden geplaatst.

**⚠ LET OP:** Voorkom lichamelijk letsel of materiële schade! Alle schroeven MOETEN stevig worden vastgedraaid om ongewenste beweging van de wandplaat te voorkomen. Zorg dat de wandplaat stevig vastzit aan de wand voordat u verder gaat met de volgende stap.

**⚠ LET OP:** Een onjuist gebruik kan de grip van de bout verminderen. **Draai de bouten NIET te strak aan.**

## STAP 3 De tv aan de wandplaat bevestigen

zie pagina 12

**⚠ ZWAAR!** Voor het uitvoeren van deze stap is mogelijk assistentie vereist.

**! BELANGRIJK:** U hoort een klik wanneer de tv-beugel stevig aan de wandplaat is bevestigd.

## Tv-aanpassingen

zie pagina 13

**⚠ ZWAAR!** Voor het uitvoeren van deze stap is mogelijk assistentie vereist.

### KANTELEN

Uw tv moet zich gemakkelijk aanpassen als u hem beweegt en vervolgens op zijn plek blijven zitten. Pas de kantelspanningsknop **T** aan als de tv uit zichzelf omhoog of omlaag beweegt.

**📄 OPMERKING:** Als u de kantelspanningsknop niet wilt gebruiken om de kijkhoek aan te passen, kunt u de kantelspanningsknoppen gebruiken **T** om ongewenste bewegingen te voorkomen.





**DE TV ZIJWAARTS VERSCHUIVEN** **⚠ ZWAAR!** Voor het uitvoeren van deze stap is mogelijk assistentie vereist.

Schuif de tv naar links of rechts langs de wandplaat om de positie te wijzigen.

**DE TV VERWIJDEREN** **⚠ ZWAAR!** Voor het uitvoeren van deze stap is mogelijk assistentie vereist.

**📄 OPMERKING:** Om de tv opnieuw op te hangen, volgt u de procedures in STAP 3 op PAGINA 16.

## Innan du börjar bör du se till att det här monteringsfästet är perfekt för dig!

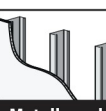
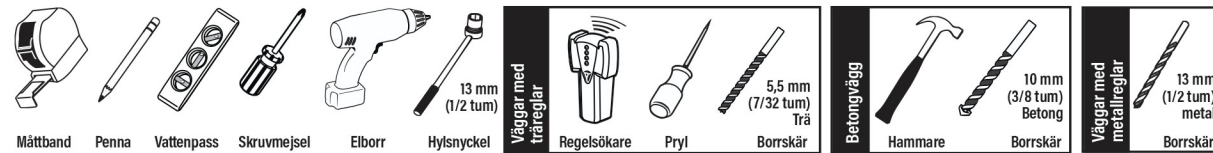
<b>1</b> Väger TV:n (inklusive tillbehör) <b>mer än</b> →	 För väggar med gipsskiva, massiv betong eller betongblock.	 För väggar med metallreglar	<b>Nej - Perfekt!</b> <b>Ja</b> - Det här monteringsfästet är INTE kompatibelt. Gå in på <a href="http://MountFinder.Sanus.com">MountFinder.Sanus.com</a> eller ring +1 (800) 359-5520 (EMEA: +31 (0) 495 580 852; UK: +44 (0) 800 056 2853) för att hitta ett kompatibelt monteringsfäste.
<b>2</b> Vad är din vägg gjord av?  <div style="border: 1px solid black; padding: 5px; background-color: #f0f0f0;"> <b>⚠ FÖRSIKTIGT:</b>          Installera <b>INTE</b> på endast gipsskiva       </div>	 Gipsskiva med träreglar?  <b>Perfekt!</b>	 Massiv betong eller betongblock?  <b>Perfekt!</b>	 Gipsvägg med metallreglar?  <div style="border: 1px solid black; padding: 5px; background-color: #f0f0f0;"> <b>Metallregelsats krävs [MEDFÖLJER INTE]</b> </div> <div style="border: 1px solid black; width: 40px; height: 40px; margin: 10px auto; text-align: center; font-size: 2em; font-weight: bold;">?</div> <div style="background-color: #f0f0f0; padding: 5px; font-size: 0.8em;">         Ring kundtjänst: +1 (800) 359-5520          (EMEA: +31 (0) 495 580 852; UK: +44 (0) 800 056 2853)       </div>
<b>3</b> Har du alla verktyg som behövs?	 <div style="display: flex; justify-content: space-between; font-size: 0.8em; margin-top: 5px;"> <div>Måttband</div> <div>Penna</div> <div>Vattenpass</div> <div>Skruvmejsel</div> <div>Eiborr</div> <div>Hylsnyckel</div> <div style="border-left: 1px solid black; padding-left: 5px;">Väggar med träreglar</div> <div>Regelsökare</div> <div>Pryl</div> <div>Borrskår</div> <div style="border-left: 1px solid black; padding-left: 5px;">Betongvägg</div> <div>Hammare</div> <div>Borrskår</div> <div style="border-left: 1px solid black; padding-left: 5px;">Väggar med metallreglar</div> <div>Borrskår</div> </div>		
<b>4</b> Är du redo att börja?	<p>Läs igenom hela bruksanvisningen för att vara säker på att du är bekväm med denna enkla monteringsprocess. Läs också i din TV:s bruksanvisning för att se om det finns några särskilda krav för monteringen av din TV.</p> <p>Om du inte förstår dessa anvisningar eller är tveksam gällande om installation, montering eller användning är säker bör du ringa kundtjänst på +1 (800) 359-5520 (EMEA: +31 (0) 495 580 852; UK: +44 (0) 800 056 2853).</p> <p><b>⚠ FÖRSIKTIGT:</b> Undvik personskada och skada på egendom!</p> <ul style="list-style-type: none"> <li>Den här produkten innehåller anvisningar och monteringsstillbehör för användning på väggar med träregel, väggar av massiv betong och väggar av betongblock - <b>MONTERA INTE</b> direkt på gipsvägg. För information om hur du använder den här produkten på väggar med metallreglar kan du kontakta kundtjänst och fråga om en monteringsatts för metallreglar.</li> <li>Väggen måste kunna bära en vikt på upp till fem gånger TV och upphängning tillsammans.</li> <li>Använd inte denna produkt för andra ändamål än dem som uttryckligen omnämns av tillverkaren.</li> <li>Tillverkaren kan inte hållas ansvarig för skador eller olycksfall som förorsakats av felaktig montering eller användning.</li> </ul>		

**Mått**

Se sidan 3

**Medföljande delar och monteringsstillbehör**

Se sidan 4

**⚠ VARNING:** Den här produkten innehåller små delar som kan utgöra kvävningrisk om de sväljs.

Innan du påbörjar hopmonteringen ska du kontrollera att alla delar finns med och är intakta. Om någon del saknas eller är skadad ska du inte returnera den skadade produkten till din återförsäljare, utan vända dig direkt till kundtjänst. Använd aldrig skadade delar!



**OBS:** Inte alla monteringsstillbehör som medföljer kommer att användas.

**STEG 1 Installera fästen på TV:n**

Se sidan 6

**1.1 Välj TV:ns skruvdiameter****1.2 Välj TV:ns skruvlängd****⚠ FÖRSIKTIGT:**

Kontrollera att kombinationen av skruv/bricka/distansbricka OCH TV-fäste har korrekt gängingrepp.

- För kort gängingrepp bär inte TV:n.
- För långt gängingrepp skadar TV:n.

**1.3 Installera TV-fästena**

**⚠ FÖRSIKTIGT:** Undvik eventuella personsador och materiella skador! Använd INTE elektriska verktyg för det här steget. Dra endast åt skruvarna så mycket att du kan montera fästet på TV:n. Dra INTE åt skruvarna för hårt.

**! VIKTIGT!** Kontrollera att TV-fästena är ordentligt fastsatta innan du går vidare till nästa steg.

**STEG 2A Installera väggplattan på väggen - Alternativ för träregel**

Se sidan 8

**⚠ FÖRSIKTIGT:** Undvik eventuella personsador och materiella skador!

- Gipsskiva som täcker väggen får inte överstiga 16 mm (5/8 tum)
- Minsta storlek på träregel: gemensam 51 x 102 mm (2 x 4 tum) nominell 38 x 89 mm (1½ x 3½ tum)
- Minsta horisontella avstånd mellan fästena: 406 mm (16 tum)
- Regelns mitt måste ha verifierats

**! VIKTIGT!** Pilothålen måste borrar till ett djup på 70 mm (2 ¾ tum). Se till att du borrar in i regelns mitt.

**⚠ FÖRSIKTIGT:** Undvik eventuella personsador och materiella skador! Alla träskruvar MÅSTE VARA ordentligt åtdragna för att förhindra oönskade rörelser av väggplattan. Se till att väggplattan är ordentligt fastsatt i väggen innan du fortsätter till nästa steg.

**⚠ FÖRSIKTIGT:** Felaktig användning kan minska träskruvens hålleffekt. **Dra INTE åt träskruvarna för hårt.**

## STEG 2B Installera väggplattan på väggen – Alternativ för betong eller betongblock

Se sidan 10

**⚠ FÖRSIKTIGT:** Undvik eventuella personsador och materiella skador!

- Montera väggplattan **07** direkt på betongytan
- Minimitjocklek på **betong:** 203 mm (8 tum)
- Minimistorlek på **betongblock:** 203 x 203 x 406 mm (8 x 8 x 16 tum)
- Minsta horisontella avstånd mellan fästena: 406 mm (16 tum)

**! VIKTIGT!** Pilothålen måste borras till ett djup på 75 mm (3 tum). Borra aldrig i fogarna mellan cementblocken.

**⚠ FÖRSIKTIGT:** Se till att förankringarna sitter plant mot betongytan.

**⚠ FÖRSIKTIGT:** Undvik eventuella personsador och materiella skador! Alla träskruvar MÅSTE VARA ordentligt åtdragna för att förhindra oönskade rörelser av väggplattan. Se till att väggplattan är ordentligt fastsatt i väggen innan du fortsätter till nästa steg.

**⚠ FÖRSIKTIGT:** Felaktig användning kan minska träskruvens hålleffekt. **Dra INTE åt träskruvarna för hårt.**

## STEG 3 Installera TV:n på väggplattan

Se sidan 12

**👤 TUNGT!** Du kanske behöver hjälp under den här delen av monteringen.

**! VIKTIGT!** Du kommer att höra ett ljudligt klick när TV-fästena är ordentligt fastsatta mot väggplattan.

## TV-justeringar

Se sidan 13

**👤 TUNGT!** Du kanske behöver hjälp under den här delen av monteringen.

**LUTNING** TV:n bör vara enkel att justera när den flyttas, och sedan sitta på plats. Justera med vredet för lutning **T** om TV:n lutar naturligt uppåt eller nedåt.

**📄 OBS:** Om du inte har för avsikt att justera lutningen för olika visningsplatser kan du dra åt vredet **T** för att förhindra oönskade rörelser.





**SIDOFÖRFLYTTNING AV TV:N** **👤 TUNGT!** Du kanske behöver hjälp under den här delen av monteringen.

Skjut TV:n åt vänster eller höger längs med väggplattan för att flytta den.

**TA BORT TV:N** **👤 TUNGT!** Du kanske behöver hjälp under den här delen av monteringen.

**📄 OBS:** Om du vill hänga tillbaka TV:n ska du följa anvisningarna i STEG 3 på SIDAN 16.

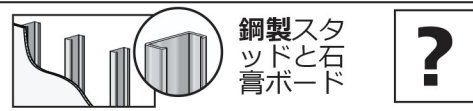
## 作業を始める前に、この取り付け方法が適しているかどうかを確認します。

<p><b>1</b> テレビ（アクセサリを含む）は、右の重量制限を超えていますか？ →</p>	 <p>石膏ボード、コンクリートまたはコンクリートブロックの壁の場合</p>	 <p>鋼製スタッド壁の場合</p>	<p>いいえ、超えていません。—この方法で取り付けられます。 はい、超えています。—この取り付け方法は適していません。 MountFinder.Sanus.comをご覧ください。+1 (800) 359-5520 (EMEA: +31 (0) 495 580 852; UK: +44 (0) 800 056 2853) に適切な取り付け方法について問い合わせてください。</p>
<p><b>2</b> テレビを掛ける壁の材質は何ですか？</p> <p><b>注意：</b> 石膏ボードだけの壁には取り付けないでください</p>	 <p>木製スタッドと石膏ボード 最適です</p>	 <p>コンクリートまたはコンクリートブロック 最適です</p>	 <p>鋼製スタッドと石膏ボード</p> <p><b>鋼製スタッド壁用キットが必要です（別売）</b> カスタマーサービスにお問い合わせください： +1 (800) 359-5520 (EMEA: +31 (0) 495 580 852; UK: +44 (0) 800 056 2853)</p>
<p><b>3</b> 必要な工具は全部揃っていますか？</p>	 <p>巻き尺 鉛筆 標準 ねじ回し 電気ドリル ソケットレンチ 13 mm (1/2 インチ)</p>	 <p>木製スタッド壁 スタッドチェッカー 千枚通し ドリルビット 3.2 mm (1/8 インチ)</p>	 <p>鋼製スタッド壁 ハンマー ドリルビット 8 mm (5/16 インチ) 13 mm (1/2 インチ)</p>
<p><b>4</b> 準備が整いましたか？</p>	<p>取り付け作業は難しくありませんが、必ず、この説明書を最後まで読み、手順をすべて理解してください。また、テレビ特有の条件があるかどうかを、テレビの取扱説明書で確認してください。</p> <p>この説明書に不明な点がある場合や、この製品の取り付け、組み立て、使用の安全性について疑問がある場合は、+1 (800) 359-5520 (EMEA: +31 (0) 495 580 852; UK: +44 (0) 800 056 2853) のカスタマーサービスにお問い合わせください。</p> <p><b>注意：</b> 負傷したり壁面を傷付けたりしないように注意してください。</p> <ul style="list-style-type: none"> <li>この製品に付属している金具類と取扱説明書は、木製スタッド、コンクリート、またはコンクリートブロック製の壁への取り付け専用です。石膏ボードだけの壁には取り付けないでください。鋼製スタッド壁に取り付ける場合は、カスタマーサービスに、鋼製スタッド用キットと取り付け方法について問い合わせてください。</li> <li>テレビを掛ける壁は、テレビとマウントを合わせた重量の5倍の重量に耐えられなければなりません。</li> <li>本製品の製造元によって明示的に指定されている以外の目的で本製品を使用しないでください。</li> <li>間違った組み立てや使用が原因の物的または人的損害に対し、製造元は一切責任を負いません。</li> </ul>		

## 寸法

3 ページを参照

## 付属している部品およびハードウェア

4 ページを参照

**⚠ 警告：**本製品には小さい部品が付属しており、誤って飲み込むと窒息の危険性があります。組み立てを始める前に、部品がすべてそろっており、破損していないことを確認してください。足りない部品または破損している部品がある場合は、販売店に破損している製品を返品されるのではなく、カスタマーサービスまでご連絡ください。破損した部品は絶対にご使用にならないでください！



**注記：**付属の金具をすべて使用するわけではありません。

## 手順 1 ブラケットをテレビに取り付ける

6 ページを参照

## 1.1 テレビのネジの直径を選択する

## 1.2 テレビのネジの長さを選択する

**⚠ 注意：**

ネジ、ワッシャー、スペーサーの組み合わせとすべてのブラケットの間で、ネジ山が十分にかみ合っていることを確認します。

- 短すぎると、テレビを支えることができません。
- 長すぎると、テレビを損傷します。

## 1.3 テレビブラケットを取り付ける

**⚠ 注意：**ケガをしたり、壁面を破損しないように注意してください！この手順には、電動工具を使用しないでください。ネジは、テレビブラケットをテレビに固定するために必要なだけ締めてください。ネジを締めすぎないでください。

**!** **重要：**次の手順に進む前に、テレビブラケットが確実に取り付けられていることを確認します。

## 手順 2A ウォールプレートを壁面に取り付ける - 木製スタッドオプション

18 ページを参照

**⚠ 注意：**ケガをしたり、壁面を破損しないように注意してください！

- 壁面を覆う石膏ボードは16 mm (5/8 インチ) を超えてはいけません
- 木製スタッドの最小サイズ：51 x 102 mm (2 x 4 インチ)、公称 38 x 89 mm (1 ½ x 3 ½ インチ)
- ファスナー間の最小水平間隔：406 mm (16 インチ)
- スタッドの中心を確認する必要があります

**!** **重要：**パイロットホールは、70 mm (2 ¾ インチ) の深さまで開けます。必ずスタッドの中心に穴を開けます。

**▲ 注意：**ケガをしたり、壁面を破損しないように注意してください！ウォールプレートの不必要な動きを防ぐために、すべてのラグボルトをしっかりと締める必要があります。次の手順に進む前に、ウォールプレートが壁にしっかりと固定されていることを確認します。

**▲ 注意：**不適切な使用は、ラグボルトの保持力の低下を招く可能性があります。**ラグボルトを、締め過ぎてはいけません。**

## 手順 2B ウォールプレートを壁面に取り付ける - 打放しコンクリートまたはコンクリートブロックオプション

10 ページを参照

**▲ 注意：**ケガをしたり、壁面を破損しないように注意してください！

- ウォールプレートアッセンブリ **07** を、直接コンクリート面に取り付けます
- 打放しコンクリートの最小厚：203 mm (8 インチ)
- コンクリートブロックの最小サイズ：203 x 203 x 406 mm (8 x 8 x 16 インチ)
- ファスナー間の最小水平間隔：406 mm (16 インチ)

**！ 重要：**パイロットホールは、75 mm (3 インチ) の深さまで開けます。ブロックの間のモルタルには穴を開けないようにしてください。

**▲ 注意：**アンカーが、完全にコンクリート面まで差し込まれていることを確認します。

**▲ 注意：**ケガをしたり、壁面を破損しないように注意してください！ウォールプレートの不必要な動きを防ぐために、すべてのラグボルトをしっかりと締める必要があります。次の手順に進む前に、ウォールプレートが壁にしっかりと固定されていることを確認します。

**▲ 注意：**不適切な使用は、ラグボルトの保持力の低下を招く可能性があります。**ラグボルトを、締め過ぎてはいけません。**

## 手順 3 テレビをウォールプレートに取り付ける

12 ページを参照

**⚠ 重量があります！この手順では、支援が必要かもしれません。**

**！ 重要：**テレビブラケットが、ウォールプレートにしっかりと固定されると、カチッと音がします。

## テレビの調整

13 ページを参照

**⚠ 重量があります！この手順では、支援が必要かもしれません。**









**傾き** テレビの傾きは簡単に変えることができ、そのままの位置に留まるはずですが、傾き調節ノブ **T** を回して、テレビを自然に上下に傾けます。**📖 注記：**テレビの傾きが変わらないようにするには、傾き調節ノブ **T** を締めて、テレビの角度を固定します。

**テレビを水平方向に動かす** **⚠ 重い物を動かします。誰かに手伝ってもらってください。**  
ウォールプレートに沿ってテレビを左右にスライドできます。

**テレビを取り外す** **⚠ 重い物を動かします。誰かに手伝ってもらってください。**

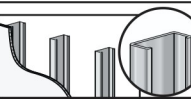
**📖 注記：**テレビを再度掛ける場合は、16ページの手順3に従ってください。

## 在开始安装之前, 我们首先来确认此支架是否适合您!

<b>1</b> 您的电视机 (包括配件) 的重量是否 超过 →	 对于干墙、实心混凝土墙或混凝土砌块墙	 对于钢柱墙	否 - 适合! 是 - 此支架不兼容。 访问 <a href="http://MountFinder.Sanus.com">MountFinder.Sanus.com</a> 或致电 +1 (800) 359-5520 (EMEA: +31 (0) 495 580 852; UK: +44 (0) 800 056 2853) 查找兼容的支架。
<b>2</b> 墙是什么材料制成的?  <div style="border: 1px solid black; padding: 2px; width: fit-content;"> <b>注意:</b>          不要仅安装在干墙上       </div>	 有木墙柱的干墙? 适合!	 实心混凝土或混凝土砌块? 适合!	 有钢墙柱的干墙? 需要钢墙柱套件 (不包含) 致电客户服务: +1 (800) 359-5520 (EMEA: +31 (0) 495 580 852; UK: +44 (0) 800 056 2853)
<b>3</b> 所有必需的工具是否已齐备?	<div style="display: flex; justify-content: space-around; align-items: flex-start;"> <div style="text-align: center;">  <p>卷尺 铅笔 水平仪 螺丝刀 电钻 13公厘 (1/8英寸) 套筒扳手</p> </div> <div style="text-align: center;">  <p>边到边墙柱查找器 尖钻 3.2公厘 (1/8英寸)</p> </div> <div style="text-align: center;">  <p>槌 8公厘 (5/16英寸) 13公厘 (1/2英寸)</p> </div> </div>		
<b>4</b> 准备开始吗?	<p>请完整浏览这些说明, 确保您完全理解此简便安装流程。          另请参阅电视机的所有者手册, 检查其中对于电视机的安装是否规定了任何特殊要求。</p> <p>如您不理解这些说明, 或对本产品的安全安装、拆卸或使用存有疑问, 请拨打下列电话联系客户服务部门: +1 (800) 359-5520 (EMEA: +31 (0) 495 580 852; UK: +44 (0) 800 056 2853)。</p> <p><b>注意:</b> 避免潜在人身伤害和财产损毁!</p> <ul style="list-style-type: none"> <li>此产品用于木墙柱、实心混凝土和混凝土砌块墙 - 不要仅安装在干墙上。有关如何将此产品安装于钢墙柱的信息, 请联系客服并咨询有关钢墙柱安装套件的事宜。</li> <li>墙壁的承重能力必须至少达到电视机和墙壁支架总重量的五倍。</li> <li>请勿将此产品用于制造商明确指定以外的其他目的。</li> <li>对因不当安装或不当使用而造成的损失或伤害, 制造商不承担任何责任。</li> </ul>		

## 尺寸

参见第 3 页

## 配套零件和配件

参见第 4 页

**警告：** 此产品包含若吞咽可能引致窒息危险的小部件。

在开始装配以前，先确定所有零件均已提供且完好无损。如果有零件缺失或受损，请勿将受损零件返回至经销商；请联系客户服务部门。切勿使用受损零件！



**注意：** 并非包含的所有配件均要使用。

## 步骤 1 向电视机安装托架

参见第 6 页

## 1.1 选择电视机螺钉直径

## 1.2 选择电视机螺钉长度

**注意：**

确保螺纹已充分与螺钉/垫圈/隔板的组合以及电视机托架啮合。

- 配合过短将无法支撑电视机。
- 配合过长将会损坏电视机。

## 1.3 安装电视机托架

**注意：** 避免潜在人身伤害和财产损毁！请勿在此步骤中使用电动工具。只需将螺钉拧紧，使电视机托架足以固定到电视机上即可。请勿过度紧固螺钉。

**重要事项：** 在执行下一步之前，请确保电视机托架牢牢紧固。

## 步骤 2A 将壁板安装到墙上 - 木墙柱

参见第 8 页



**注意：** 避免潜在人身伤害或财产损毁！

- 墙上覆盖的干式墙不能超过 16 mm (5/8 英寸)
- 最小木墙柱尺寸：通常 51 x 102 mm (2 x 4 英寸) 标称 38 x 89 mm (1 ½ x 3 ½ 英寸)
- 扣件之间的最小水平间隔：406 mm (16 英寸)
- 确保安装在墙柱中间

**重要事项：** 打钻的导孔深度必须达到 70 mm (2 ¾ 英寸)。务必在墙柱中心钻孔。

**注意：** 避免潜在人身伤害或财产损毁！所有方头螺栓必须拧紧，以防止壁板发生不必要的移动。确保壁板牢牢固定在墙上，然后才能执行后续步骤。

**注意：** 不当使用可能减少方头螺栓的保持力。请勿过度紧固方头螺栓。

## 步骤 2B 将壁板安装到墙上 - 实心混凝土或混凝土砌块

参见第 10 页

**⚠ 注意：** 避免潜在人身伤害或财产损毁！

- 直接安装壁板组件 **07** 到混凝土表面上
- 最小**实心混凝土**厚度：203 mm (8 英寸)
- 最小**混凝土砌块**尺寸：203 x 203 x 406 mm (8 x 8 x 16 英寸)
- 扣件之间的最小水平间隔：406 mm (16 英寸)

**❗ 重要事项：** 打钻的导孔深度必须达到 75 mm (3 英寸)。切勿钻入砌块之间的灰浆层中。

**⚠ 注意：** 确保锚栓与混凝土表面平齐。

**⚠ 注意：** 避免潜在人身伤害或财产损毁！所有方头螺栓必须拧紧，以防止壁板发生不必要的移动。确保壁板牢牢固定在墙上，然后才能执行后续步骤。

**⚠ 注意：** 不当使用可能减少方头螺栓的保持力。**请勿过度紧固方头螺栓。**

## 步骤 3 将电视机安装到壁板

参见第 12 页

**👤 重物！** 您可能需要帮助来完成此步骤。

**❗ 重要事项：** 电视机托架与壁板正确扣紧时，您会听到咔哒一声。

## 电视机调节

参见第 13 页

**👤 重物！** 您可能需要帮助来完成此步骤。

### 倾斜

电视机应该易于移动和调节，调节完毕后应该保持在位。如果您的电视机向上或向下倾斜，请调整倾斜度调整旋钮 **T**。📖 **注意：** 如果不想针对不同观看位置调整倾斜度，则可以拧紧倾斜度调整旋钮 **T**，以防止意外移动。





**电视机的横向移位** **👤 重物！** 您可能需要帮助来完成此步骤。

沿壁板 向左或右滑动电视机，重新调整其位置。

**拆卸电视机** **👤 重物！** 您可能需要帮助来完成此步骤。

📖 **注意：** 要重新挂上电视机，按照第 16 页步骤 3 中的程序操作即可。

Перед началом установки необходимо убедиться, что это крепление подходит для вашего телевизора!

<p><b>1</b> Ваш телевизор (включая принадлежности) <b>весит больше чем</b> →</p>	 <p>Установка на стену из гипсокартона, монолитного бетона или бетонных блоков</p>	 <p>Установка на стену со стальным каркасом</p>	<p>Нет — Прекрасно!</p> <p>Да — Это крепление НЕ подходит. Посетите веб-сайт MountFinder.Sanus.com или позвоните по телефону +1 (800) 359-5520 (ЕМЕА: +31 (0) 495 580 852; УК: +44 (0) 800 056 2853), чтобы найти подходящее крепление.</p>
<p><b>2</b> Из какого материала сделана ваша стена?</p> <p><b>ВНИМАНИЕ!</b> ЗАПРЕЩАЕТСЯ установка только на гипсокартоне</p>	 <p>Гипсокартон с деревянными стойками? Прекрасно!</p>	 <p>Монолитный бетон или бетонные блоки? Прекрасно!</p>	 <p>Гипсокартон со стальными стойками? <b>?</b></p> <p><b>Требуются стальные стойки [НЕ ВХОДЯТ В КОМПЛЕКТ ПОСТАВКИ]</b> Позвоните в центр обслуживания клиентов: +1 (800) 359-5520 (ЕМЕА: +31 (0) 495 580 852; УК: +44 (0) 800 056 2853)</p>
<p><b>3</b> У вас есть все необходимые инструменты?</p>	 <p>Мерная рулетка Карандаш Уклономер Отвертка Электродрель Гайковерт 13 мм (1/2 дюйма.)</p>	 <p>Стена с деревянным каркасом Искатель стоек Шило Сверло 5,5 мм (7/32 дюйма.) деревянную</p>	 <p>Стены из бетона Молоток Сверло 10 мм (3/8 дюйма.) бетона</p> <p>Стена со стальным каркасом Сверло 13 мм (1/2 дюйма.) стальным</p>
<p><b>4</b> Готовы начать?</p>	<p>Прочтите данную инструкцию полностью, чтобы уверенно и с легкостью выполнить установку. См. специальные требования к установке телевизора в инструкции к телевизору.</p> <p>Если вы не понимаете приведенные инструкции или не уверены в безопасности установки, сборки или эксплуатации данного изделия, обратитесь в центр обслуживания клиентов по телефону +1 (800) 359-5520 (ЕМЕА: +31 (0) 495 580 852; УК: +44 (0) 800 056 2853).</p> <p><b>ВНИМАНИЕ!</b> Соблюдайте осторожность для предотвращения возможных травм или повреждения имущества!</p> <ul style="list-style-type: none"> <li>• В комплект поставки изделия включены инструкции и крепежные элементы для установки на деревянные стойки, стены из монолитного бетона и бетонных блоков – ЗАПРЕЩАЕТСЯ установка только на гипсокартоне. Для получения информации об использовании данного продукта на стенах со стальным каркасом обратитесь в центр обслуживания клиентов с вопросом о наборе крепежа к стальным стойкам.</li> <li>• Стена должна выдерживать нагрузку, в пять раз превышающую общий вес телевизора и кронштейна.</li> <li>• Не используйте изделие для какой-либо цели, явно не оговоренной производителем.</li> <li>• Производитель не несет ответственности за повреждение изделия или получение пользователем изделия травмы по причине его неправильной сборки или эксплуатации.</li> </ul>		

## Размеры

См. стр. 3

## Поставляемые комплектующие и крепежные элементы

См. стр. 4

**⚠ ПРЕДУПРЕЖДЕНИЕ!** В составе изделия есть мелкие детали, которые могут вызвать удушье при проглатывании.

Перед сборкой убедитесь, что все детали имеются в наличии и не повреждены. Если какая-либо деталь отсутствует или повреждена, не возвращайте изделие дилеру; обратитесь в центр послепродажного обслуживания. Не используйте поврежденные детали!



**ПРИМЕЧАНИЕ.** При монтаже используются не все включенные в комплект поставки крепежные элементы.

## ШАГ 1 Крепление кронштейнов на телевизор

См. стр. 6

### 1.1 Выбор диаметра винтов для телевизора

### 1.2 Выбор длины винтов для телевизора

#### ⚠ ВНИМАНИЕ!

Убедитесь в надлежащем зацеплении резьбы набора винтов, шайб и втулок И телевизионного кронштейна.

- Слишком короткая резьба не удержит телевизор.
- Слишком длинная резьба повредит телевизор.

### 1.3 Крепление телевизионных кронштейнов

**⚠ ВНИМАНИЕ!** Соблюдайте осторожность для предотвращения возможных травм или повреждения имущества! НЕ используйте электроинструменты для данной операции. Затягивайте винты с усилием не большим, чем достаточно для крепления телевизионного кронштейна к телевизору. НЕ затягивайте винты слишком сильно.

**! ВАЖНО!** Перед переходом к следующему шагу убедитесь, что телевизионные кронштейны надежно закреплены.

## ШАГ 2А Крепление настенной пластины к стене – крепление на деревянные стойки

См. стр. 18

**⚠ ВНИМАНИЕ!** Соблюдайте осторожность для предотвращения возможных травм или повреждения имущества!

- Толщина гипсокартона, покрывающего стену, не должна превышать 16 мм (5/8 дюйма)
- Минимальный размер деревянной стойки: общий 51 x 102 мм (2 x 4 дюйма); номинальный 38 x 89 мм (1 ½ x 3 ½ дюйма)
- Минимальное горизонтальное пространство между креплениями: 406 мм (16 дюймов)
- Необходимо проверить расстояние между центрами стоек

**! ВАЖНО!** Направляющие отверстия сверлятся на глубину 70 мм (2 ¾ дюйма). Отверстия необходимо просверлить по центру стойки.

**⚠ ВНИМАНИЕ!** Соблюдайте осторожность для предотвращения возможных травм или повреждения имущества!

Все винты с шестигранными головками НЕОБХОДИМО надежно затянуть, чтобы не допустить нежелательного смещения настенной пластины.

Перед переходом к следующему шагу убедитесь, что настенное крепление надежно прикреплено к стене.

**⚠ ВНИМАНИЕ!** Неправильное использование может уменьшить усилие крепления винтов с шестигранными головками.

**НЕ прилагайте чрезмерные усилия при затягивании винтов с шестигранными головками.**

## ШАГ 2В Крепление настенной пластины к стене – крепление на стену из бетона или бетонных блоков См. стр. 10

**⚠ ВНИМАНИЕ!** Соблюдайте осторожность для предотвращения возможных травм или повреждения имущества!

- Установите настенную пластину в сборе **07** непосредственно на бетонную поверхность
- Минимальная толщина **бетонной стены**: 203 мм (8 дюймов)
- Минимальный размер **бетонного блока**: 203 x 203 x 406 мм (8 x 8 x 16 дюймов)
- Минимальное горизонтальное пространство между креплениями: 406 мм (16 дюймов)

**! ВАЖНО!** Направляющие отверстия сверлятся на глубину 75 мм (3 дюйма). Не допускается сверлить отверстия в швах между блоками.

**⚠ ВНИМАНИЕ!** Убедитесь, что дюбели установлены заподлицо с бетонной поверхностью.

**⚠ ВНИМАНИЕ!** Соблюдайте осторожность для предотвращения возможных травм или повреждения имущества!

Все винты с шестигранными головками НЕОБХОДИМО надежно затянуть, чтобы не допустить нежелательного смещения настенной пластины.

Перед переходом к следующему шагу убедитесь, что настенное крепление надежно прикреплено к стене.

**⚠ ВНИМАНИЕ!** Неправильное использование может уменьшить усилие крепления винтов с шестигранными головками.

**НЕ прилагайте чрезмерные усилия при затягивании винтов с шестигранными головками.**

## ШАГ 3 Крепление телевизора к настенной пластине См. стр. 12

**⚠ БОЛЬШОЙ ВЕС!** На этом шаге вам может понадобиться помощь.

**! ВАЖНО!** При надежной фиксации кронштейна телевизора на настенной пластине раздается щелчок.

## Регулировки телевизора См. стр. 13

**⚠ БОЛЬШОЙ ВЕС!** На этом шаге вам может понадобиться помощь.

### НАКЛОН

Ваш телевизор должен легко изменять положение при перемещении, а затем оставаться на месте. Вращайте регулятор натяжения при наклоне **Ⓙ**, чтобы увеличить или уменьшить угол наклона телевизора.

**📄 ПРИМЕЧАНИЕ.** Если вы не собираетесь регулировать наклон при просмотре из различных положений, можно затянуть регуляторы натяжения при наклоне **Ⓙ**, чтобы предотвратить нежелательное перемещение.

**СДВИГ ТЕЛЕВИЗОРА ВЛЕВО ИЛИ ВПРАВО** **Ⓢ** **ТЯЖЕЛЫЙ!** На этом шаге вам может понадобиться помощь.

сдвиньте телевизор влево или вправо вдоль настенной пластины, чтобы изменить его положение.

**СНЯТИЕ ТЕЛЕВИЗОРА** **Ⓢ** **ТЯЖЕЛЫЙ!** На этом шаге вам может понадобиться помощь.

**📄 ПРИМЕЧАНИЕ.** Чтобы повесить телевизор на место, выполните процедуры, описанные в ШАГЕ 3 на СТР. 16.

**SANUS**<sup>®</sup>  
A brand of  Legrand

**Thank you for choosing SANUS!** Please take a moment to let us know how we did:

**Legrand AV Inc.**

6436 City West Parkway  
Eden Prairie, MN 55344 USA

**US:** +1 (800) 359-5520

**Legrand AV Netherlands B.V.**

Franklinstraat 14  
6003 DK Weert Netherlands

**EMEA:** +31 (0) 495 580 852

**UK:** +44 (0) 800 056 2853

**Authorized Representative for the UK**

Starline Holding Technology Ltd.  
Unit C Island Road  
Reading RG2 0RP UK

Legrand AV Inc. and its affiliated corporations and subsidiaries (collectively, "Legrand"), intend to make this manual accurate and complete. However, Legrand AV makes no claim that the information contained herein covers all details, conditions, or variations. Nor does it provide for every possible contingency in connection with the installation or use of this product. The information contained in this document is subject to change without notice or obligation of any kind. Legrand AV makes no representation of warranty, expressed or implied, regarding the information contained herein. Legrand AV assumes no responsibility for accuracy, completeness or sufficiency of the information contained in this document.

©2022 Legrand AV Inc. All rights reserved. SANUS is a brand of Legrand.  
All other brand names or marks are used for identification purposes and are trademarks of their respective owners.

**Legrand AV Inc. - 6436 City West Parkway - Eden Prairie, MN 55344 USA**

**6901-603066 00**