

SANUS®

A brand of legrand

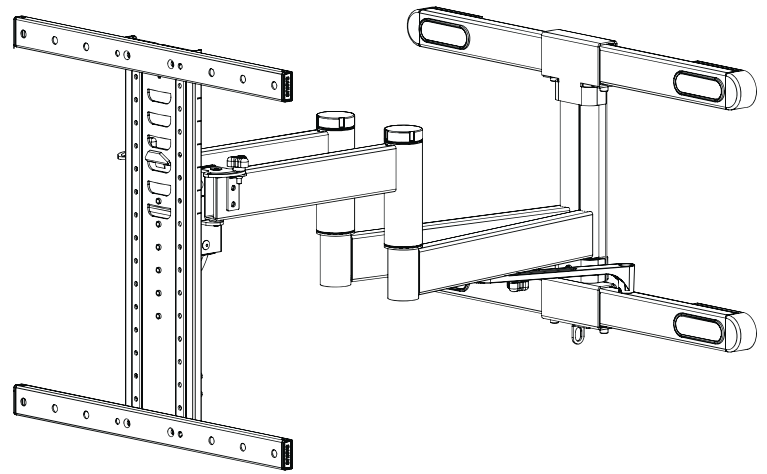

VODLF125-B2

INSTRUCTION MANUAL

Texto en español, página 16

Deutscher Text Seiten 20

Svensk text sida 24

中文文字说明请参见第 28 页

Texte français page 18

Nederlandse tekst op pagina 22

Русский текст: стр. 26

日本語は 30 ページ

WE'RE HERE TO HELP



Want to watch a video that shows how easy this DIY project will be?

Watch it now at:
[SANUS.com/3124](https://www.sanus.com/3124)



Get it right the first time. HeightFinder™ shows you where to drill.

Check it out at:
[SANUS.com/2567](https://www.sanus.com/2567)



Our install experts are standing by to help.

Call us at:
US: +1 (800) 359-5520
EMEA: +31 (0) 495 580 852
UK: +44 (0) 800 056 2853

⚠ IMPORTANT SAFETY INSTRUCTIONS

- PLEASE READ MANUAL PRIOR TO USE - SAVE THESE INSTRUCTIONS

Please read through these instructions completely to be sure you're comfortable with this easy install process.

Check your TV owner's manual to see if there are any special requirements for mounting your TV.

If you do not understand these instructions or have doubts about the safety of the installation, assembly or use of this product, contact Customer Service at +1-800-359-5520 (EMEA: +31 (0) 495 580 852; UK: +44 (0) 800 056 2853).

⚠ CAUTION: Avoid potential personal injuries and property damage!

- This product is designed ONLY to be installed into wood studs, solid concrete or concrete block.
 - DO NOT INSTALL INTO DRYWALL ALONE – DRYWALL ALONE WILL NOT HOLD THE WEIGHT OF YOUR TV.
- The wall must be capable of supporting five times the weight of the TV and mount combined.
- Do not use this product for any purpose not explicitly specified by manufacturer.
- Manufacturer is not responsible for damage or injury caused by incorrect assembly or use.

TV Weight Limit (including accessories)

DO NOT EXCEED



If your TV (including accessories) exceeds this weight, this mount is NOT compatible.

Visit SANUS.com or call customer service to find a compatible mount.

US: +1-800-359-5520

EMEA: +31 (0) 495 580 852

UK: +44 (0) 800 056 2853

Wall Construction

ONLY install on these acceptable wall types.

Unsure?

Call Customer Service
US: +1-800-359-5520
EMEA: +31 (0) 495 580 852
UK: +44 (0) 800 056 2853

⚠ CAUTION:

DO NOT install in drywall alone

Drywall alone will NOT hold the weight of your TV.

Wood studs

ACCEPTABLE

Solid concrete or concrete block

ACCEPTABLE

Tools Needed



Wood Stud Install

Stud Finder

Awl

7/32 in. (5.5 mm)
Wood Drill Bit

Concrete Install

3/8 in. (10 mm)
Concrete Drill Bit

Hammer

Dimensions

TV INTERFACE

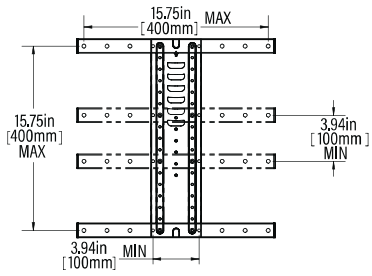

3-D

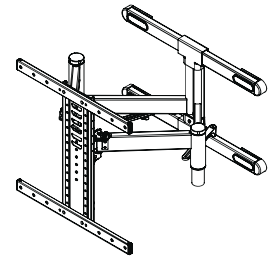

WALL PLATE

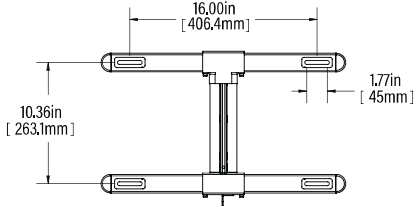

TOP VIEW - EXTENDED

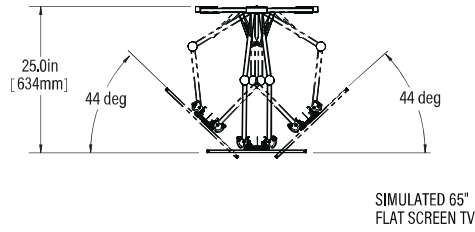

SIDE VIEW - EXTENDED

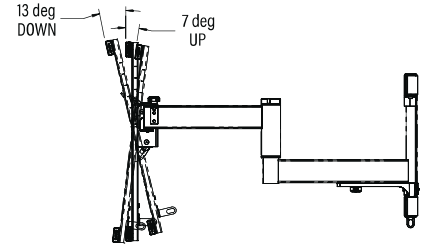

FULLY ASSEMBLED MOUNT

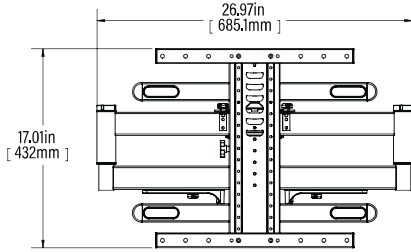

TOP VIEW - RETRACTED



SIDE VIEW RETRACTED

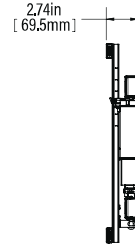

BEFORE YOU BEGIN

Remove the stand from your TV — if attached.

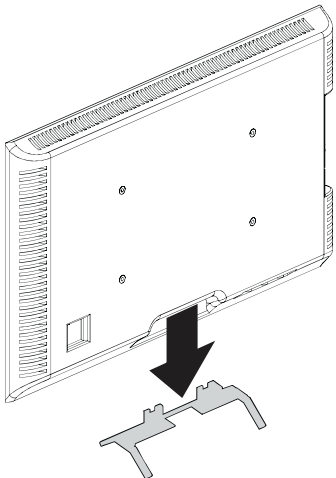

Install any accessories

you may have purchased, if they require TV removal prior to assembly. The TV is removable for future accessory purchases.

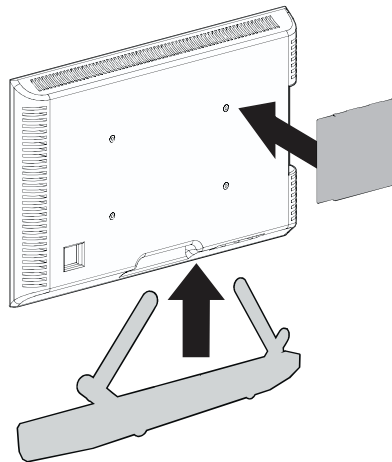

Protect the face

of your TV when laying it down for installation.

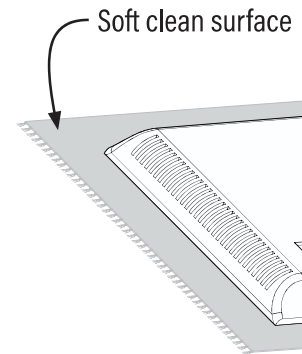

Supplied Parts and Hardware

⚠ WARNING: This product contains small items that could be a choking hazard if swallowed. Before starting assembly, verify all parts are included and undamaged. If any parts are missing or damaged, do not return the damaged item to your retailer; contact Customer Service. Never use damaged parts!

📄 NOTE: Not all hardware included will be used.

STEP 1 Parts and Hardware

01 TV Screws

(qty. 4 each) [Only one size fits your TV]

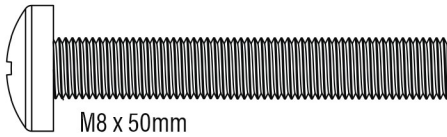
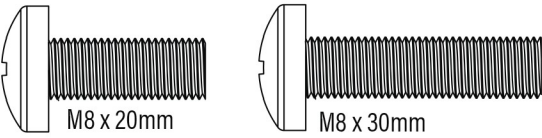
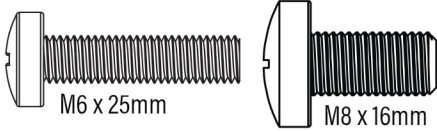
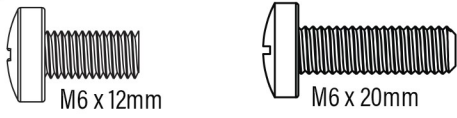

02 Washer

(qty. 4)

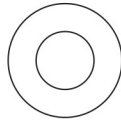

03 Spacers

(qty. 4 each)
[If needed]

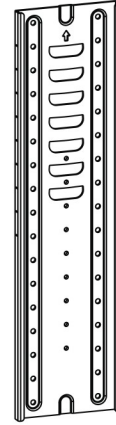
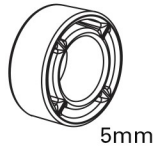

06 (qty. 1)



04 (qty. 2) Short Horizontal TV Bracket



05 (qty. 2) Long Horizontal TV Bracket



07 (qty. 4)



08 (qty. 1)



09 (qty. 2)

STEP 2 Parts and Hardware

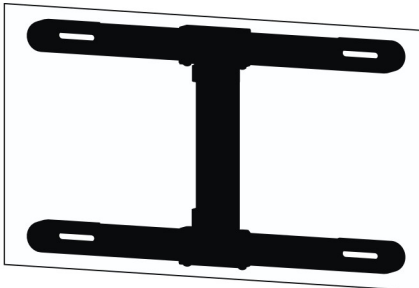

10 (qty. 1)

Lag Screw

12 (qty. 4)

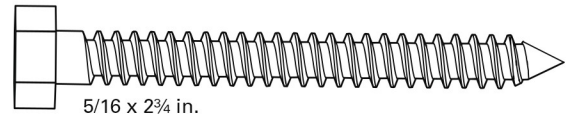

Washer

13 (qty. 4)

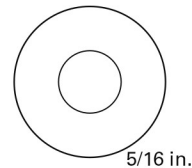

Arm Assembly

11 (qty. 1)

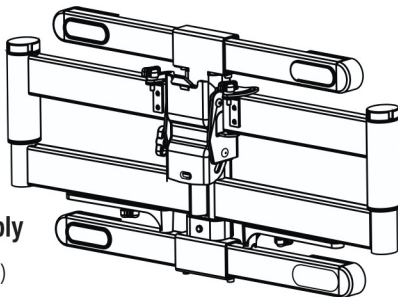

Concrete Anchor

14 (qty. 4)



STEP 3 Hardware

Roll Screw

15 (qty. 1)



Additional Hardware

Cable Tie

16 (qty. 4)

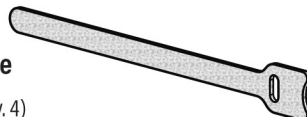

Hex Key

17 (qty. 1)



STEP 1 Attach TV Bracket to TV

1.1 Select TV Screw Diameter

Only one screw size fits your TV.

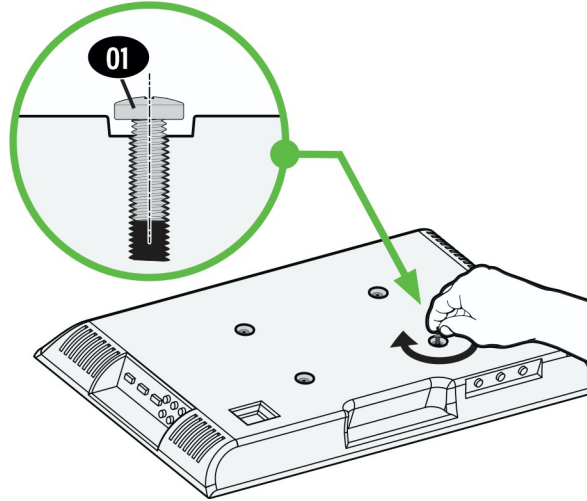
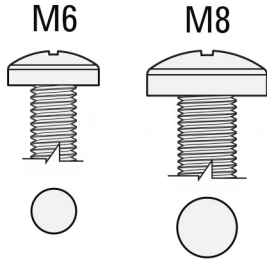

NOTE: If your TV included inset spacers or adapters, use them UNDER the mount hardware.

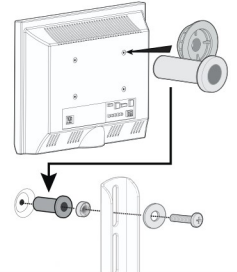

1.2 Select TV Screw Length and Spacers

A NO SPACER

Flat Back TV

[TV brackets lay flat on your TV]

Use **short** TV screws **01**.
Spacers **03** not needed.

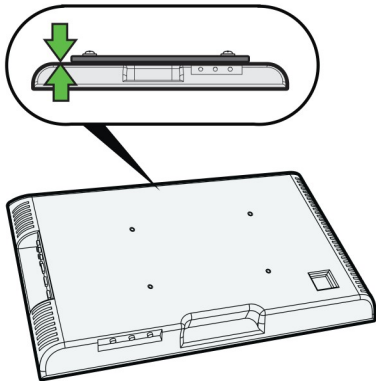

B SPACER NEEDED

Flat Back TV with extra space needed

[for deep inset holes or cable interference]

Rounded or Irregular Back TV

[TV brackets NOT resting flat on your TV]

Use **long** TV screws **01** and spacers **03** to create extra space between the TV and TV bracket.

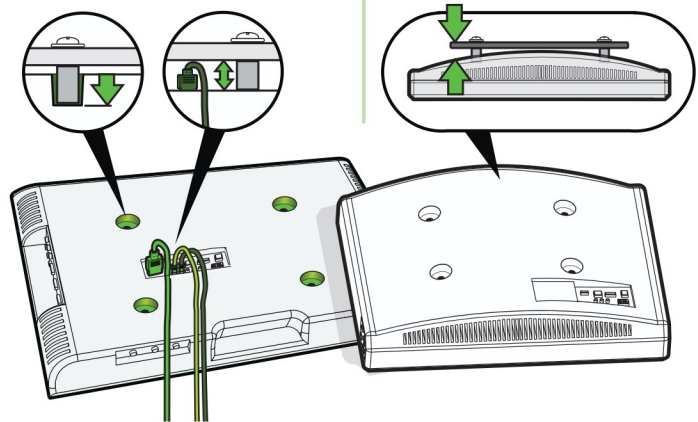

CAUTION: Verify adequate thread engagement with your screw **01**, washer **02**, spacer **03** combination AND TV bracket **04**.

— Too short will not hold your TV. — Too long will damage your TV.

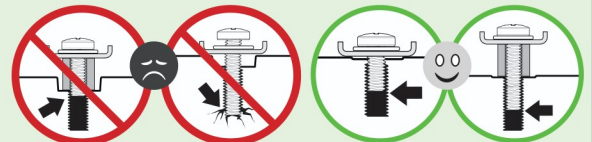

1.3 Attach Horizontal TV Brackets to Your TV

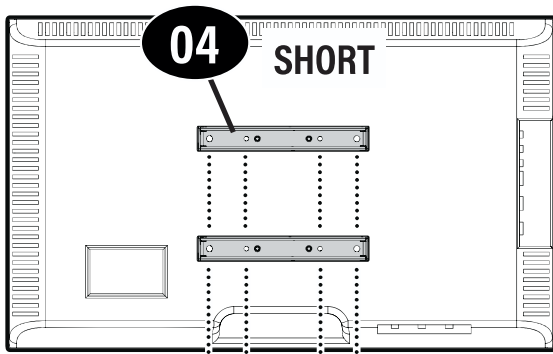

VESA TV Hole Pattern
100 mm / 200 mm

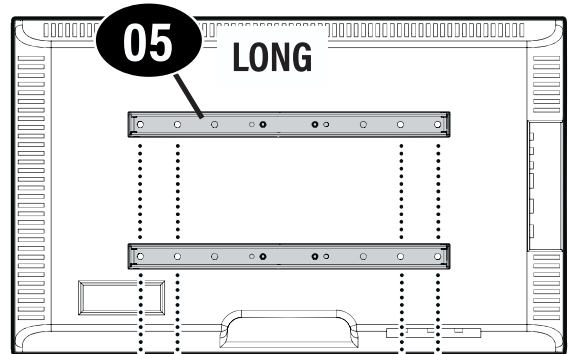

VESA TV Hole Pattern
300 mm / 400 mm

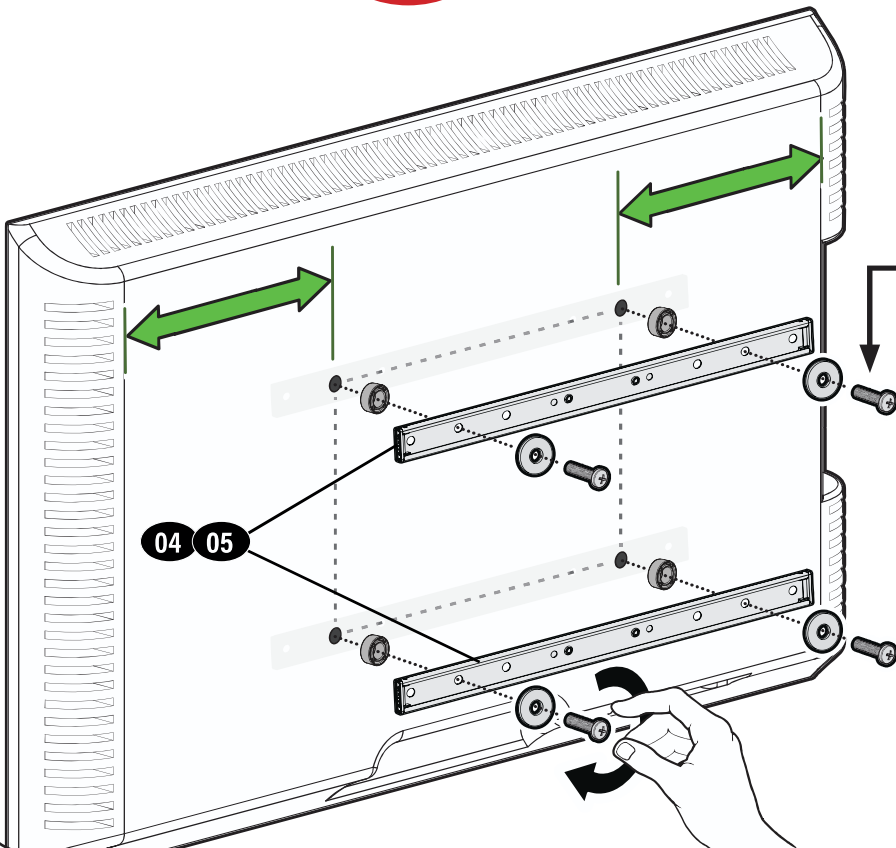

A NO SPACER

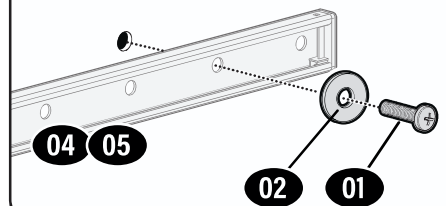

B SPACER NEEDED

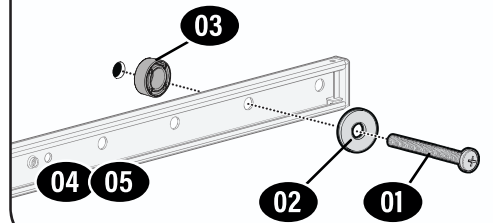

1.4 Attach Vertical TV Bracket

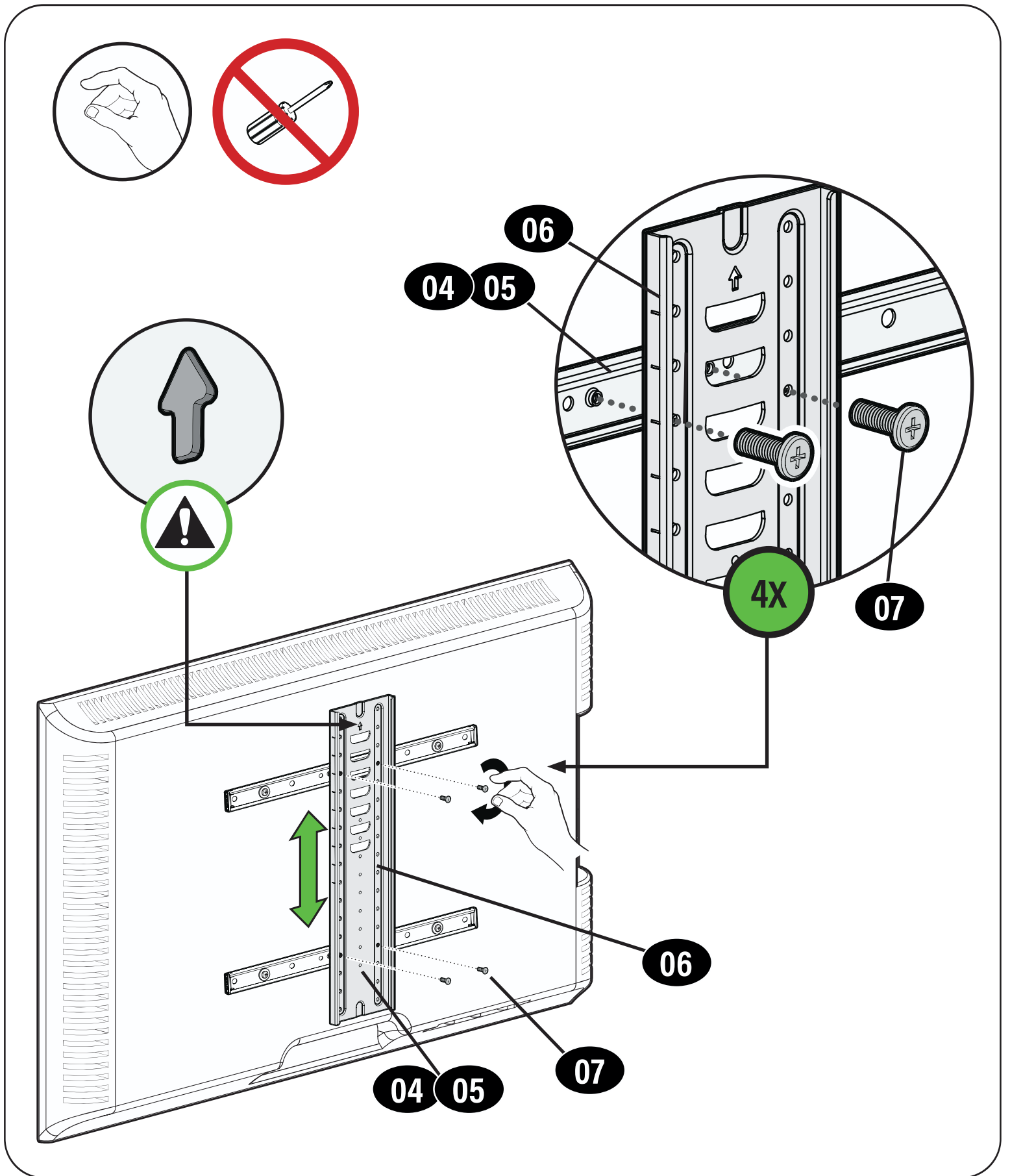

1.5 Secure the TV Brackets

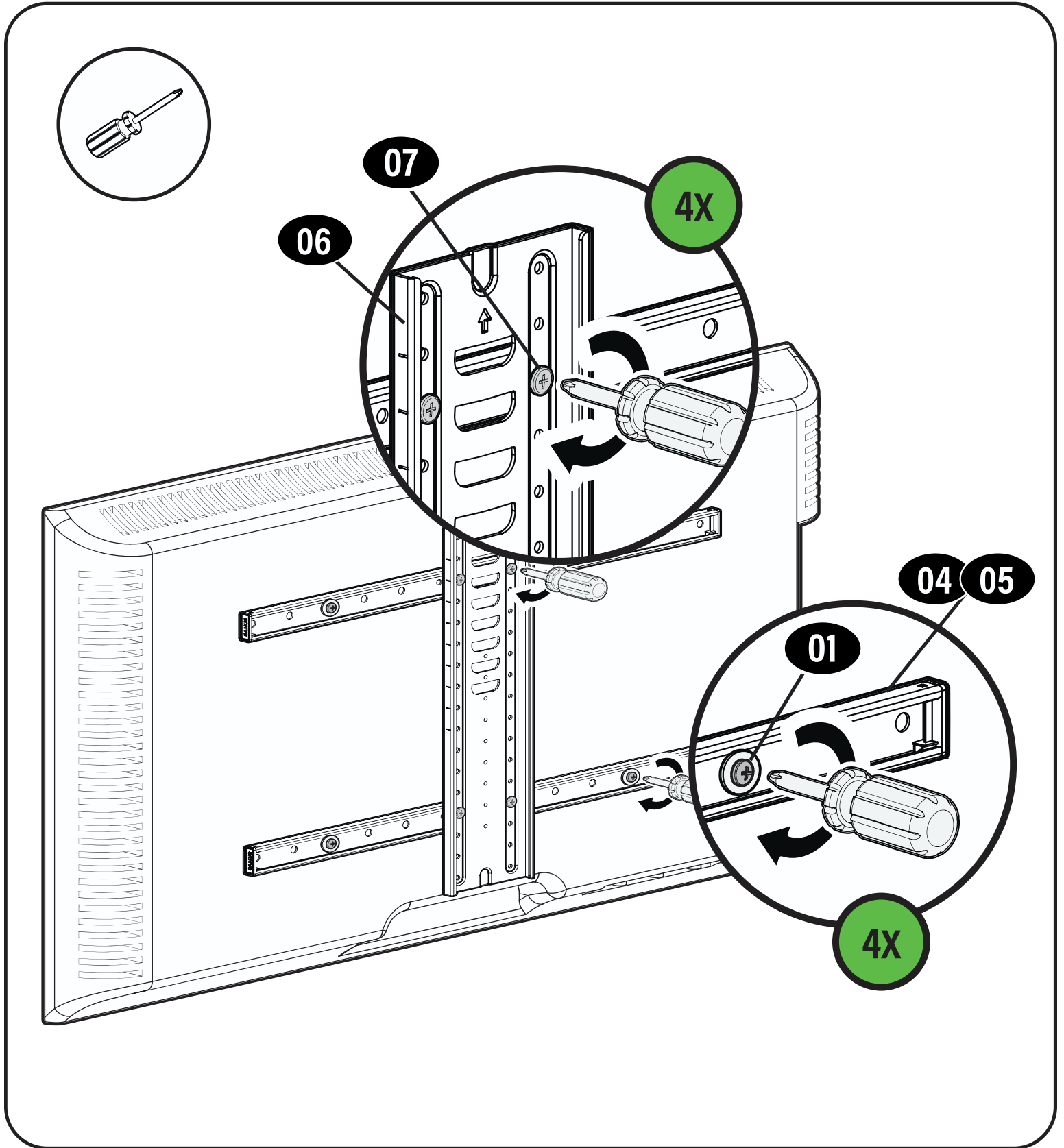

⚠ CAUTION: Avoid potential personal injuries and property damage! **DO NOT** use power tools for this step.

Tighten the four TV screws **01** and four vertical TV bracket screws **07** only enough to secure the TV brackets **04** / **05** and **06** to the TV.

1.6 Attach Padlock Assembly (optional)

! IMPORTANT: Install Padlock Assembly 08 in the slot **B_x** that corresponds to your intended TV height (height slot **A_x**.)

Example: **A₁** = **B₁** is the LOWEST your TV will hang on the arm assembly.

A₆ = **B₆** is the HIGHEST your TV will hang on the arm assembly.

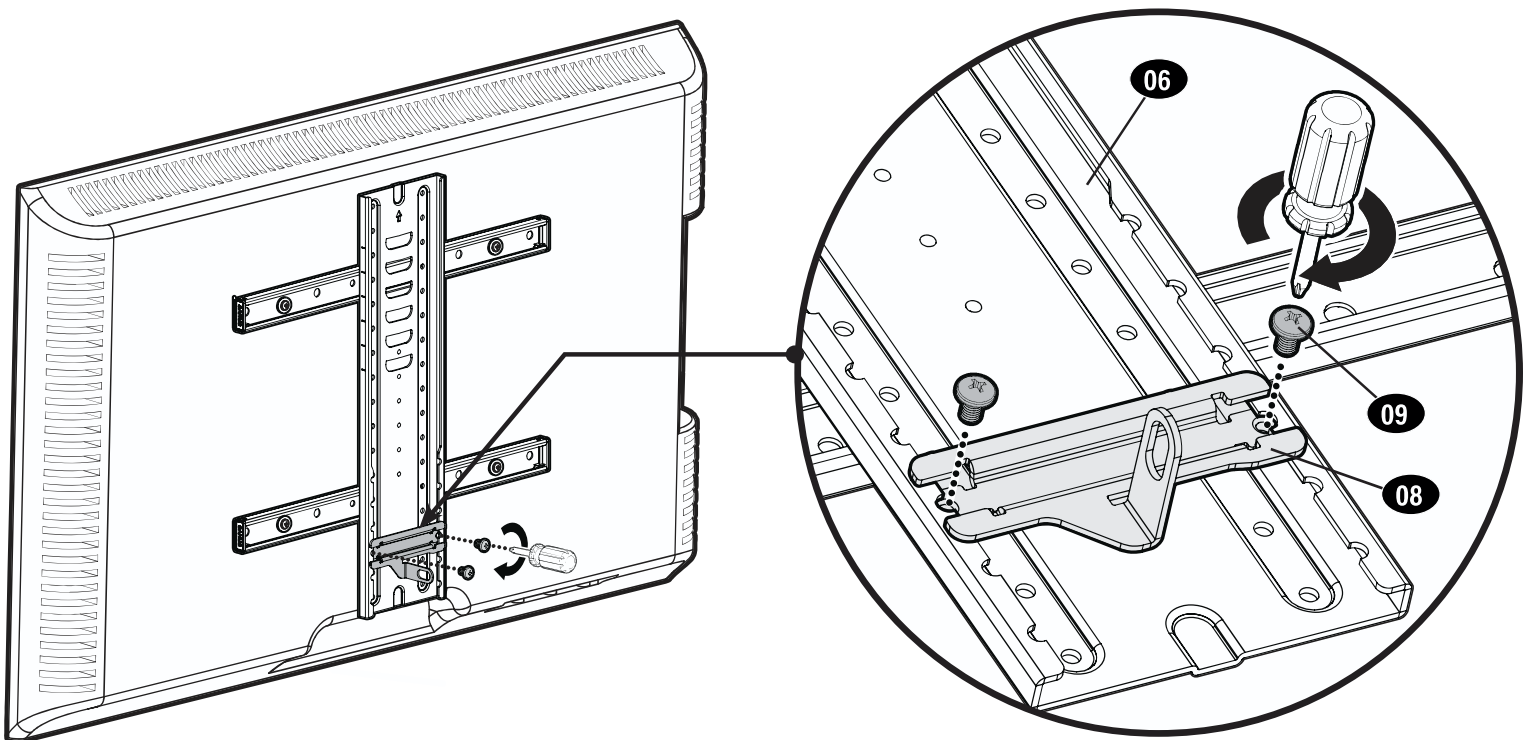
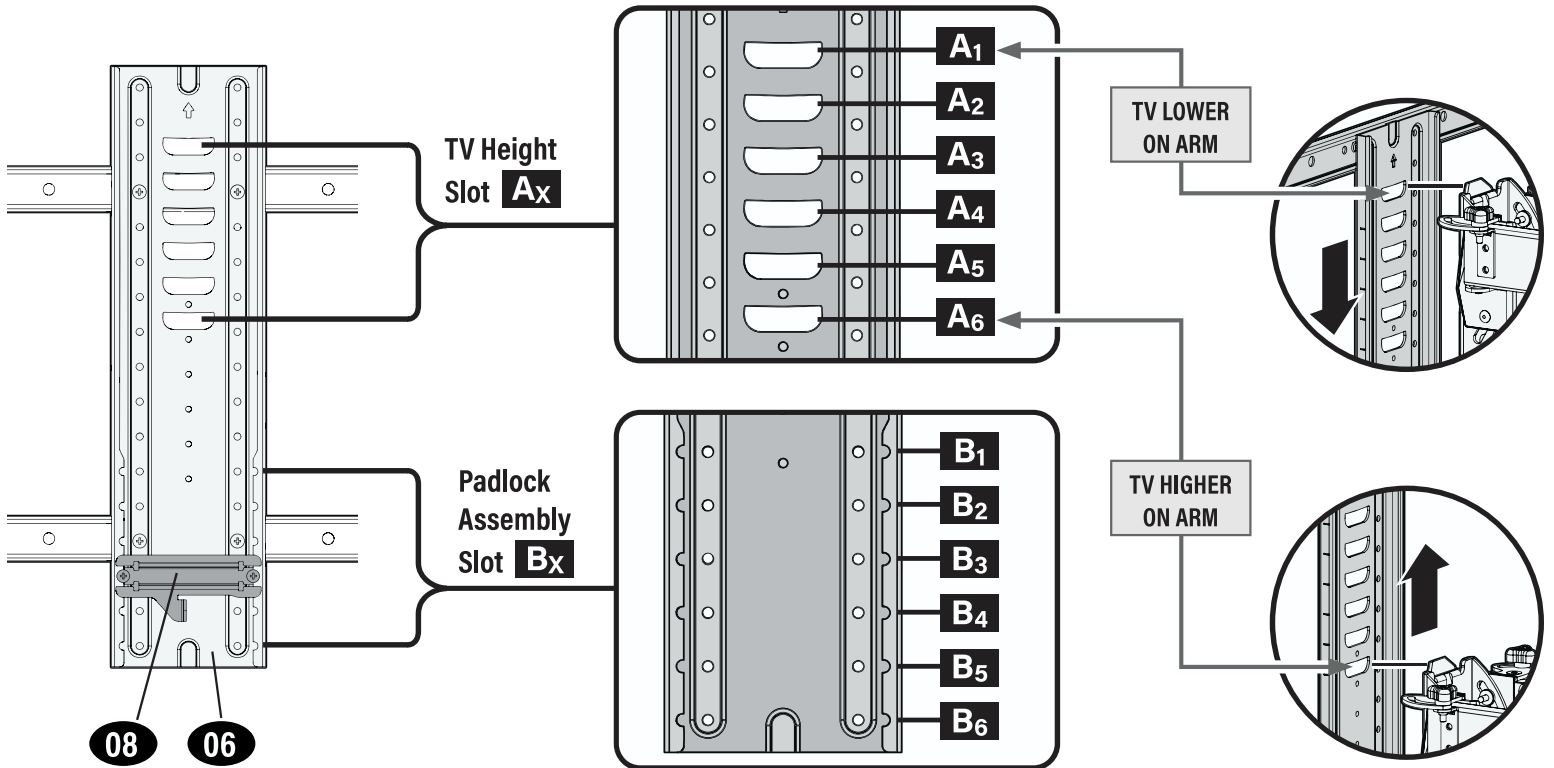



CAUTION: Avoid potential personal injury or property damage!

- Drywall covering the wall must not exceed 5/8 in. (16 mm)
- Minimum wood stud size: nominal 2 x 4 in. (51 x 102 mm) actual 1½ x 3½ in. (38 x 89 mm)
- Minimum horizontal space between lag screws: 16 in. (406 mm)
- Stud center must be verified

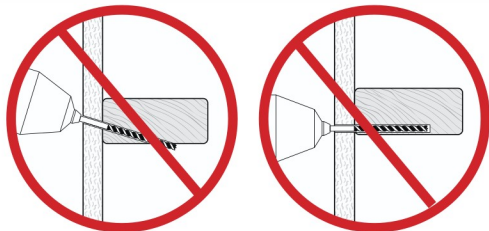
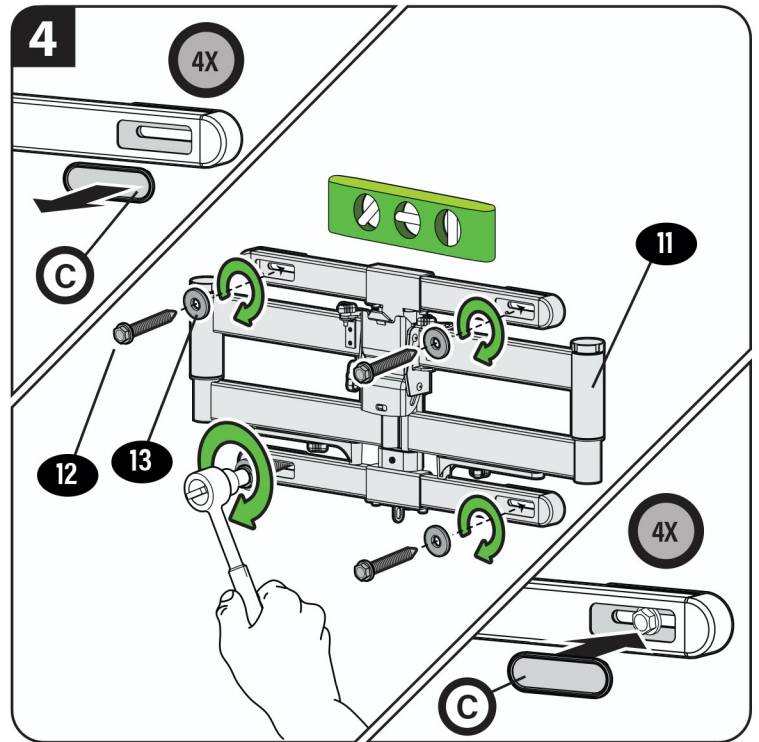
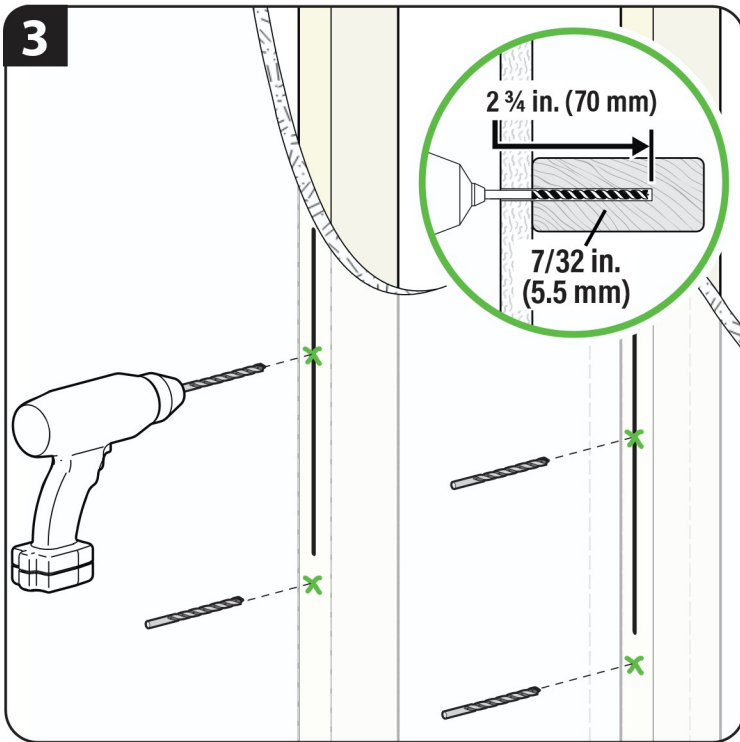
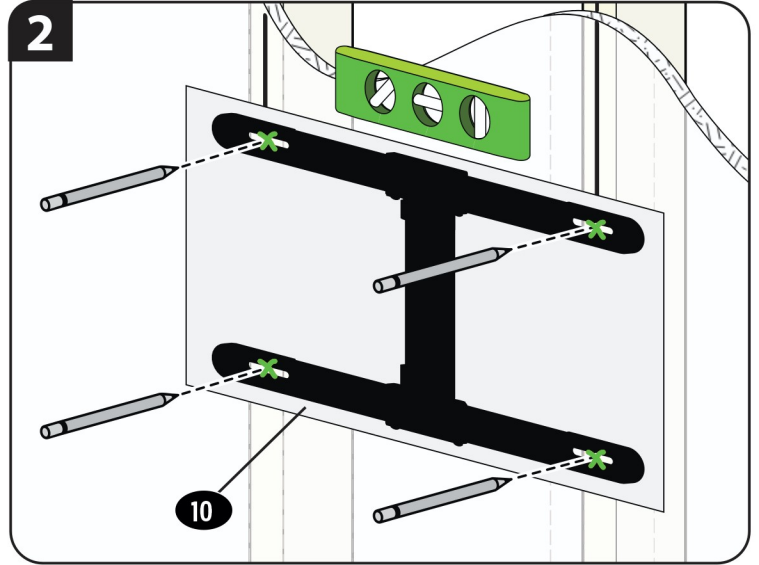
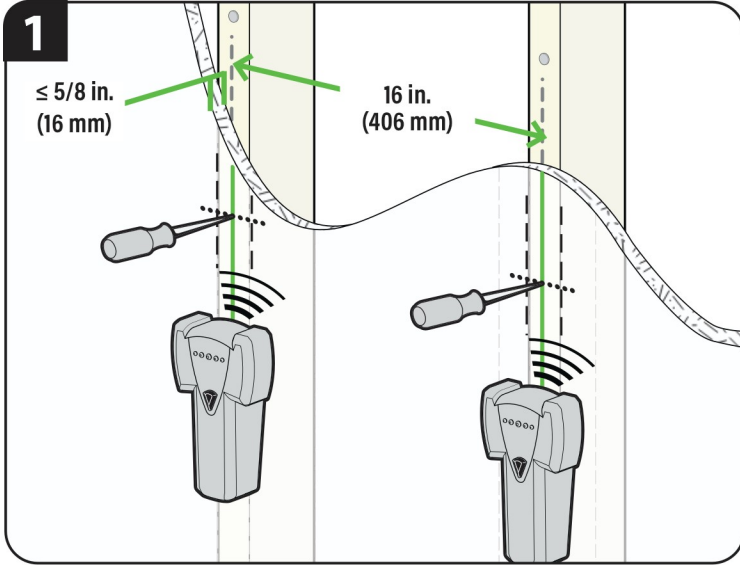

Remove the four cover plates (C). Tighten the lag screws (12) only until the washers (13) are pulled snug against the wall plate (11).

CAUTION: Improper use could reduce the holding power of the lag screw (12). **DO NOT** over-tighten the lag screws.

Reattach the four cover plates (C).

Go to STEP 3 on PAGE 12

STEP 2B Attach Wall Plate

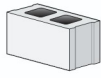

Solid Concrete or Concrete Block Installation

CAUTION: Avoid potential personal injury or property damage!

- Mount arm assembly **11** directly onto concrete surface (no wall covering)
- Minimum solid concrete thickness: 8 in. (203 mm)
- Minimum concrete block size: 8 x 8 x 16 in. (203 x 203 x 406 mm)

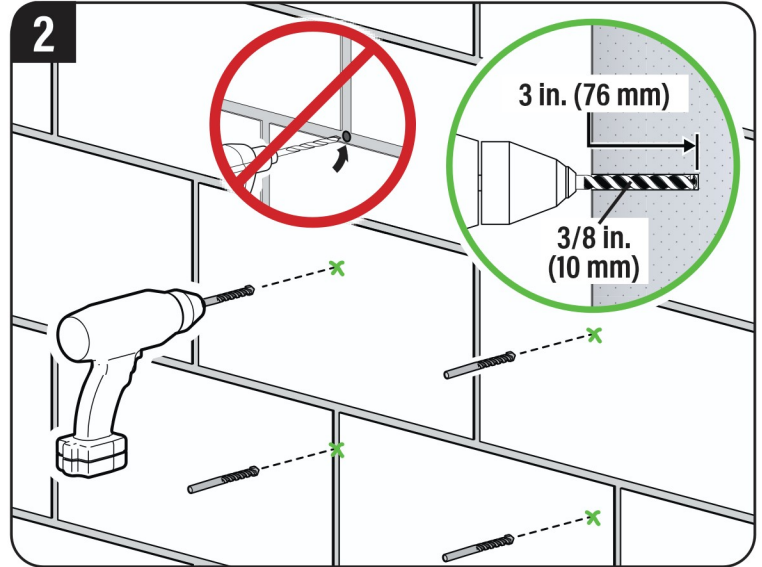
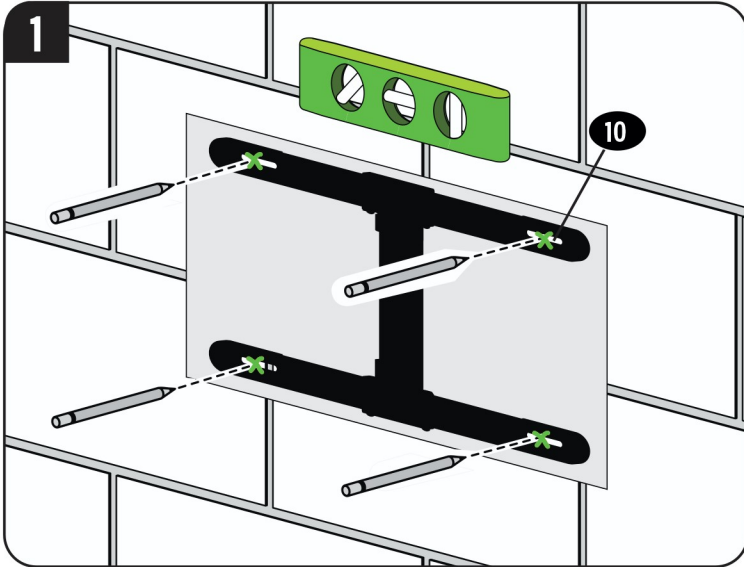

CAUTION: Never drill into the mortar between blocks.

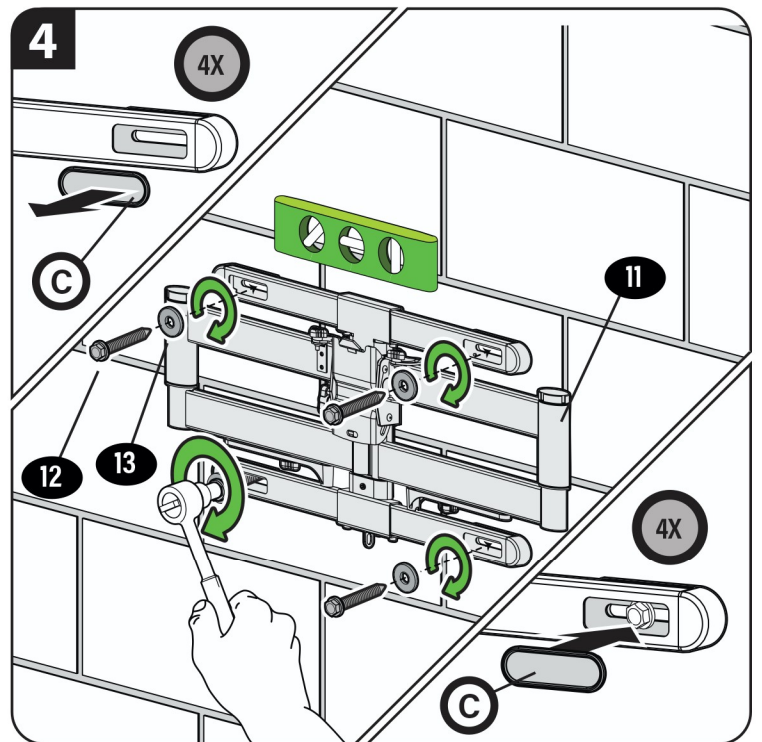
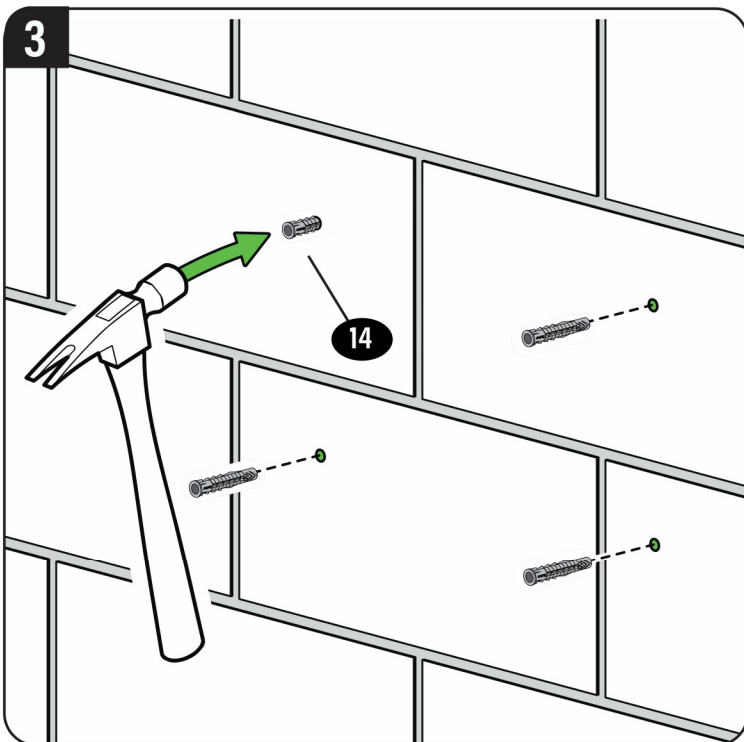

Remove the four cover plates **C**. Tighten the lag screws **12** only until the washers **13** are pulled snug against the wall plate **11**.

CAUTION: Improper use could reduce the holding power of the lag screw **12**. **DO NOT over-tighten the lag screws.** Reattach the four cover plates **C**.

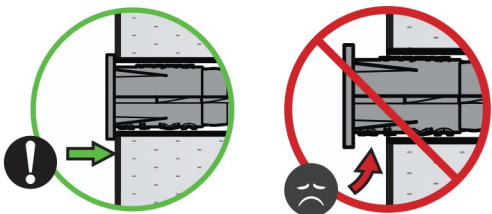

STEP 3 Attach TV to Arm Assembly

3.1 Height Adjust Selection

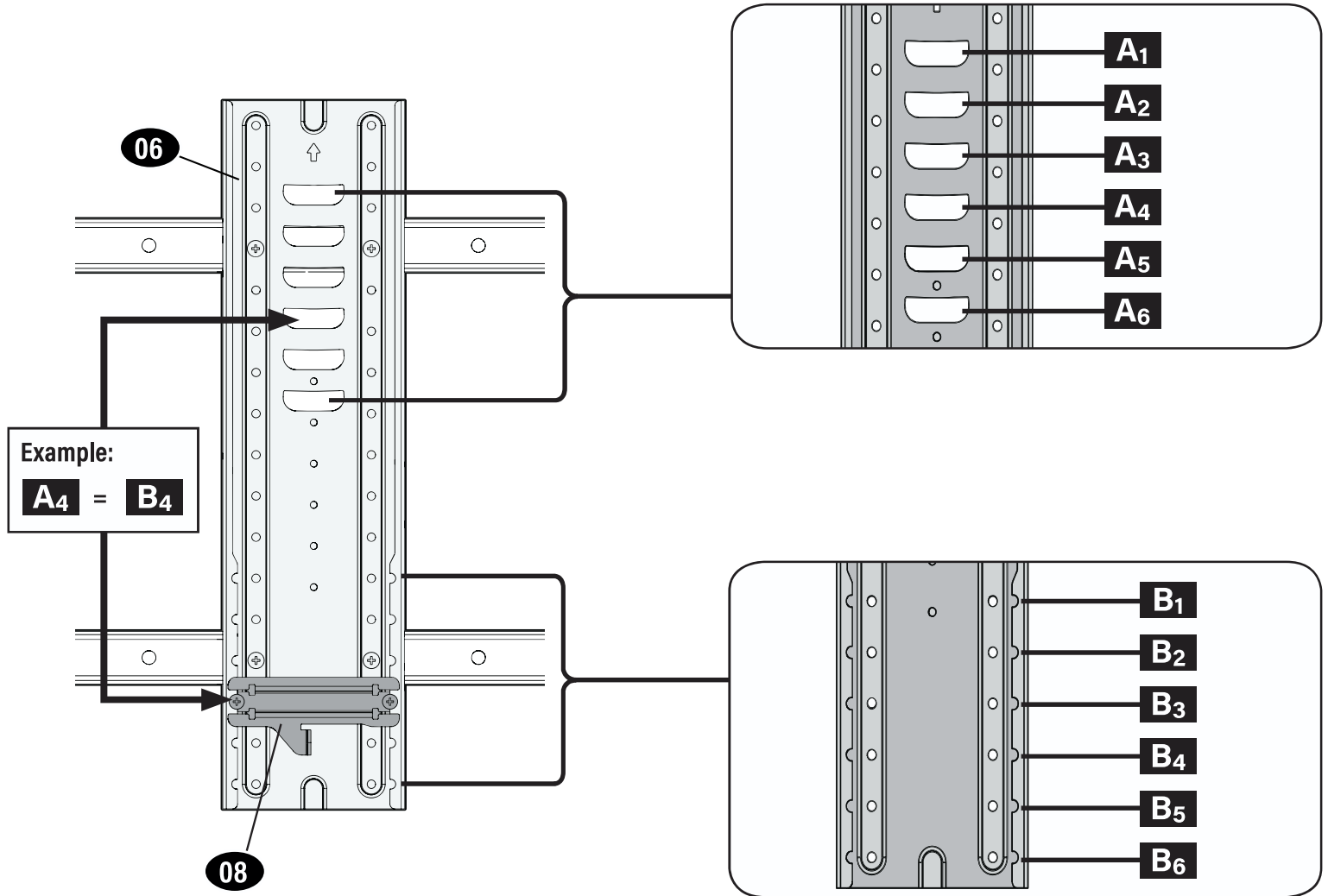

! IMPORTANT: For the best fit, select the height slot A_x that corresponds with the position B_x where you installed the Padlock Assembly 08.

See example $A_4 = B_4$.

3.2 Hang Your TV



HEAVY! You may need assistance with this step.

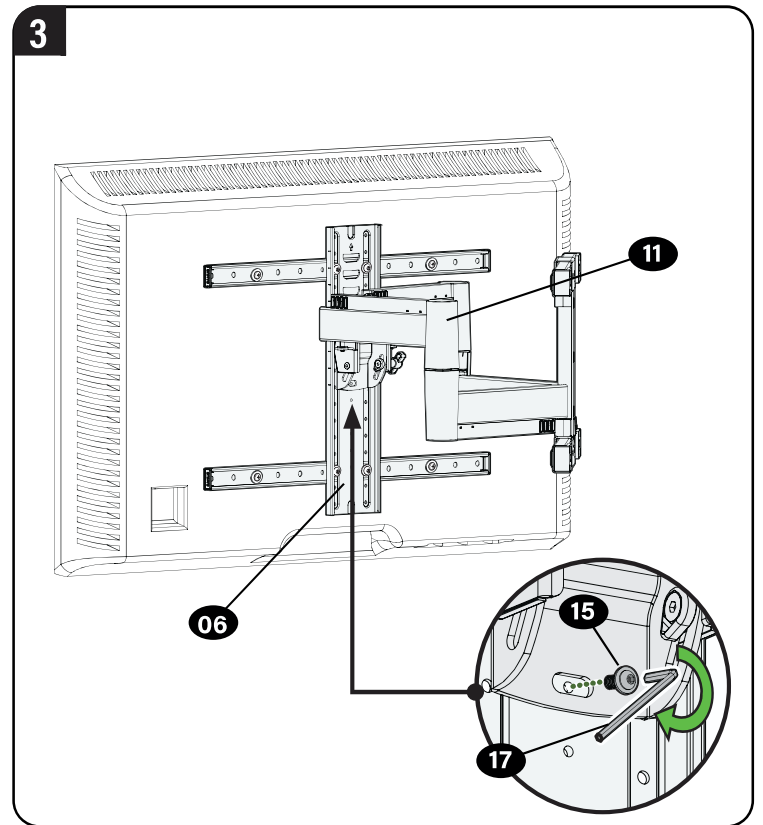
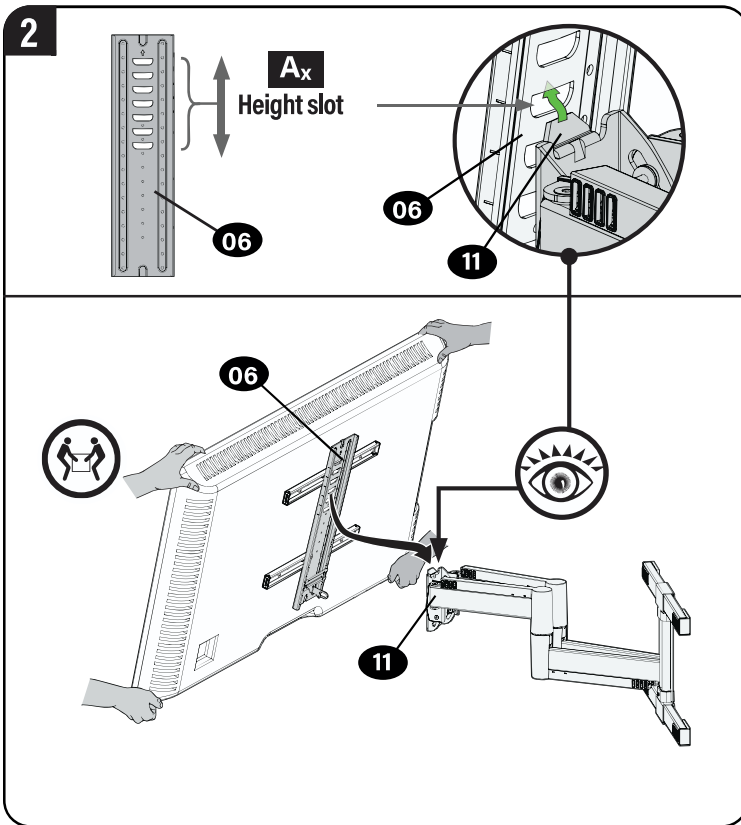
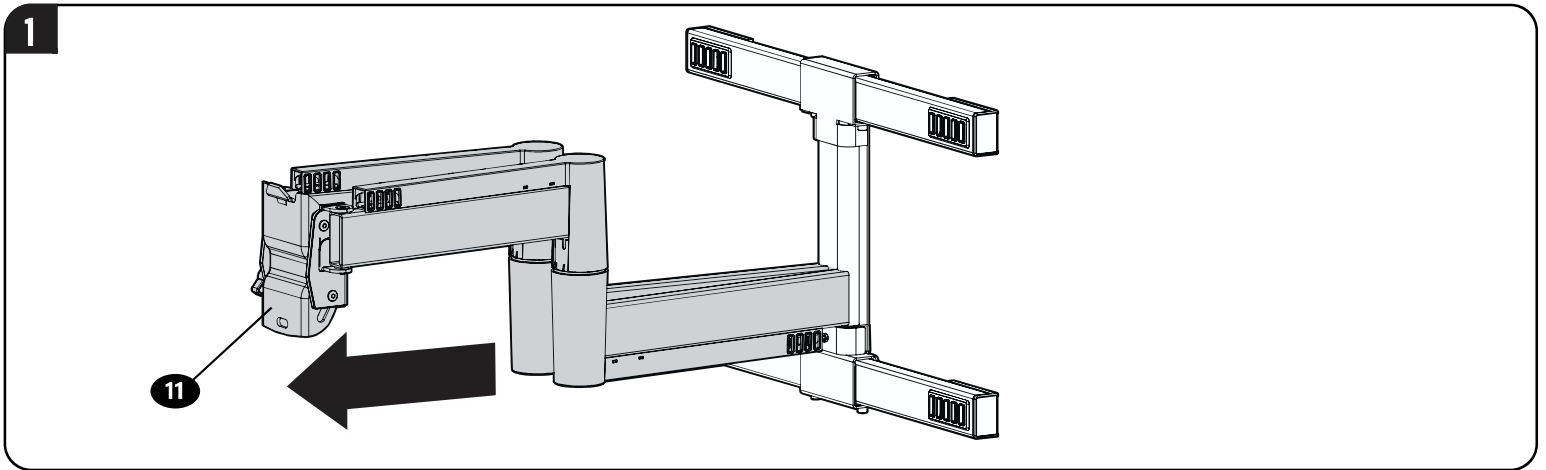

Use two people to hang the TV, to visually ensure TV bracket **06** is hung onto arm assembly **11** at your desired height slot **A_x**.

To adjust the leveling of your TV, loosen the roll screw **15**, level your TV, then tighten the roll screw **15**.

⚠ CAUTION: Avoid potential personal injury or property damage! Locking screw **15** must be installed to secure the TV to the arm assembly **11**.

Manage Cables

Fully extend the arms **11** before attaching cables.
Use cable ties **16** to secure cables.

NOTE: Tension knobs **E** can be tightened or loosened to increase or decrease arm mobility.

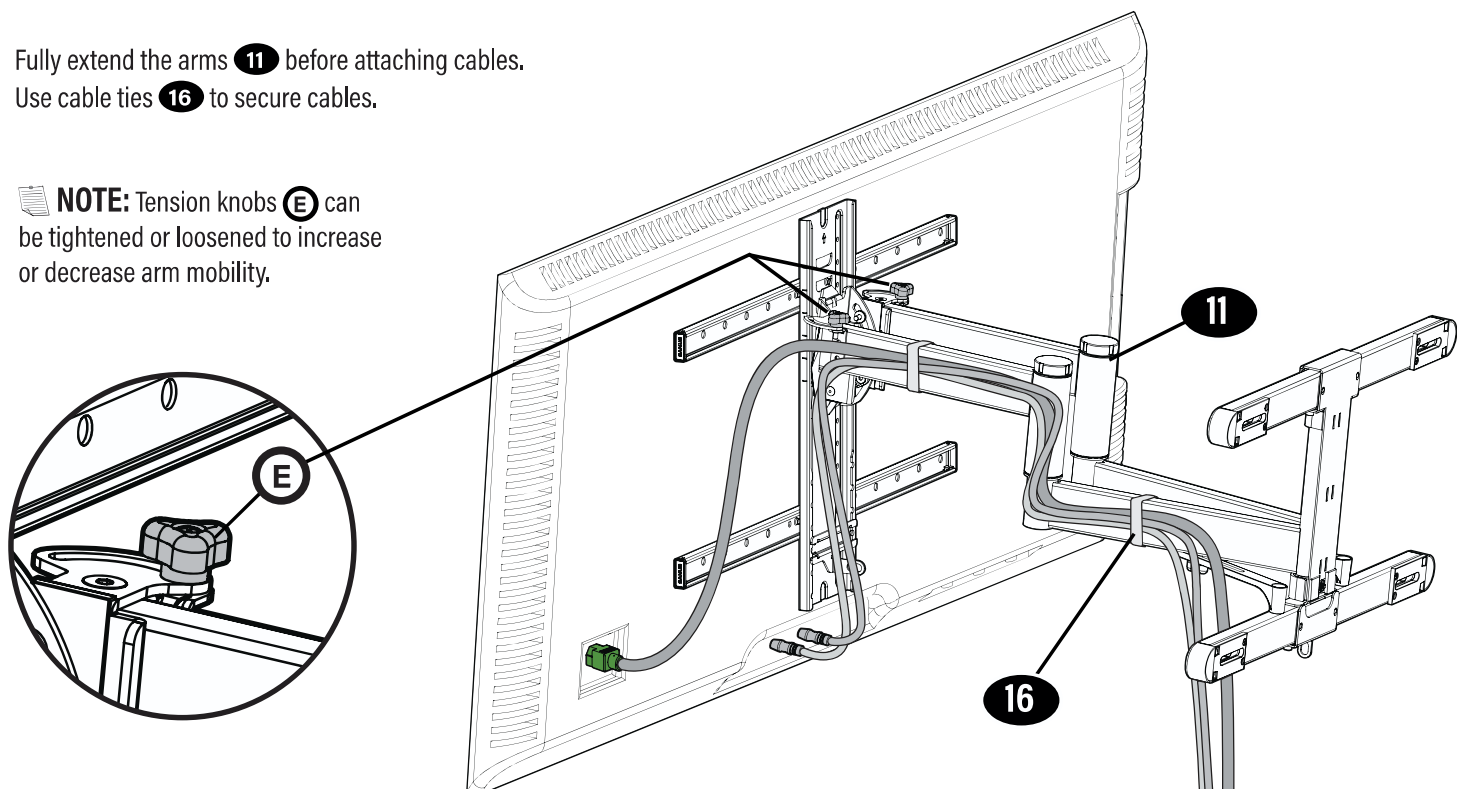

Secure TV with Padlock (Optional)

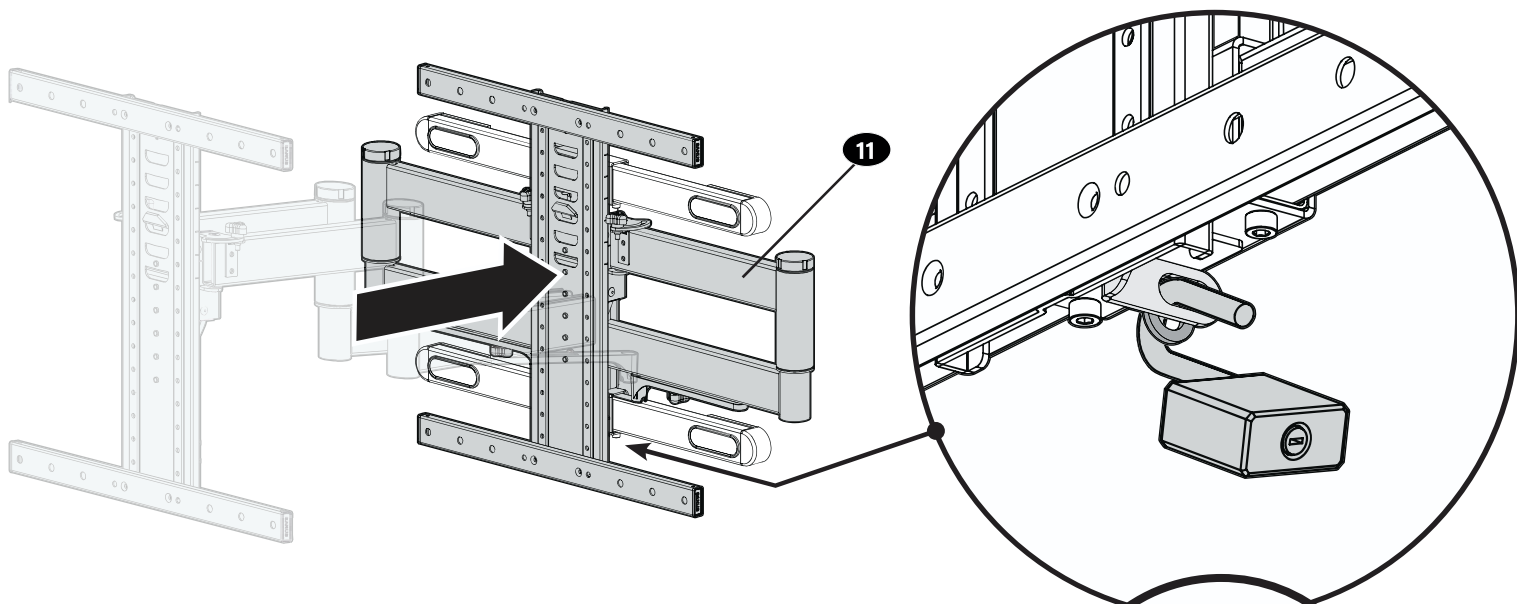

Fully retract your TV / arm assembly **11**.

Secure your TV and mount in place with a padlock (not included).

Packlock should have a minimum shackle of 2 ½ inches (64 mm) to prevent interference with wall plate.

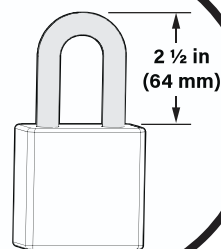

TV Adjustments



TILT ADJUSTMENT

Your TV should adjust easily when moved, then stay in place. If your TV is too loose or too tight, adjust the side tension knob **T**.

NOTE: Once your TV is in place, tighten the tension knob **T** to prevent unwanted movement.

NOTE: Additional tension can be applied using hex key **17**.

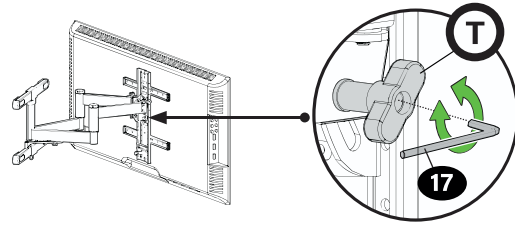

LEVEL ADJUSTMENT

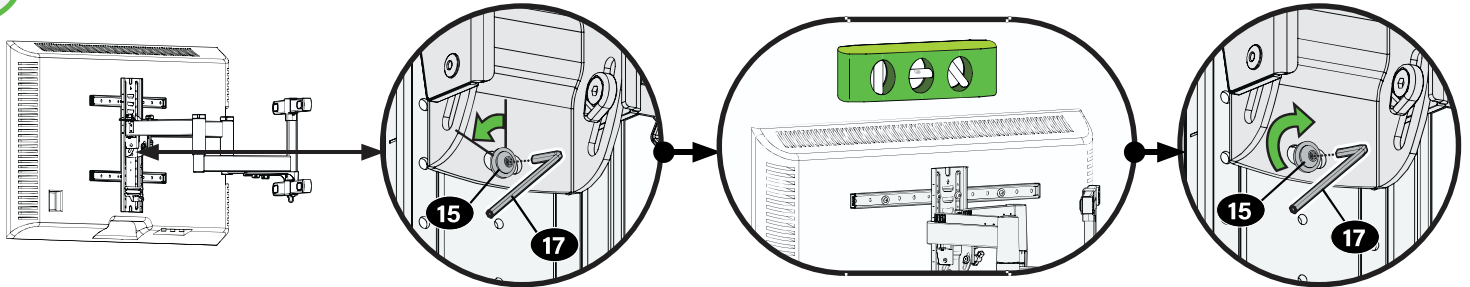

1. Loosen screw **15** using hex key **17**.

2. Level your TV.

3. Retighten screw **15**.

CAUTION: Avoid potential personal injury or property damage! Locking screw **15** must be installed to secure the TV to the arm assembly **11**.



HEIGHT



HEAVY! You may need assistance with this step.

1. Remove the TV (see below).
2. If Padlock Assembly **07** is installed, remove then reposition to correspond with your new Height slot **A_x** (as outlined in STEP 1.6).
3. Follow STEP 3 to hang the TV to your new location using your new height slot **A_x**.

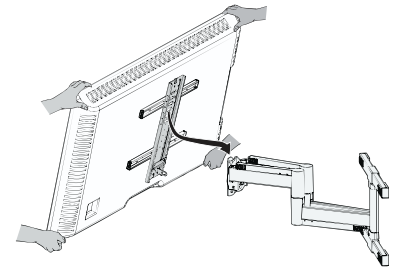
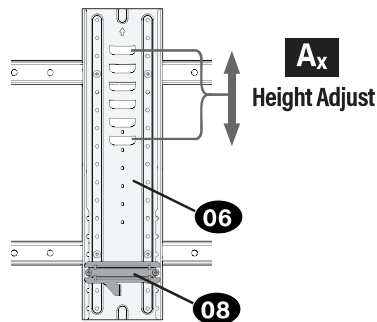

EXTEND / RETRACT -- ONLY IF NECESSARY

Your TV should adjust easily when moved, then stay in place. ONLY if needed, adjust the extension/retraction arm tension with screw **R** using hex key **17**.

CAUTION: Avoid potential personal injury or property damage!

DO NOT remove bolts **R**, only turn enough for slight adjustment.

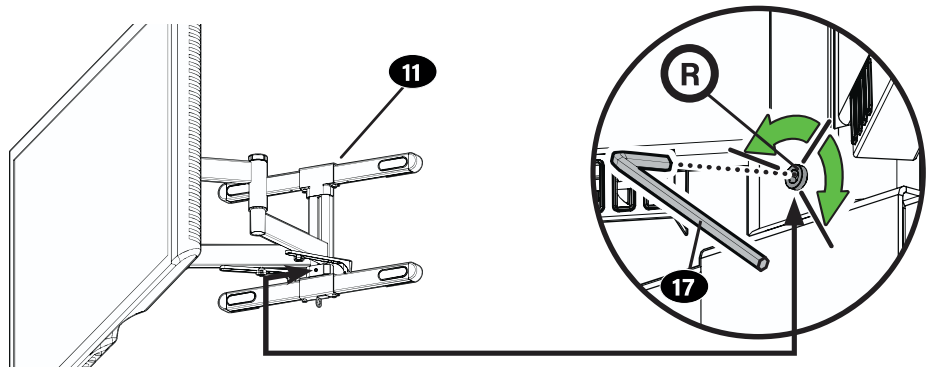

REMOVING THE TV



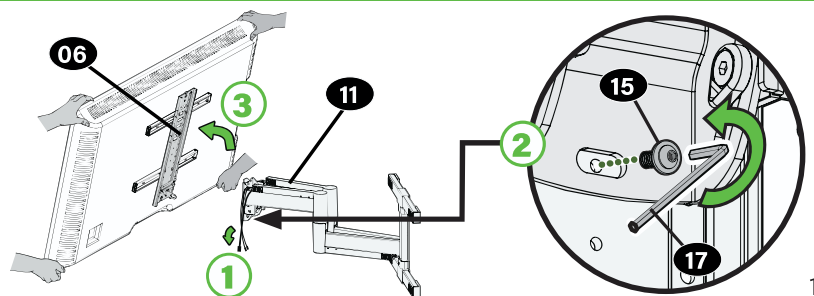

HEAVY! You may need assistance with this step.

1. Disconnect cables.
2. Remove screw **15** using hex key **17**.
3. Lift TV up and off the arm assembly **11**.

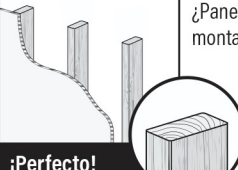

Antes de empezar, asegúrese de que este es el soporte adecuado para usted.

| | |
|--|---|
| <p>1 ¿Su televisor pesa (accesorios incluidos) MÁS de 54,4 kg (120 lbs)?</p> |  <p>No – ¡Perfecto!</p> <p>Sí – Este soporte NO es compatible. Visite MountFinder.SANUS.com o llame al : [US]: +1 (800)-359-5520 [EMEA]: +31 (0) 495 580 852 [Reino Unido]: +44 (0) 800 056 2853 para encontrar un soporte compatible.</p> |
| <p>2 ¿De qué está hecha la pared?</p> <p>⚠ PRECAUCIÓN: NO instalar en paredes de yeso solo</p> | <div style="display: flex; justify-content: space-around;"> <div data-bbox="381 273 633 462">  <p>¿Paneles de yeso con montantes de madera?</p> <p>¡Perfecto!</p> </div> <div data-bbox="795 273 1047 462">  <p>¿Hormigón macizo o bloque de hormigón?</p> <p>¡Perfecto!</p> </div> <div data-bbox="1193 273 1567 462"> <p>?</p> <p>¿No está seguro?</p> <p>Llame al servicio de atención al cliente: [US]: +1 (800)-359-5520 [EMEA]: +31 (0) 495 580 852 [Reino Unido]: +44 (0) 800 056 2853</p> </div> </div> |
| <p>3 ¿Tiene todas las herramientas necesarias?</p> |  <p>Cinta métrica Lápiz Nivel Destornillador Taladro eléctrico Llave de tubo (13 mm (1/2 pulg.))</p> <p>Instalación sobre montante de madera: Localizador de montantes, Punzón, Broca para madera (5,5 mm (7/32 pulg.))</p> <p>Instalación sobre hormigón: Broca para hormigón (10 mm (3/8 pulg.)), Martillo</p> |
| <p>4 ¿Preparado para empezar?</p> | <p>Lea atentamente estas instrucciones para asegurarse de que está familiarizado con el sencillo proceso de instalación. Consulte igualmente el manual de su televisor para conocer si existen requisitos especiales para el montaje de su aparato.</p> <p>Si no entiende las instrucciones o si tiene dudas acerca de la seguridad de la instalación, el montaje o el uso del producto, póngase en contacto con el servicio de atención al cliente o llame a nuestro servicio técnico.</p> <p>⚠ PRECAUCIÓN: Evite posibles lesiones personales y daños materiales.</p> <ul style="list-style-type: none"> Este producto se ha diseñado para usarse en montantes de madera, hormigón macizo y paredes de bloques de hormigón: NO lo instale en paredes únicamente de yeso La pared debe ser capaz de soportar hasta cinco veces el peso combinado del televisor y el soporte No utilice este producto para ningún otro propósito que no sea el especificado explícitamente por el fabricante El fabricante no se responsabiliza de ningún daño o lesión resultante del montaje incorrecto o el uso indebido del producto |

ESTAMOS A SU DISPOSICIÓN PARA AYUDARLE

¿Desea ver un vídeo que muestra lo fácil que será este proyecto de bricolaje? Puede verlo en: SANUS.com/3124

Acierte a la primera. HeightFinder™ indica el lugar donde debe taladrar. Descúbralo en: SANUS.com/2567

Nuestros expertos instaladores están a su disposición para ayudarle. Llámenos al: [US]: +1 (800)-359-5520 [EMEA]: +31 (0) 495 580 852 [UK]: +44 (0) 800 056 2853

Dimensiones

Antes de comenzar

Retire el soporte de su televisor... ¡si ya estaba instalado, claro!

Instale cualquier accesorio que quiera añadir a su televisor. Consulte todos los manuales de instalación de los accesorios para determinar si necesita INSTALARLOS ANTES de montar su televisor.

Proteja la pantalla de su televisor cuando lo tumbes para la instalación.

Piezas y accesorios suministrados

⚠ ADVERTENCIA: Este producto contiene piezas pequeñas que, en caso de ser tragadas, podrían causar asfixia. Antes de comenzar a montar la unidad, verifique que dispone de todas las piezas y que se encuentran en buen estado. Si no dispone de todas las piezas o alguna está dañada, no devuelva el elemento defectuoso al distribuidor. Póngase en contacto con el servicio de atención al cliente. Nunca utilice piezas en mal estado.

NOTA: No se utilizarán todos los elementos de sujeción incluidos.

PASO 1 Cómo acoplar el soporte al televisor

1,1 Seleccione el diámetro de los tornillos del televisor

Solo se adapta a su televisor un tamaño de tornillo.

1,2 Seleccione la longitud de los tornillos y los espaciadores del televisor

A SIN ESPACIADOR

- Televisor con parte posterior plana [los soportes del televisor se apoyan planos sobre su televisor]

Utilice tornillos de televisor cortos 01. No es necesario usar 03 espaciadores.

B ESPACIADOR NECESARIO

- Televisor con parte posterior plana que necesita espacio extra [para agujeros profundos o interferencia de cables]
- Televisor con parte posterior redondeada o irregular [los soportes de televisor NO se apoyan completamente planos en su televisor]

Use tornillos de televisor 01 largos y espaciadores 03 para crear espacio extra entre el televisor y el soporte del televisor.

⚠ PRECAUCIÓN:

Verifique el enrosque adecuado del tornillo o de la combinación tornillo/espaciador.

- Si es demasiado corto, no sujetará el televisor.
- Si es demasiado largo, dañará el televisor.

1,3 / 1,4 Monte el soporte del televisor

1,5 Fije los soportes del televisor

⚠ PRECAUCIÓN: Evite posibles lesiones personales y daños materiales. NO use herramientas eléctricas para este paso. Apriete los tornillos 01 y 07 con la fuerza adecuada para fijar el soporte del televisor. NO los apriete demasiado.

1,6 Adjuntar candado (opcional)

⚠ IMPORTANTE: Instale la montura de bloqueo 08 en la ranura Bx que se corresponda con la altura deseada para su televisor (pestaña para colgar Ax).

16 Ejemplo: A1 = B1 es la posición MÁS BAJA en la que quedará su televisor en la montura del brazo. A6 = B6 es la posición MÁS ALTA en la que quedará su televisor en la montura del brazo.

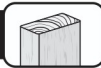
**⚠ PRECAUCIÓN:** Evite posibles lesiones personales o daños materiales.

- Los paneles de yeso que cubren la pared no deben superar los 1,5 cm (5/8 pulg.)
- Tamaño mínimo de los montantes de madera: nominal 5,1 x 10,2 cm (2 x 4 pulg.), real 3,8 x 8,9 cm (1½ x 3½ pulg.).
- Espacio mínimo horizontal entre los elementos de sujeción: 40,6 cm (16 pulg.)
- Debe comprobar el centro del montante

Retirez los caches **C**. Ajuste los tornillos tirafondo **12** solamente hasta que las arandelas **13** queden firmes contra la placa mural **11**. NO apriete excesivamente los pernos tirafondo **12**.

⚠ PRECAUCIÓN: Evite posibles lesiones personales o daños materiales. El uso incorrecto podría reducir la capacidad de sujeción del perno tirafondo **12**. Insertar las cubiertas **C**.

Vaya al PASO 3 en la PÁGINA 12.

PASO 2B Cómo fijar la placa a la pared

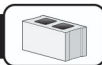

Instalación en hormigón macizo o bloque de hormigón

⚠ PRECAUCIÓN: Evite posibles lesiones personales o daños materiales. • Monte la placa mural **11** directamente sobre la superficie de hormigón

- Grosor mínimo del **hormigón macizo**: 20,3 cm (8 pulg.)
- Tamaño mínimo del **bloque de hormigón**: 20,3 x 20,3 x 40,6 cm (8 x 8 x 16 pulg.)

⚠ PRECAUCIÓN: Nunca taladre sobre el cemento entre los bloques.

Retirez los caches **C**. Ajuste los tornillos tirafondo **12** solamente hasta que las arandelas **13** queden firmes contra la placa mural **11**. NO apriete excesivamente los pernos tirafondo **12**.

⚠ PRECAUCIÓN: Evite posibles lesiones personales o daños materiales. El uso incorrecto podría reducir la capacidad de sujeción del perno tirafondo **12**.

Insertar las cubiertas **C**.

PASO 3 Cómo fijar el televisor a la placa mural

3,1 Ajuste exacto de la altura

Determine la posición del soporte vertical de ajuste de altura

! IMPORTANTE: Para un mejor ajuste, seleccione la altura de la pestaña para colgar **A_x** que se corresponda con la posición **B_x** en la que instaló la montura de bloqueo **08**.

Vea el ejemplo **A_x** = **B_x**.

3,2 Cuelgue el televisor en el conjunto de brazo

⚠ ¡ELEMENTO PESADO! Podría necesitar ayuda para realizar esta operación.

Ayúdesse de dos personas para colgar el televisor, con el fin de asegurarse visualmente de que el soporte del televisor **06** está colgado en la montura del brazo **11** en la ranura de altura deseada **A_x**.

Para ajustar el nivel de su televisor: afloje el tornillo de bloqueo **15**, ajuste el nivel del televisor y luego vuelva a apretar el tornillo de bloqueo **15**.

⚠ PRECAUCIÓN: Evite posibles lesiones personales o daños materiales. Asegúrese siempre de que el tornillo de bloqueo **15** esté bien apretado, para que el televisor quede fijado de forma segura al conjunto del brazo **11**.

Gestión de los cables

! IMPORTANTE: xtienda el brazo **11** por completo antes de pasar los cables. Asegure los cables con bridas **16** si lo necesita.

NOTA: Los tornillos de tensión **E** se pueden apretar o aflojar para aumentar o disminuir la movilidad del brazo.

Asegure el televisor con un candado (opcional)

Retraiga completamente su televisor / montura del brazo **11**. Asegure su televisor y la montura en su sitio con un candado (no incluido). El candado debe tener un grillete mínimo de 64 mm (2 ½ pulgadas) para evitar interferencias con la placa mural.

Ajustes



INCLINACIÓN

Su televisor debería ajustarse fácilmente al moverlo y luego mantenerse en su posición. Ajuste los tornillos **T** si su televisor se inclina por sí solo hacia arriba o hacia abajo.

NOTA: Si no tiene intención de ajustar la inclinación para ver el televisor desde diferentes ángulos, puede apretar los tornillos **T**.



NIVELACIÓN

Para ajustar el nivel de su televisor: afloje el tornillo de bloqueo **15**, ajuste el nivel del televisor y luego vuelva a apretar el tornillo de bloqueo **15**.

⚠ PRECAUCIÓN: Evite posibles lesiones personales o daños materiales. Asegúrese siempre de que el tornillo de bloqueo **15** esté bien apretado, para que el televisor quede fijado de forma segura al conjunto del brazo **11**.

AJUSTE EXACTO DE LA ALTURA

⚠ ¡ELEMENTO PESADO! Podría necesitar ayuda para realizar esta operación.

1. Remove the TV (see below).
2. If Padlock Assembly **07** is installed, remove then reposition to correspond with your new Height slot **A_x** (as outlined in STEP 1,6).
3. Follow STEP 3 to hang the TV to your new location using your new height slot **A_x**.



EXTIENDA O REPLIEGUE EL BRAZO - SOLO SI ES NECESARIO

El televisor debe acomodarse fácilmente al moverlo, y luego quedar en su lugar. Si el televisor está demasiado suelto o demasiado ajustado, ajuste el tornillo **R** con la ayuda de la llave hexagonal **17**.

⚠ PRECAUCIÓN: ¡Evite posibles lesiones personales o daños a la propiedad! NO quite los pernos **R**, solo gírelos lo suficiente para un ligero ajuste.

Your TV should adjust easily when moved, then stay in place. ONLY if needed, adjust the extension/retraction arm tension with screw **R** using hex key **15**.



RETIRADA DEL TELEVISOR

⚠ ¡ELEMENTO PESADO! Podría necesitar ayuda para realizar esta operación.

1. Desconecte todos los cables del televisor.
2. Retirada el tornillo de bloqueo **15**.
3. Levante con cuidado el televisor para separarlo del conjunto del brazo **11**.

Avant de commencer, assurons-nous que ce support vous convient parfaitement !

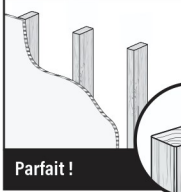
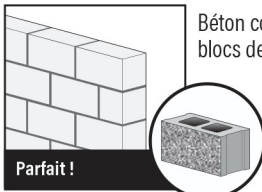
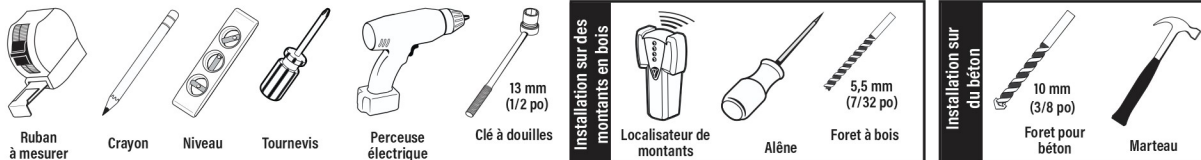
| | |
|---|---|
| 1 Votre téléviseur (accessoires compris) pèse-t-il PLUS de 54,4 kg (120 lb)? |  54,4 kg (120 lb) Non – Parfait ! Oui – Ce support n'est PAS compatible. Visitez le site MountFinder.SANUS.com ou appelez le [US]: +1 (800)-359-5520 [EMEA]: +31 (0) 495 580 852 [RU]: +44 (0) 800 056 2853 pour trouver un support compatible. |
| 2 De quoi est fait le mur ? <div style="border: 1px solid black; padding: 5px; width: fit-content;"> ⚠ ATTENTION : NE l'installez PAS seul sur une cloison sèche </div> | <div style="display: flex; justify-content: space-between;"> <div style="width: 30%;">  Cloison sèche à montants en bois ? Parfait ! </div> <div style="width: 30%;">  Béton coulé ou blocs de béton ? Parfait ! </div> <div style="width: 30%; text-align: center;"> <div style="border: 1px solid black; padding: 10px; width: 60px; margin: 0 auto;">?</div> <p>Vous avez des doutes?</p> </div> </div> <div style="border: 1px solid black; padding: 5px; margin-top: 10px; text-align: right;"> Contactez le service à la clientèle : [US]: +1 (800)-359-5520 [EMEA]: +31 (0) 495 580 852 [RU]: +44 (0) 800 056 2853 </div> |
| 3 Avez-vous tous les outils requis ? |  <div style="display: flex; justify-content: space-around; font-size: 8px;"> <div>Ruban à mesurer</div> <div>Crayon</div> <div>Niveau</div> <div>Tournevis</div> <div>Perceuse électrique</div> <div>Clé à douilles 13 mm (1/2 po)</div> <div>Installation sur des montants en bois</div> <div>Localisateur de montants</div> <div>Alène</div> <div>Foret à bois 5,5 mm (7/32 po)</div> <div>Installation sur du béton</div> <div>Foret pour béton 10 mm (3/8 po)</div> <div>Marteau</div> </div> |
| 4 Vous êtes prêt à commencer ? | <p>Veillez lire intégralement ces instructions afin que vous soyez à l'aise avec ce processus d'installation facile. Veuillez également consulter le manuel du fabricant de votre téléviseur pour savoir si son installation présente des exigences particulières.</p> <p>Si vous ne comprenez pas toutes ces instructions ou si vous avez des doutes sur la sécurité concernant l'installation, le montage ou l'utilisation de ce produit, veuillez contacter le service clientèle.</p> <p>⚠ ATTENTION : Évitez les risques de blessures corporelles ou de dommages matériels !</p> <ul style="list-style-type: none"> • Ce produit est conçu pour une utilisation sur des montants en bois, des murs en béton plein et en bloc de béton - NE l'installez PAS seul sur une cloison sèche. • Le mur doit pouvoir supporter cinq fois le poids total du téléviseur et du support. • N'utilisez pas ce produit à d'autres fins que celles spécifiées par le fabricant. • Le fabricant n'est pas responsable des blessures ou des dommages causés par une mauvaise utilisation ou un montage incorrect. |

NOUS SOMMES LÀ POUR VOUS AIDER

Souhaitez-vous voir une vidéo démontrant à quel point cette procédure est facile à effectuer ?  Rendez-vous maintenant sur : SANUS.com/3124

Réussissez du premier coup ! HeightFinder™ vous indique à quel endroit percer.  Renseignez-vous à l'adresse : SANUS.com/2567

Nos experts de l'installation sont là pour vous aider.  Appelez-nous au : [US]: +1 (800)-359-5520 [EMEA]: +31 (0) 495 580 852 [UK]: 0800 056 2853

Dimensions

PAGE 3

Avant de commencer

Retirez le socle de votre téléviseur ... s'il est installé bien sûr.

Installez tout accessoire que vous prévoyez d'ajouter à votre téléviseur. Vérifiez les manuels d'installation de tous les accessoires pour savoir si vous devez les INSTALLER AVANT de monter votre téléviseur.

Protégez la face de votre téléviseur lorsque vous la poserez vers le bas pour l'installation.

Pièces et quincaillerie fournies

PAGE 4

⚠ AVERTISSEMENT : Ce produit contient de petites pièces qui peuvent représenter un risque d'étouffement si elles sont avalées. Avant de commencer l'assemblage, assurez-vous qu'il ne manque aucune pièce et qu'elles ne sont pas endommagées. Si une pièce est manquante ou endommagée, contactez le service à la clientèle et non le détaillant. N'utilisez jamais de pièces endommagées !

REMARQUE : Les pièces fournies ne doivent pas nécessairement être toutes utilisées.

ÉTAPE 1 Fixation de la patte de fixation au téléviseur

PAGE 5

1,1 Sélectionnez le diamètre des vis pour le téléviseur

Votre téléviseur ne prend en charge qu'une seule taille de vis.

1,2 Sélectionnez la longueur des vis et les entretoises pour le téléviseur

A SANS ENTRETOISE

- **Téléviseur au dos plat** [Les pattes de fixation du téléviseur sont posées à plat sur votre téléviseur]
Utilisez des vis de téléviseurs **courtes** **01**. Les entretoises **03** ne sont pas nécessaires.

B ENTRETOISE REQUISE

- **Téléviseur au dos plat nécessitant plus d'espace** [pour les trous d'insertions profonds ou l'enchevêtrement des câbles]
- **Téléviseur au dos irrégulier ou arrondi** [Les pattes de fixation du téléviseur NE reposent PAS à plat sur votre téléviseur]
Utilisez des vis de téléviseur **longues** **01** et des entretoises **03** pour laisser plus d'espace entre le téléviseur et sa patte de fixation.

⚠ ATTENTION :

Assurez-vous que la longueur du filetage de la vis ou de la combinaison vis/entretoise est correcte.

- Si elle est insuffisante, il sera impossible de maintenir le téléviseur.
- Si elle est excessive, le téléviseur sera endommagé.

1,3 / 1,4 Assemblage de la patte de fixation pour téléviseur

1,5 Fixez les pattes de fixation

⚠ ATTENTION : Évitez les risques de blessures corporelles ou de dommages matériels ! N'utilisez PAS d'outils électriques pour cette étape. Serrez les vis **01** et **07** juste assez pour fixer la patte de fixation. Ne serrez PAS trop les vis.

1,6 Fixez le cadenas (facultatif)

⚠ IMPORTANT : Installez le support du cadenas **08** dans l'emplacement **B_x** correspondant à la hauteur souhaitée pour le téléviseur (languette de suspension **A_x**.)

Exemple : **A₁** = **B₁** est la position la plus BASSE de votre téléviseur sur le bras. **A₆** = **B₆** est la position la plus HAUTE de votre téléviseur sur le bras.

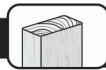

⚠ ATTENTION : Évitez les risques de blessures corporelles ou de dommages matériels ! • L'épaisseur du revêtement de cloison sèche ne doit pas excéder 1,5 cm (5/8 po). • Taille minimum des montants en bois : nominale 5,1 x 10,2 cm (2 x 4 po), réelle 3,8 x 8,9 cm (1 1/2 x 3 1/2 po). • Espace horizontal minimum entre les fixations : 40,6 cm (16 po) • Les centres des montants doivent être vérifiés.

Retirez les caches **C**. Serrez les boulons tire-fond **12** jusqu'à ce que les rondelles **13** s'appuient fermement sur la plaque murale **11**. NE serrez PAS trop les boulons tire-fond **12**.

⚠ ATTENTION : Évitez les risques de blessures corporelles ou de dommages matériels ! Une utilisation inadéquate peut réduire la force de rétention du boulon tire-fond **12**.

Installez les caches **C**.

Passez à l'ÉTAPE 3, PAGE 12.

ÉTAPE 2B Fixation de la plaque murale au mur



⚠ ATTENTION : Évitez les risques de blessures corporelles ou de dommages matériels !

• Montez la plaque murale **11** directement sur la surface de béton. • Épaisseur minimale du **béton solide** : 20,3 cm (8 po) • Dimension minimale du **bloc de béton** : 20,3 x 20,3 x 40,6 cm (8 x 8 x 16 po)

⚠ ATTENTION : Prenez soin de ne jamais percer dans le mortier entre les blocs.

Retirez les caches **C**. Serrez les boulons tire-fond **12** jusqu'à ce que les rondelles **13** s'appuient fermement sur la plaque murale **11**. NE serrez PAS trop les boulons tire-fond **12**.

⚠ ATTENTION : Évitez les risques de blessures corporelles ou de dommages matériels ! Une utilisation inadéquate peut réduire la force de rétention du boulon tire-fond **12**.

Installez les caches **C**.

ÉTAPE 3 Fixation du téléviseur sur la plaque murale

3,1 Finalisez le réglage de la hauteur

Décidez de la position de la patte de fixation verticale d'ajustement en hauteur

! IMPORTANT : Pour un meilleur ajustement, sélectionnez la hauteur de la languette de suspension **A_x** qui correspond à la position **B_x** dans laquelle vous avez installé le support du cadenas **08**. Voir l'exemple **A₄ = B₄**.

3,2 Installation du téléviseur sur le bras

⚠ LOURD ! Vous aurez besoin de quelqu'un pour vous aider à cette étape.

Deux personnes sont nécessaires pour accrocher le téléviseur, afin de s'assurer visuellement que le support du téléviseur **06** est accroché au bras **11** à la hauteur souhaitée. **A_x**.

Pour régler la hauteur de votre téléviseur : desserrez la vis de blocage **15**, réglez la hauteur du téléviseur, puis resserrez la vis de blocage **15**.

⚠ ATTENTION : Évitez les risques de blessures corporelles ou de dommages matériels ! Veillez toujours à ce que la vis de blocage **15** soit serrée, afin que le téléviseur soit correctement fixé au bras **11**.

Gestion des câbles

! IMPORTANT : Allongez complètement le bras **11** pour laisser suffisamment de jeu et éviter que les câbles soient étirés lorsque les bras sont déplacés.

Fixez-le à l'aide des attaches de câble **16** selon les besoins.

REMARQUE : Les boutons de tension **E** peuvent être serrés ou desserrés pour augmenter ou réduire la mobilité du bras.

Fixer le téléviseur avec un cadenas (facultatif)

Rentrez complètement le bras/téléviseur **11**. Fixez le téléviseur et le support en place avec un cadenas (non fourni).

Le cadenas doit avoir une anse d'au moins 64 mm (2 pouces et demi) pour éviter toute gêne avec la plaque murale.

Réglages



INCLINAISON

Votre téléviseur doit se régler facilement lorsqu'il est déplacé, puis il doit rester bien en place. Réglez les vis **T** si votre téléviseur s'incline naturellement vers le haut ou le bas.

REMARQUE : Si vous ne prévoyez pas de régler l'inclinaison pour différents angles de vue, vous pouvez serrer manuellement les vis **T** afin d'éviter tout mouvement non souhaité.



NIVEAU

Pour régler la hauteur de votre téléviseur : desserrez la vis de blocage **15**, réglez la hauteur du téléviseur, puis resserrez la vis de blocage **15**.

⚠ ATTENTION : Évitez les risques de blessures corporelles ou de dommages matériels ! Veillez toujours à ce que la vis de blocage **15** soit serrée, afin que le téléviseur soit correctement fixé au bras **11**.



FINALISEZ LE RÉGLAGE DE LA HAUTEUR

⚠ LOURD ! Vous aurez besoin de quelqu'un pour vous aider à cette étape.

1. Retirer le téléviseur (voir ci-dessous).
2. Si le support du cadenas **07** est installé, retirez-le puis repositionnez-le pour qu'il corresponde à l'emplacement de la nouvelle hauteur **A_x** (comme indiqué à l'ÉTAPE 1,6).
3. Suivez l'ÉTAPE 3 pour accrocher le téléviseur sur son nouvel emplacement en respectant l'emplacement de la nouvelle hauteur **A_x**.



ÉTENDRE OU RÉTRACTER LE BRAS - SEULEMENT SI NÉCESSAIRE

⚠ ATTENTION : Évitez les blessures corporelles potentielles ou les dommages matériels ! NE PAS retirer les boulons **R**, tourner juste assez pour un léger ajustement.

Votre téléviseur doit s'ajuster facilement quand vous le déplacez, puis rester en place. UNIQUEMENT si nécessaire, réglez la tension d'extension/de rétraction du bras avec la vis **R** à l'aide de la clé hexagonale **15**.



RETRAIT DU TÉLÉVISEUR **⚠ LOURD !** VOUS AUREZ BESOIN DE QUELQU'UN POUR VOUS AIDER À CETTE ÉTAPE.

⚠ LOURD ! Vous aurez besoin de quelqu'un pour vous aider à cette étape.

1. Débranchez tous les câbles du téléviseur.
2. Retrait la vis de blocage **15**.
3. Soulevez doucement le téléviseur à partir du bras **11**.