

**SANUS**<sup>®</sup>

A brand of **legrand**

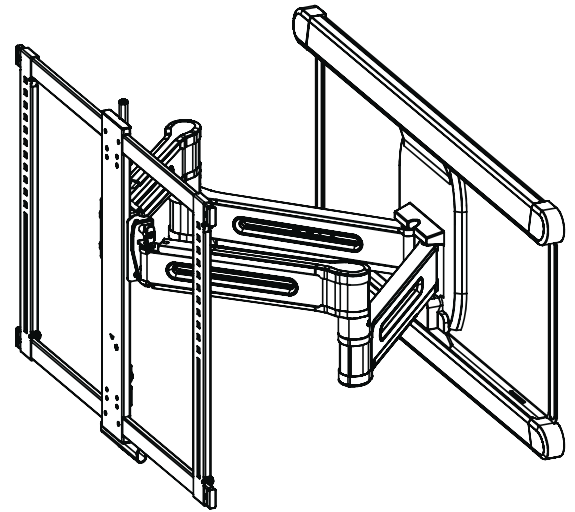

**VLF828-B2**

**ADVANCED FULL-MOTION  
TV WALL MOUNT**

**INSTRUCTION MANUAL**

Texto en español, página 18

Deutscher Text Seiten 22

Svensk text sida 26

日本語は 28 ページ

Texte français page 20

Nederlandse tekst op pagina 24

中文文字说明请参见第 30 页

## WE'RE HERE TO HELP



Want to watch a video that shows how easy this is?



Watch it now at:  
[SANUS.com/3194](https://www.sanus.com/3194)



Get it right the first time. HeightFinder™ shows you where to drill.



Use it now:  
[SANUS.com/2567](https://www.sanus.com/2567)



Our install experts are standing by to help.



Call us at:

**US: +1 (800) 359-5520**

**EMEA: +31 (0) 495 580 852**

**UK: +44 (0) 800 056 2853**

# IMPORTANT SAFETY INSTRUCTIONS

- PLEASE READ MANUAL PRIOR TO USE - SAVE THESE INSTRUCTIONS

Please read through these instructions completely to be sure you're comfortable with this easy install process.

Check your TV owner's manual to see if there are any special requirements for mounting your TV.

If you do not understand these instructions or have doubts about the safety of the installation, assembly or use of this product, contact Customer Service:

US: +1 (800) 359-5520 | EMEA: +31 (0) 495 580 852 | UK: +44 (0) 800 056 2853.

**⚠ CAUTION:** Avoid potential personal injuries and property damage!

- This product is designed ONLY to be installed into wood studs, solid concrete or concrete block  
– DO NOT INSTALL INTO DRYWALL ALONE – DRYWALL ALONE WILL NOT HOLD THE WEIGHT OF YOUR TV
- This product is designed for **INDOOR USE ONLY**
- The wall must be capable of supporting five times the weight of the TV and mount combined
- Do not use this product for any purpose not explicitly specified by manufacturer
- Manufacturer is not responsible for damage or injury caused by incorrect assembly or use

## TV Weight Limit (including accessories)

**DO NOT EXCEED**



If your TV (plus accessories) weighs **MORE**, this mount is **NOT** compatible.

Visit [SANUS.com](http://SANUS.com) or call customer service to find a compatible mount.

## Wall Construction

**ONLY install on these acceptable wall types.**

? Unsure

Call Customer Service

**⚠ CAUTION:**

**DO NOT install in drywall alone**

Drywall alone will NOT hold the weight of your TV.



wood studs

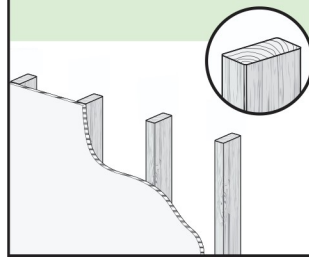

**ACCEPTABLE**

Solid concrete or concrete block

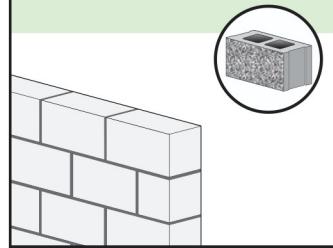

**ACCEPTABLE**

## Tools Needed



Tape Measure



Pencil



Level



Tape



Screwdriver



Electric Drill



Socket Wrench  
1/2 in.  
(13 mm)

Wood Stud Install



Stud Finder



Awl



7/32 in.  
(5.5 mm)  
Wood  
Drill Bit

Concrete Install



3/8 in.  
(10 mm)  
Concrete  
Drill Bit



Hammer

# Dimensions

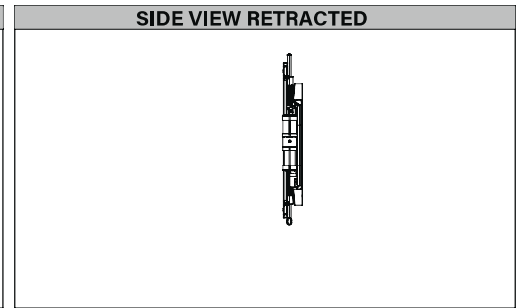
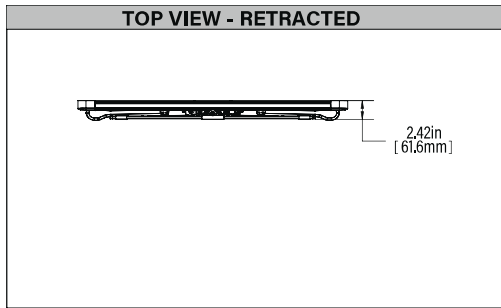
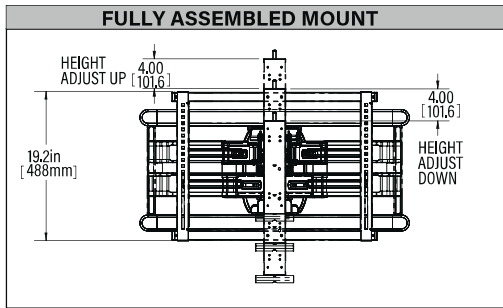
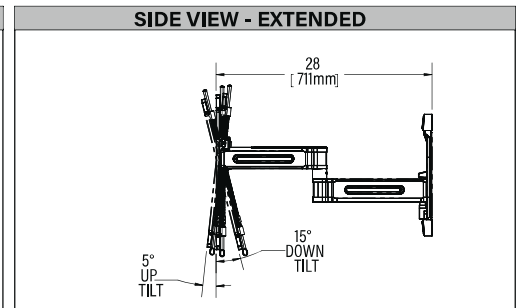
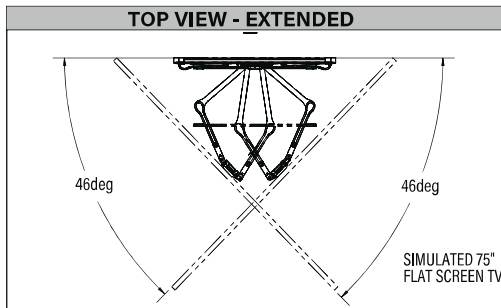
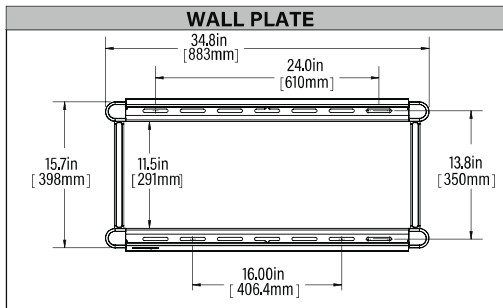
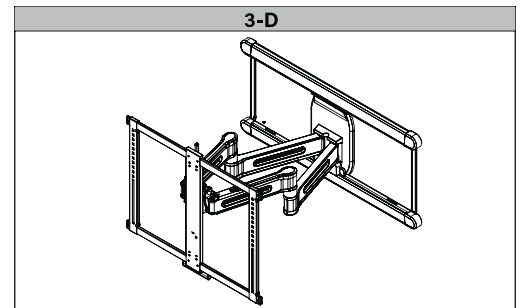
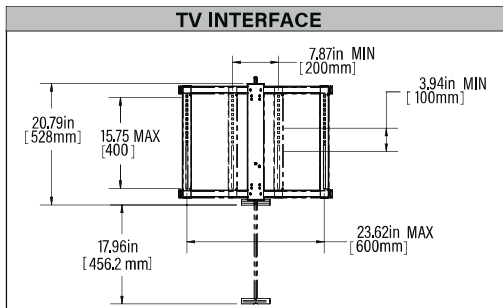

## BEFORE YOU BEGIN

**Remove the stand** from your TV — if attached.

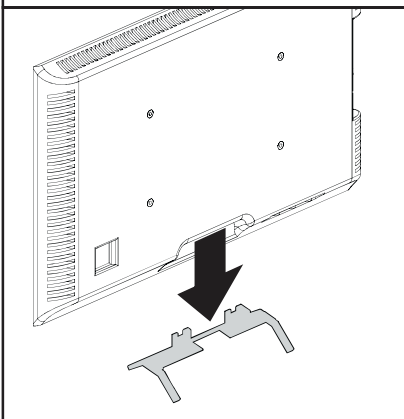

**Install any accessories**

you may have purchased, if they require TV removal prior to assembly. The TV is removable for future accessory purchases.

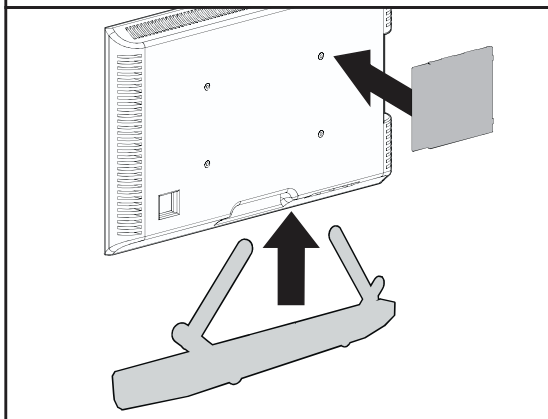

**Protect the face**

of your TV when laying it down for installation.

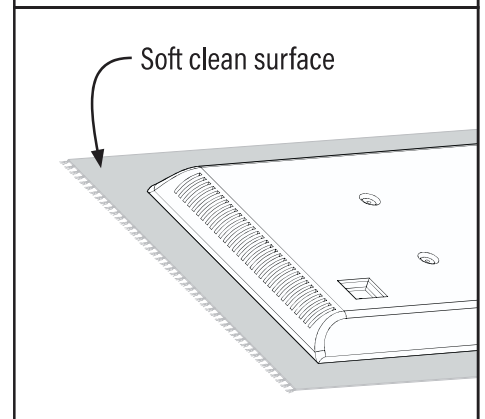

# Supplied Parts and Hardware

**⚠ WARNING:** This product contains small items that could be a choking hazard if swallowed. Before starting assembly, verify all parts are included and undamaged. If any parts are missing or damaged, do not return the damaged item to your dealer; contact Customer Service. Never use damaged parts!

**📄 NOTE:** Not all hardware included will be used.

## STEP 1

**01** TV SCREWS (qty. 4 each)  
[Only one size fits your TV]

M6

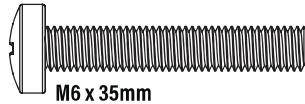
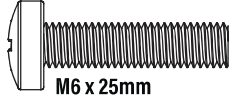
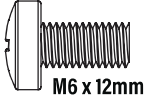

M8

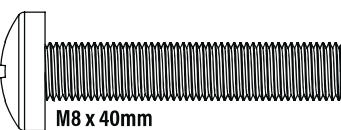
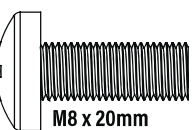
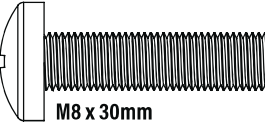
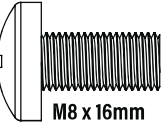

**02** WASHERS  
(qty. 4 each)

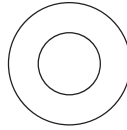

**03** SPACERS  
(qty. 4 each)  
[If necessary]



TV BRACKET  
**04** (qty. 1)

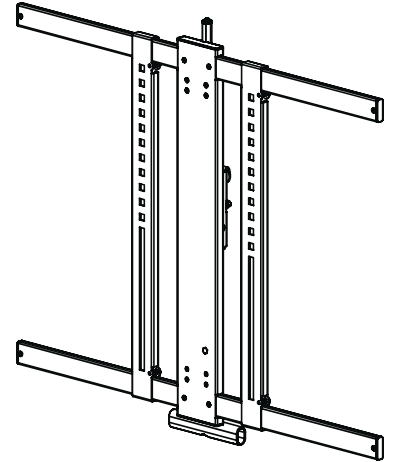

## STEP 2

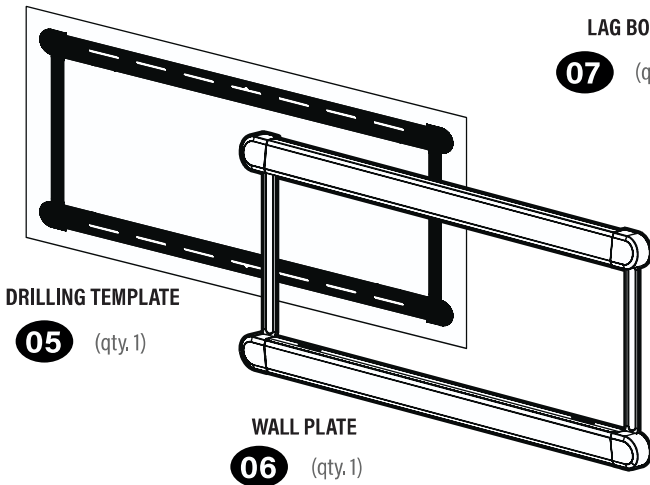

**07** LAG BOLT  
(qty. 4)

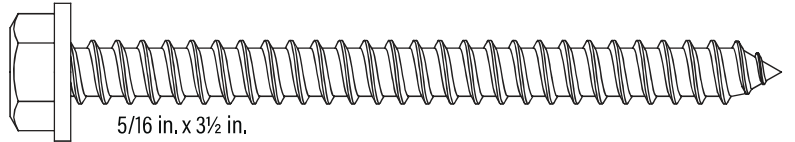

**For concrete installations ONLY**

**⚠ CAUTION:** Do not use in drywall or wood.

**08** CONCRETE ANCHOR  
(qty. 4)

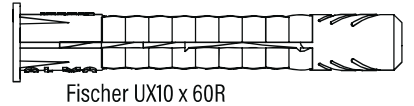

## STEP 3

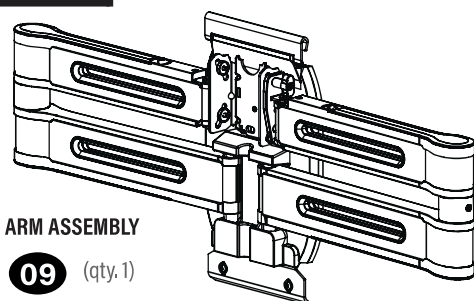

**10** SECUREMENT SCREW  
(qty. 1)

10-32 x 1/4 in.

**11** HEX KEY  
(qty. 1)

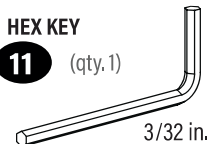

**12** HEX KEY  
(qty. 1)

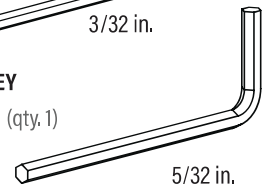

# STEP 1 Attach TV Bracket to TV

## 1.1 Select TV Screw Diameter

Only one screw size fits your TV.

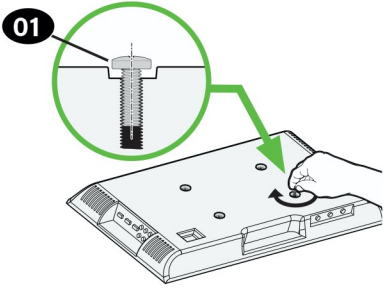
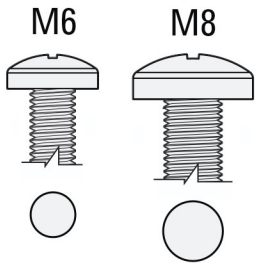

**NOTE:** If your TV included inset spacers or adapters, use them **UNDER** the mount hardware.

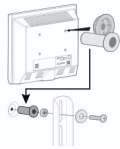

## 1.2 Select TV Screw Length and Spacers

### A NO SPACER

- Flat Back TV  
[TV brackets lay flat on your TV]

Use **short** TV screws **01**.  
Spacers **03** not needed.

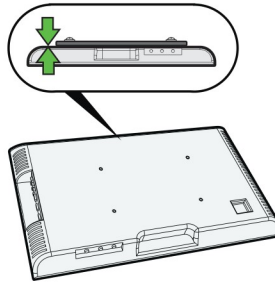

### B SPACER NEEDED

- Flat Back TV with extra space needed  
[for deep inset holes or cable interference]
- Rounded or Irregular Back TV  
[TV brackets NOT resting flat on your TV]

Use **long** TV screws **01** and spacers **03** to create extra space between the TV and TV bracket.

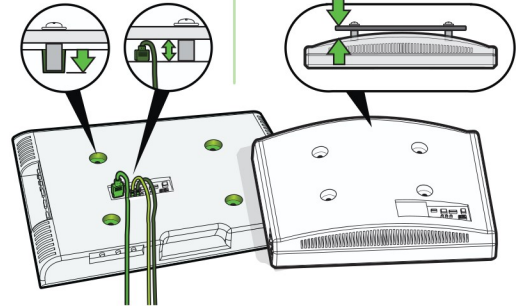

**CAUTION:** Verify adequate thread engagement with your screw **01**, along with washer **02**, spacer **03** and TV bracket **04**.

— Too short will not hold your TV. — Too long will damage your TV.

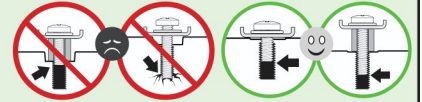

## 1.3 Attach TV Brackets to Your TV

1

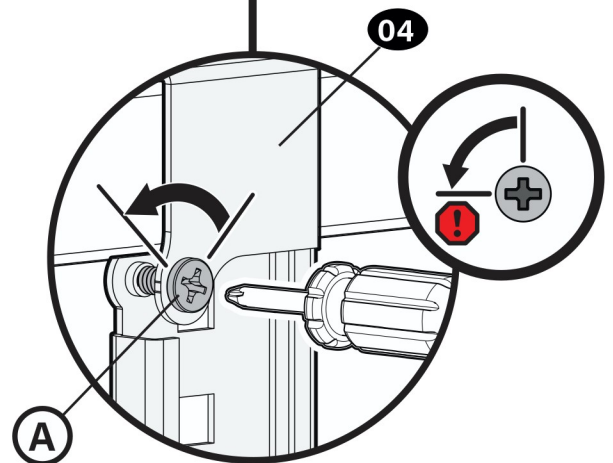
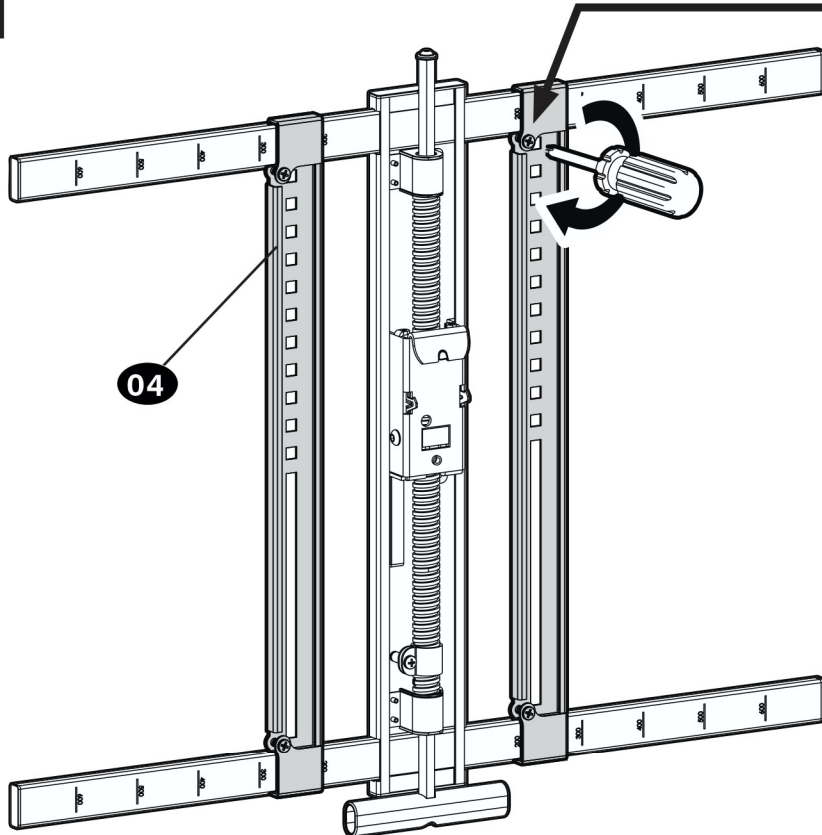

Loosen the four screws **A**.

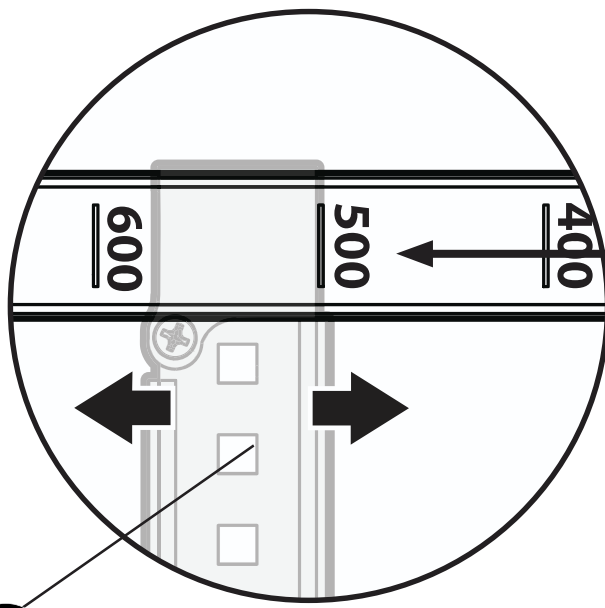

Align with your TV's mounting hole pattern (VESA).

04

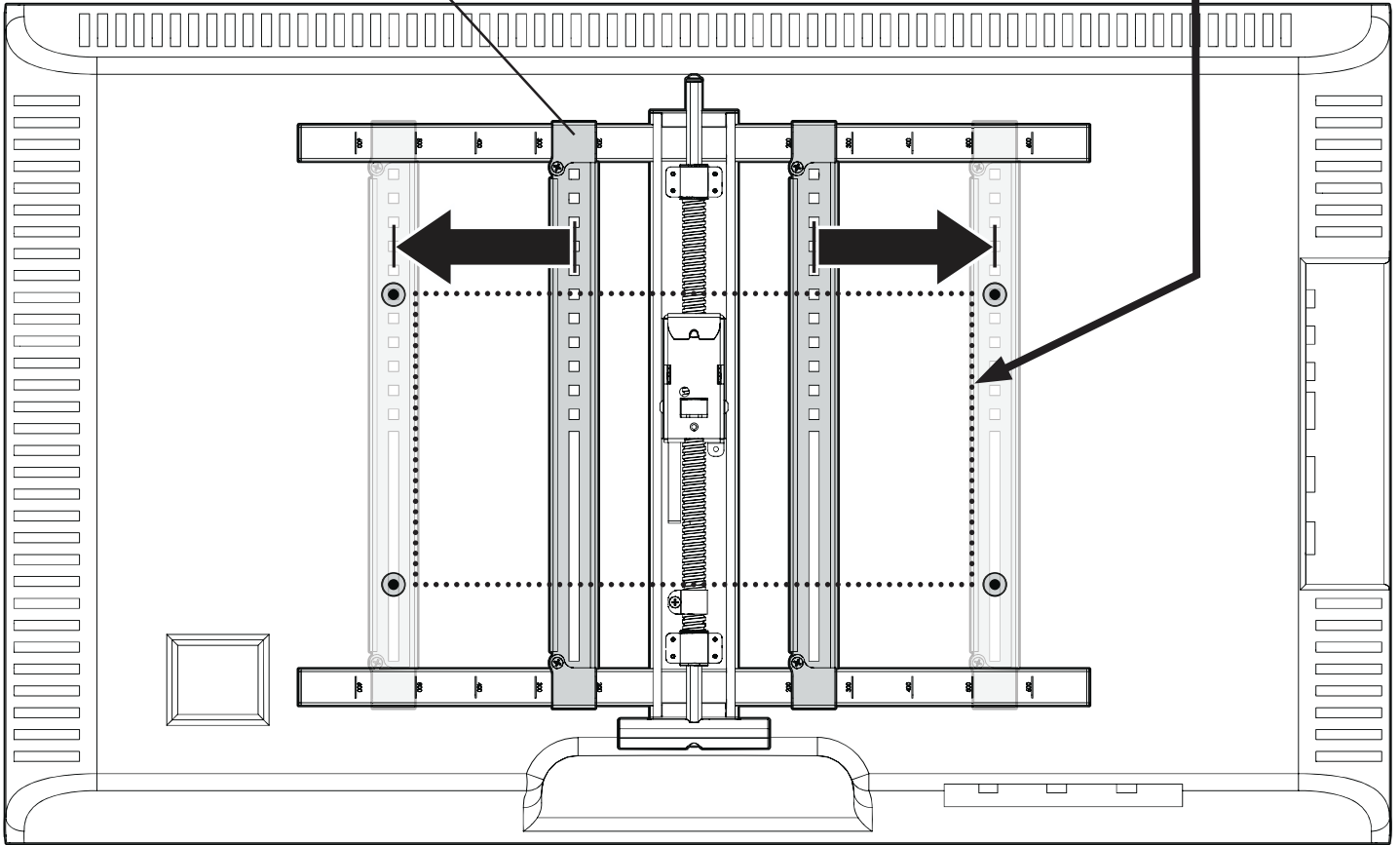

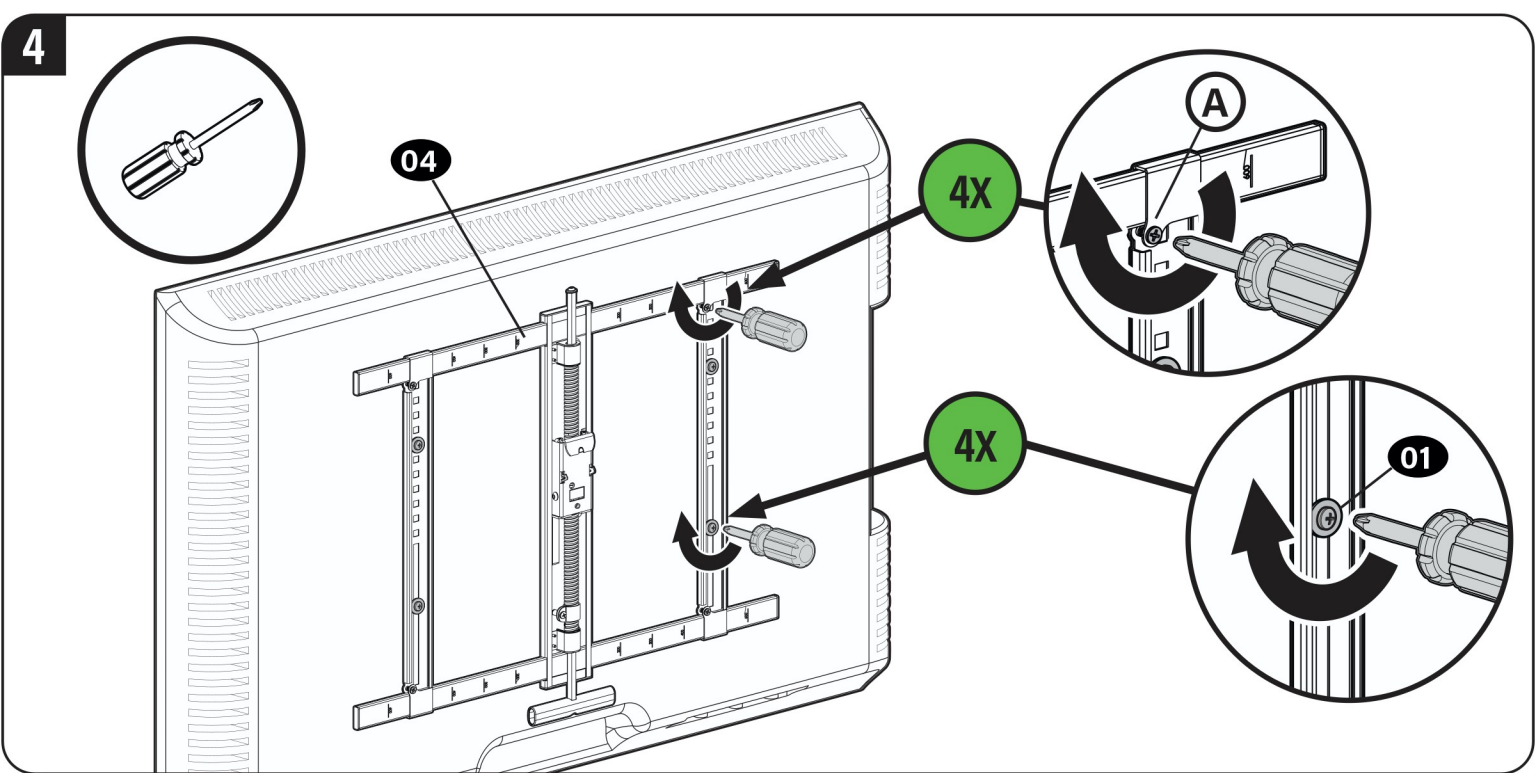
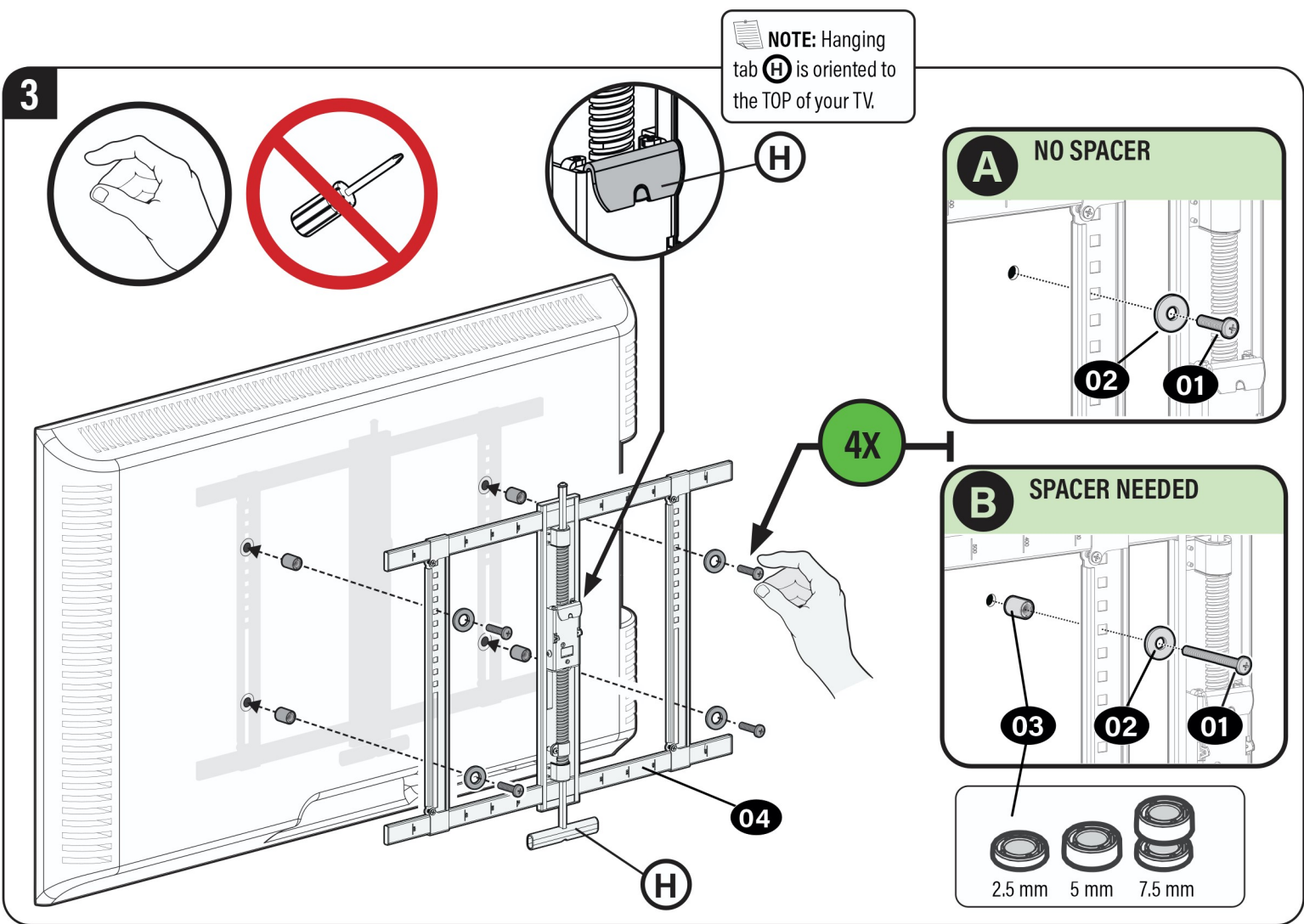

**⚠ CAUTION:** Avoid potential personal injuries and property damage!  
 DO NOT use power tools for this step. Tighten the screws **A** and **01** only enough to secure the TV brackets to the TV.



**CAUTION:** Avoid potential personal injury or property damage!

- Drywall covering the wall must not exceed 5/8 in. (16 mm)
- Minimum wood stud size: nominal 2 x 4 in. (51 x 102 mm) actual 1½ x 3½ in. (38 x 89 mm)
- Minimum spacing between studs: 16 in. (406mm)
- Stud center must be verified

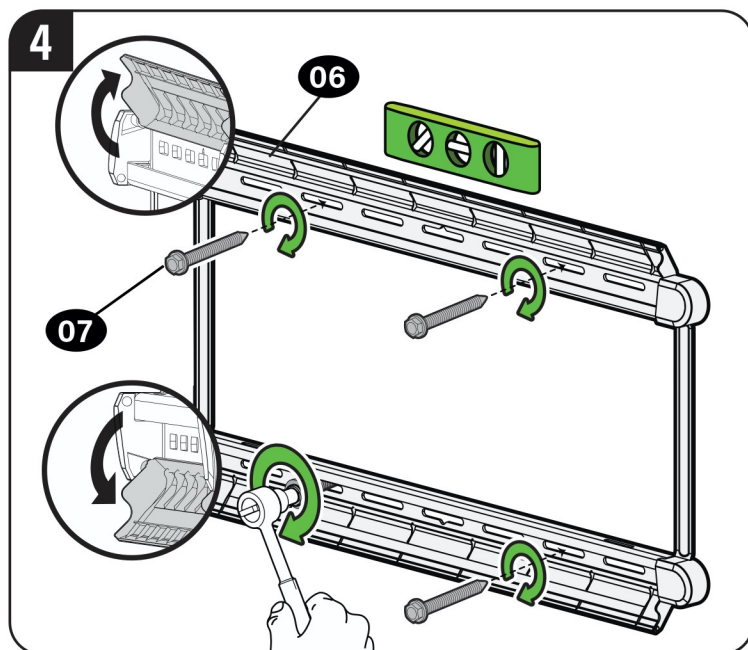
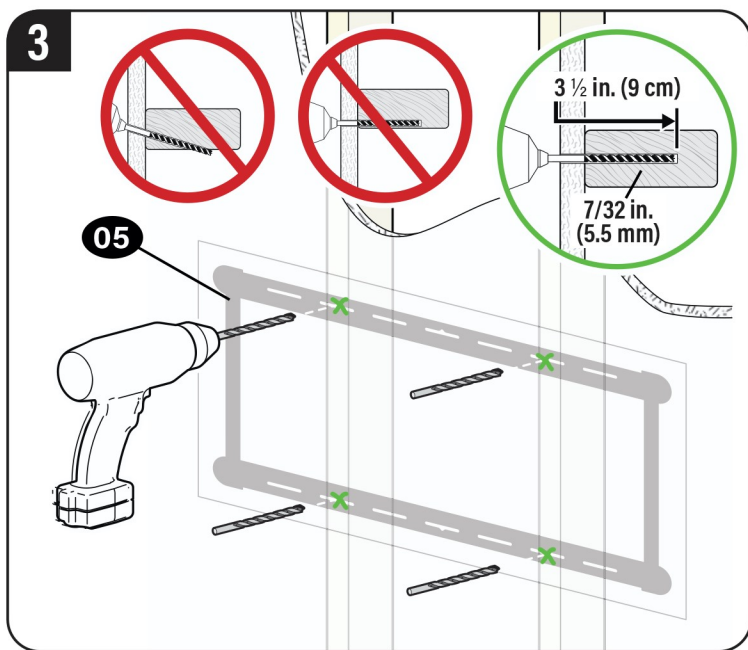
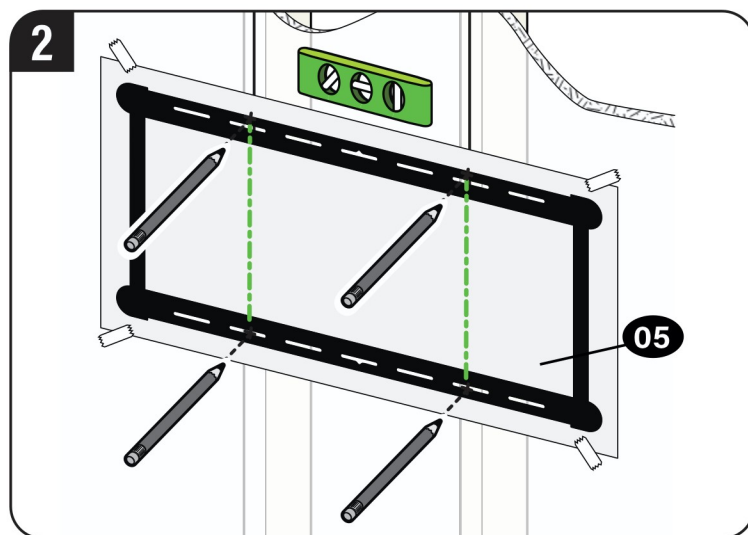
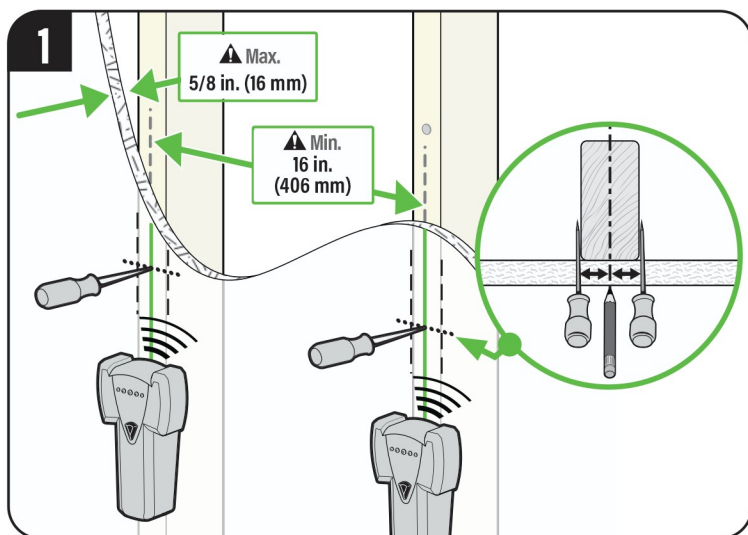

**IMPORTANT:** Be sure to drill into the center of the stud.

**CAUTION:** Avoid potential personal injury or property damage!  
 Improper use could reduce the holding power of the lag bolt **07**.  
 Tighten the lag bolts **07** only until they are pulled **FIRMLY** against the wall plate **06**. **DO NOT over-tighten the lag bolts 07.**

Go to STEP 3 on PAGE 10.

## STEP 2B Attach Wall Plate

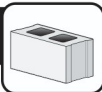

## Solid Concrete or Concrete Block Installation

**CAUTION:** Avoid potential personal injury or property damage!

- Mount wall plate **06** directly onto concrete surface (no wall covering)
- Minimum solid concrete thickness: 8 in. (203 mm)
- Minimum concrete block size: 8 x 8 x 16 in. (203 x 203 x 406 mm)
- For concrete applications, arm assembly **09** (STEP 3) must remain centered in wall plate **06**. Keep this in mind when selecting wall plate location

**CAUTION:**

Avoid potential personal injury or property damage!

**Install lag bolts into the slots AS SHOWN.**

Three (3) lag bolts **07** at the top.

One (1) lag bolt **07** at the bottom.

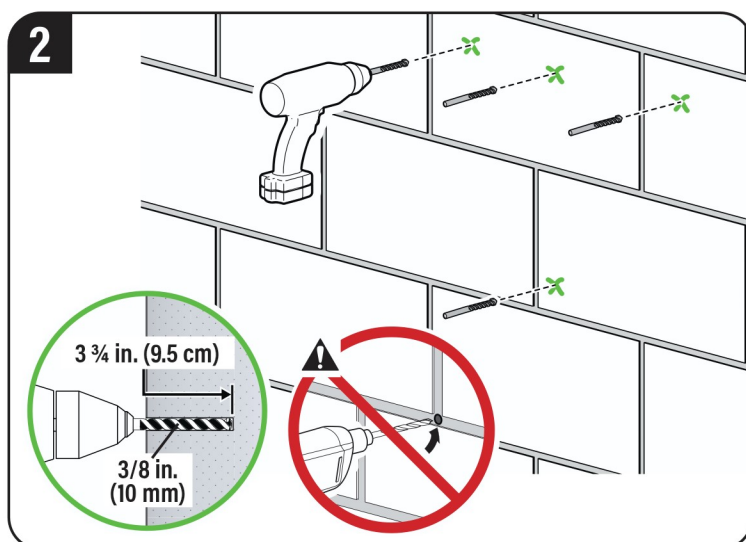
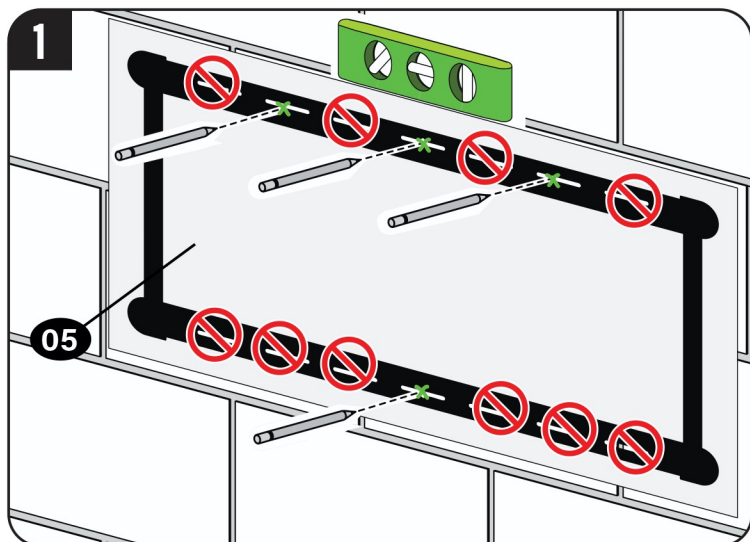
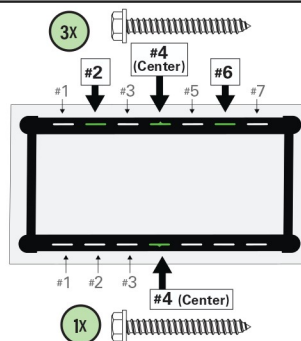

**CAUTION:** Never drill into the mortar between blocks.

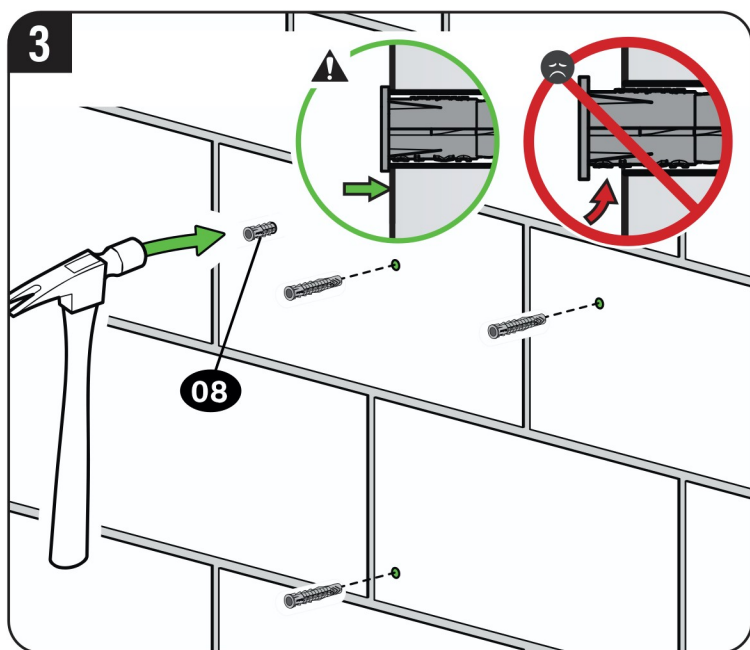

**CAUTION:** Be sure the anchors **08** are seated flush with the concrete surface.

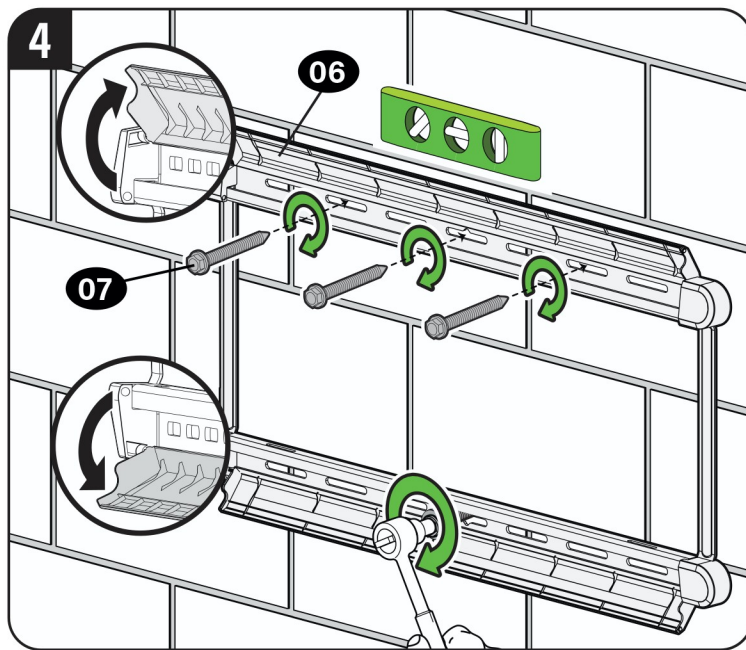

**CAUTION:** Avoid potential personal injury or property damage!

Improper use could reduce the holding power of the lag bolt **07**. Tighten the lag bolts **07** only until they are pulled **FIRMLY** against the wall plate **06**. **DO NOT over-tighten the lag bolts 07.**

## STEP 3 Hang TV onto Wall Plate

### 3.1 Attach Arm Assembly to Wall Plate



**HEAVY!** You may need assistance with this step.

1

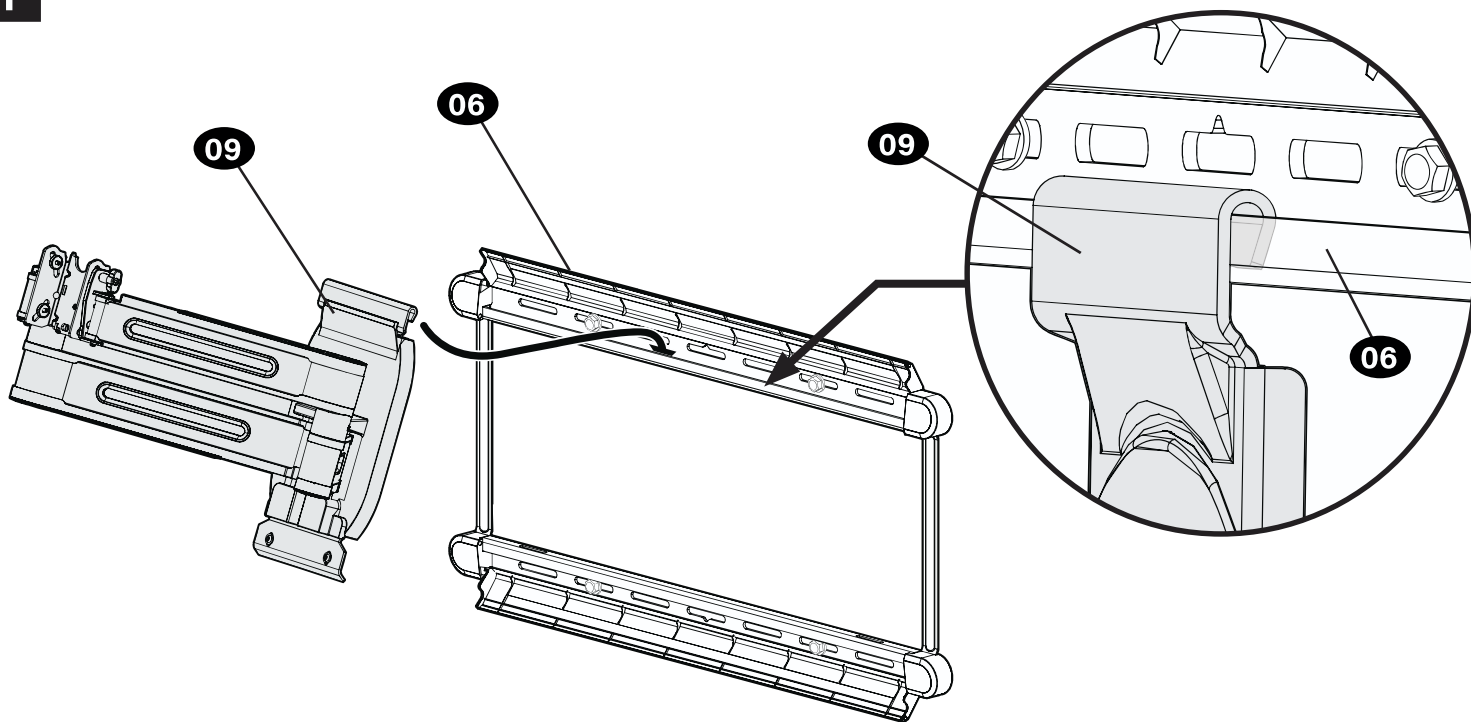

2

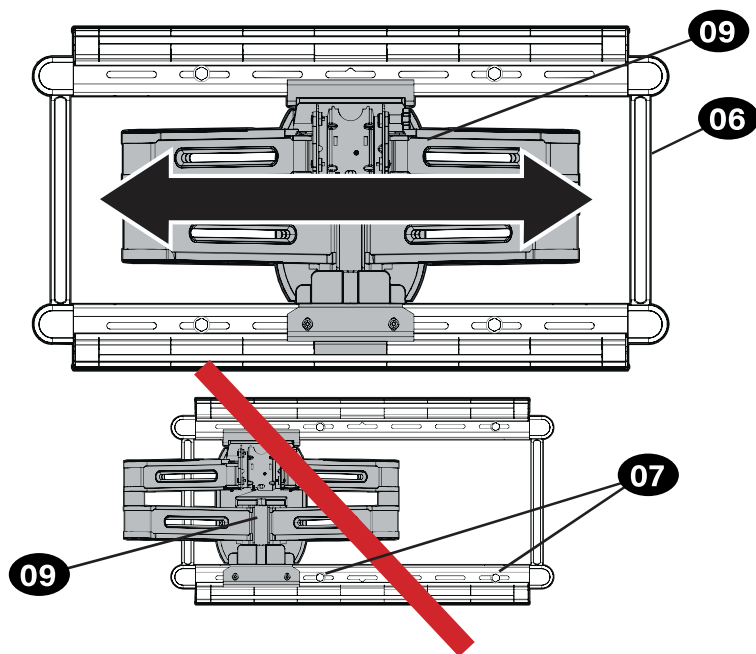

**NOTE:** For **WOOD STUD APPLICATIONS**, the arm assembly **09** can be slid anywhere along wall plate **06** for optimal positioning of your TV -- however **MUST** be positioned **BETWEEN** the lag bolts **07**.

**CAUTION:** Avoid potential personal injury or property damage!

For **CONCRETE APPLICATIONS:**  
The arm assembly **09** **MUST** remain centered in wall plate **06**.

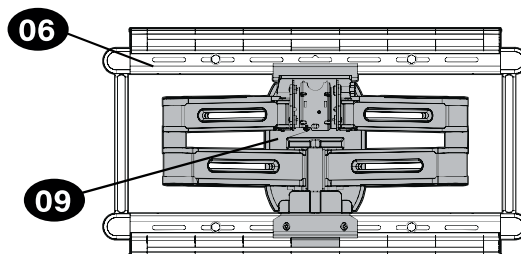

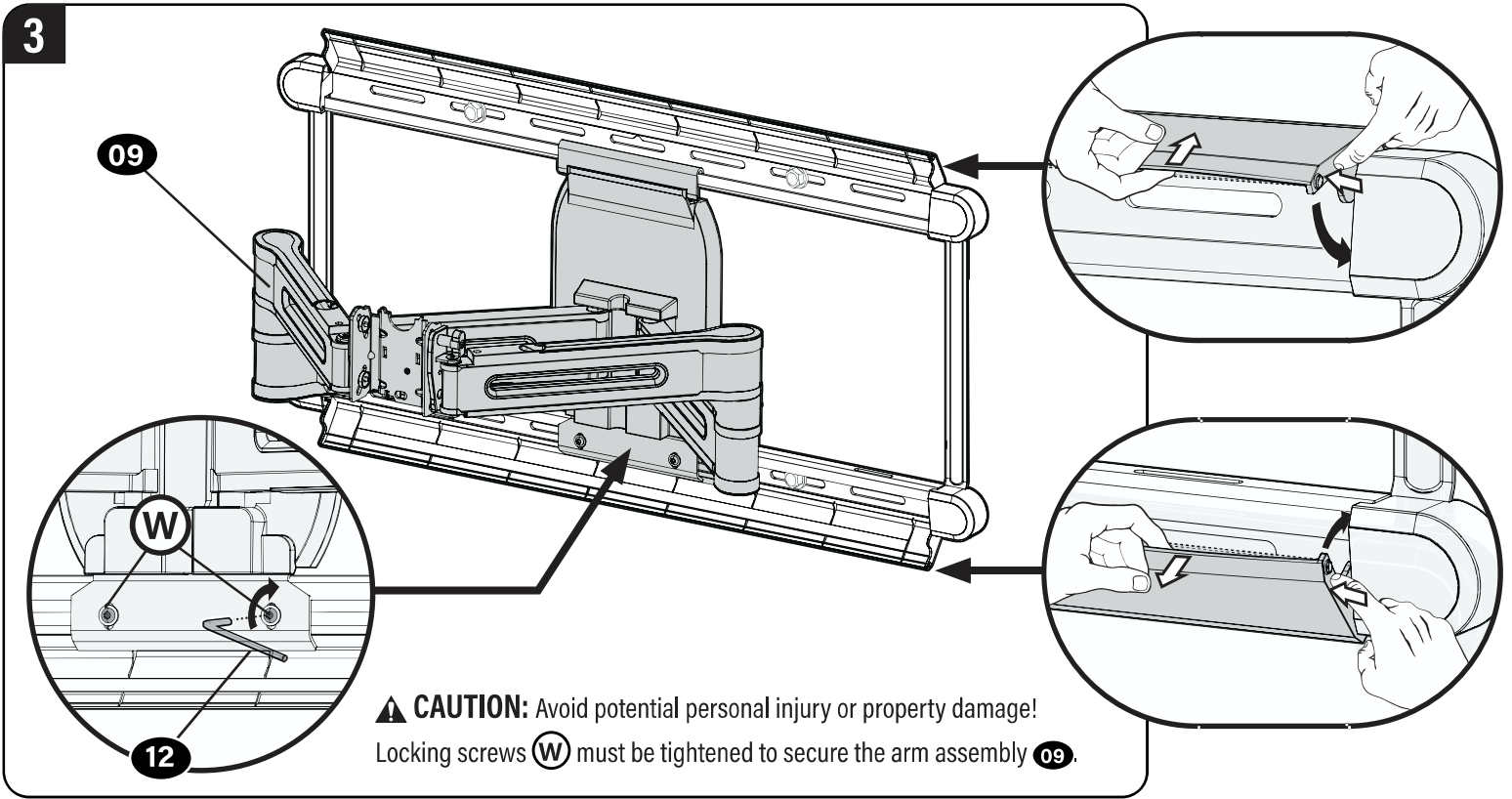

**3.2 Attach TV to Arm Assembly**  **HEAVY! You may need assistance with this step.**

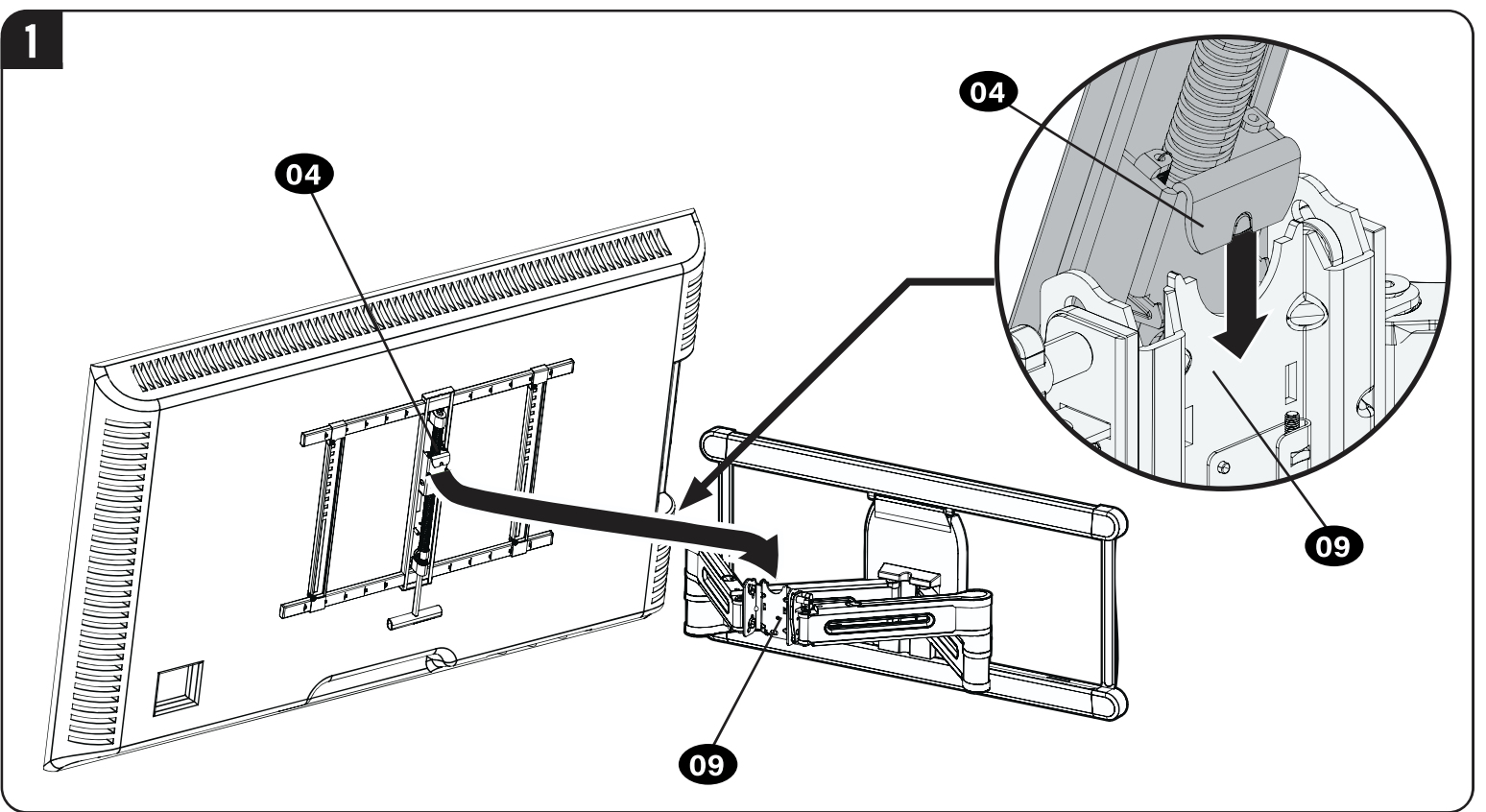

2

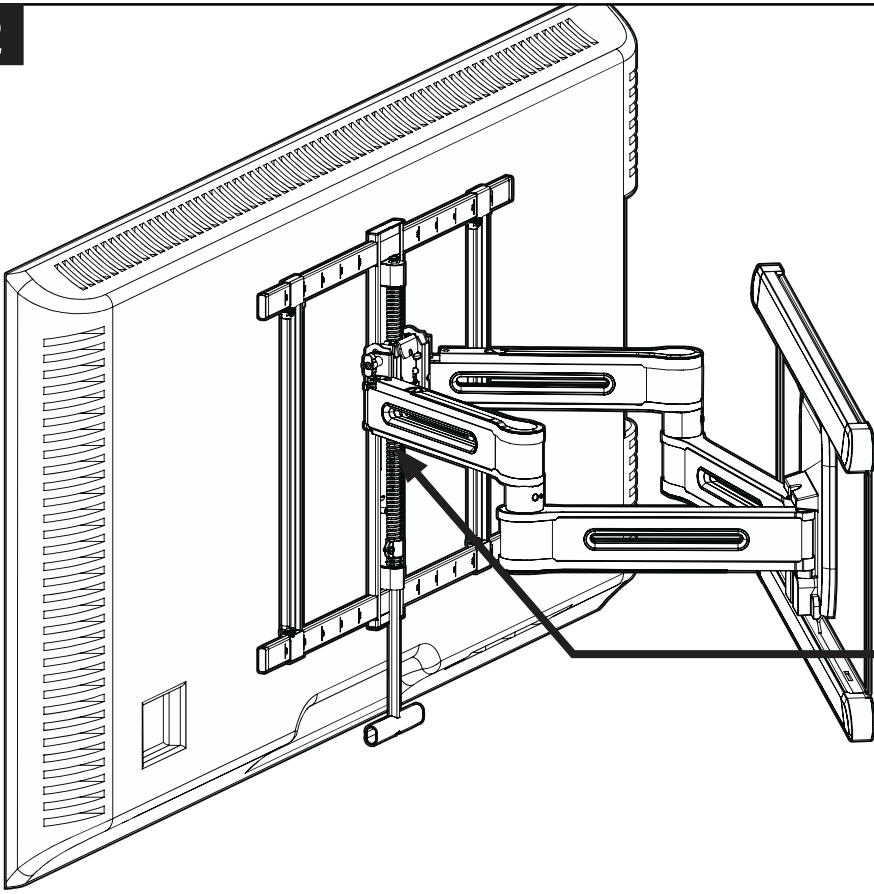

**⚠ CAUTION:** Avoid potential personal injury or property damage! Locking screw **10** must be installed to secure the TV to the arm assembly **09**.

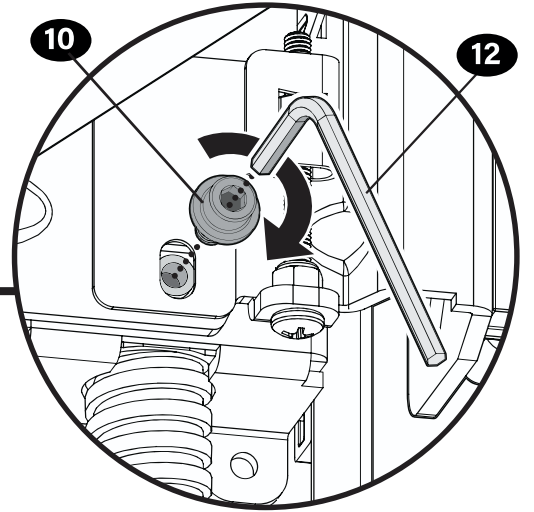

3

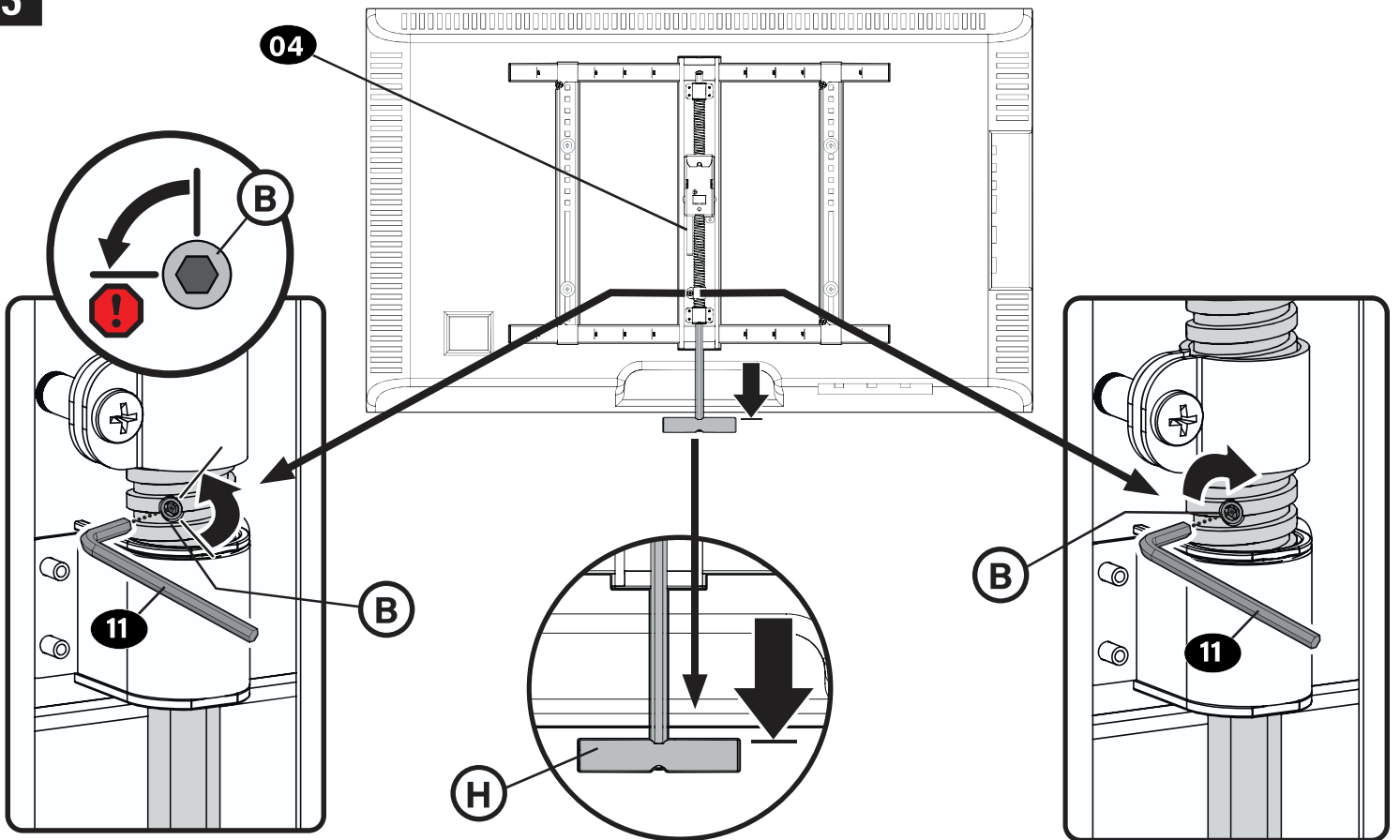

1. Loosen the screw **(B)**.

2. Adjust handle **(H)** enough to grab from the front of your TV.

3. Tighten the screw **(B)**.

## Manage Cables

**! IMPORTANT:** Fully extend arm assembly **09** to ensure enough slack in cables.

1. Slide to remove the cable covers **C**.
2. Route your cables through the arm assembly **09**.
3. Reattach the cable covers **C** over the cables.

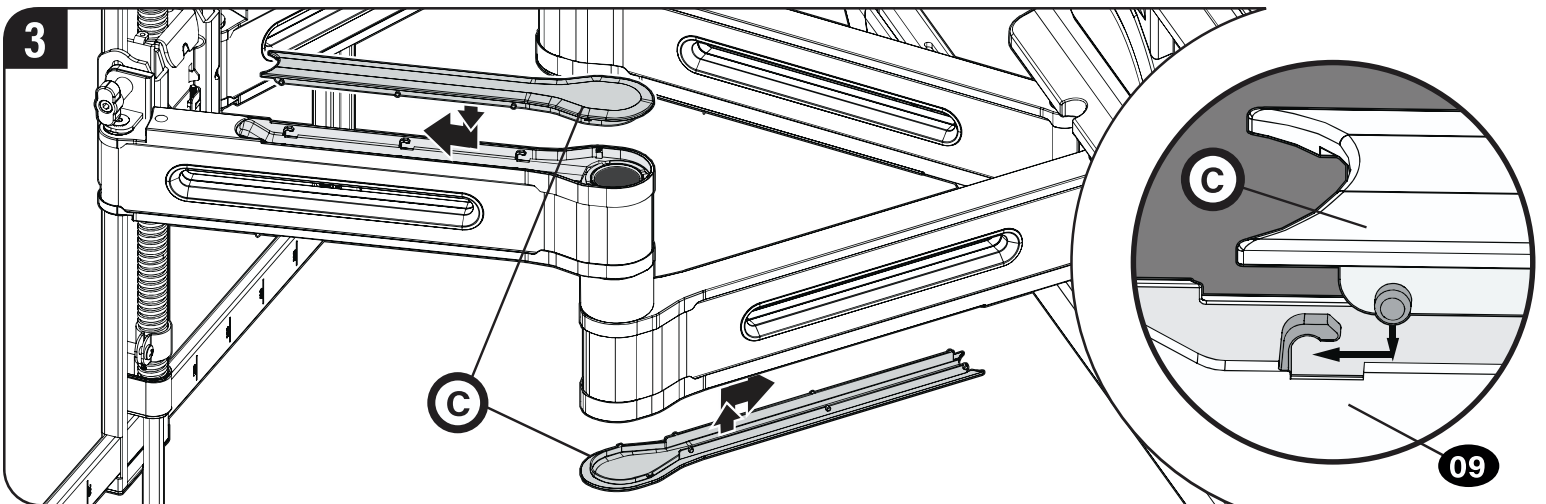
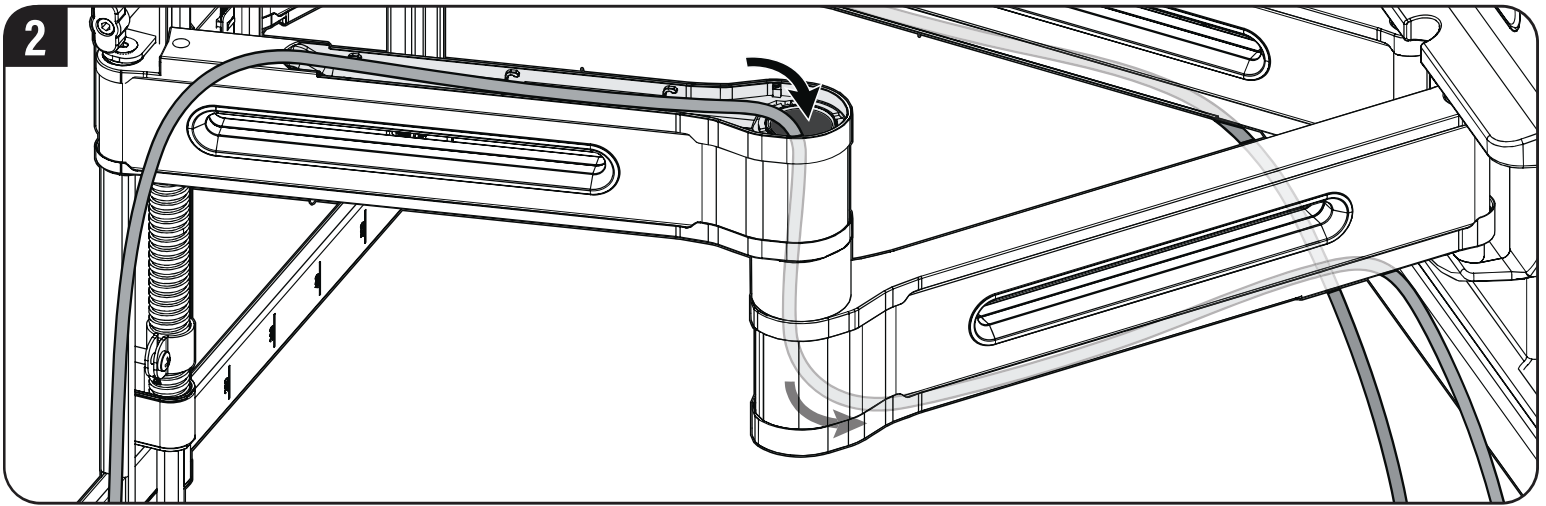
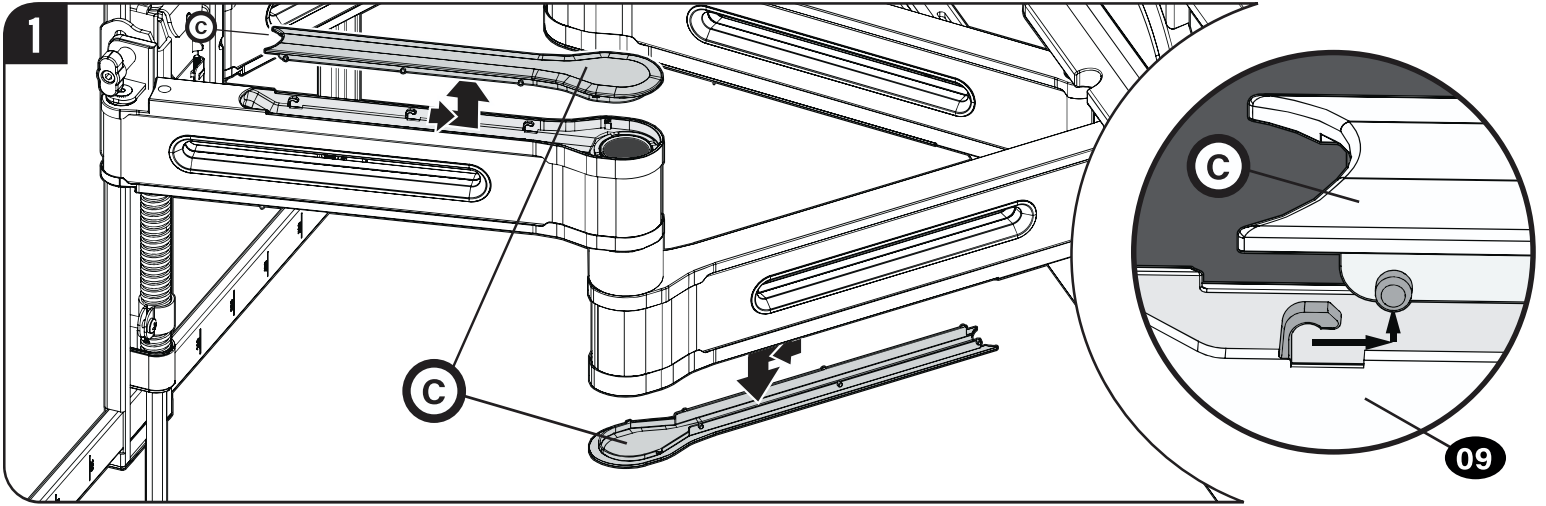
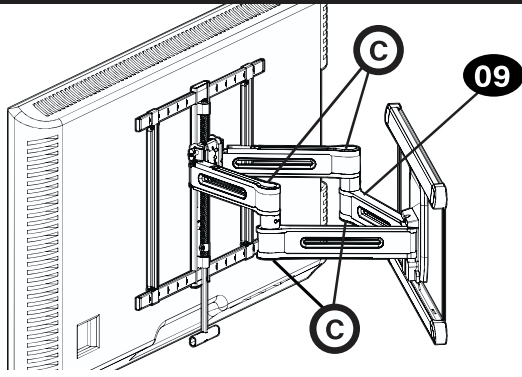

# TV Adjustments

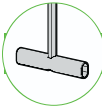

## MOVING YOUR TV



EXTEND / RETRACT

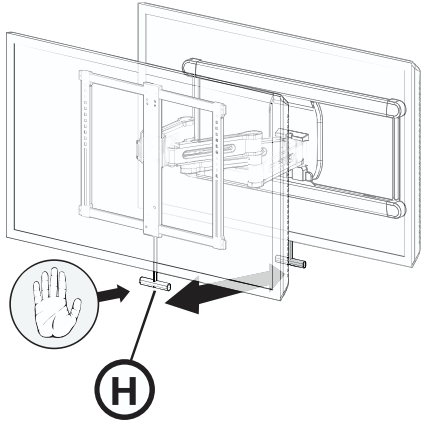

TILT

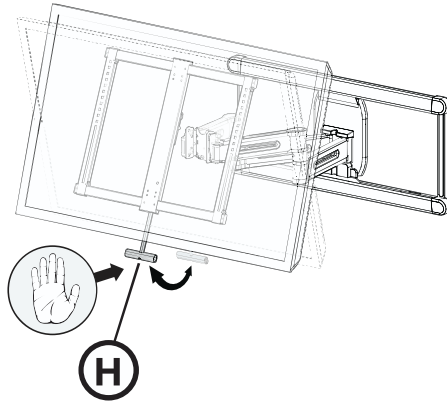

SWIVEL

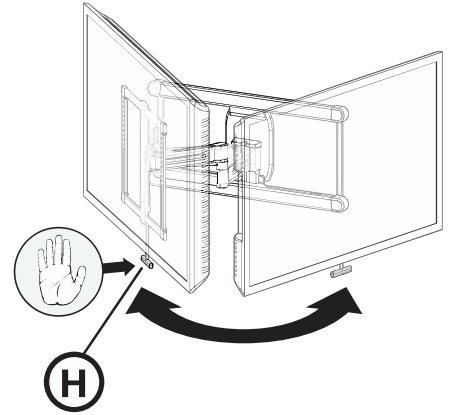

## LEVEL ADJUSTMENT

**CAUTION:** Screw **10** MUST be loosened before turning screw **L**.

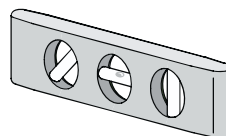
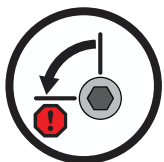
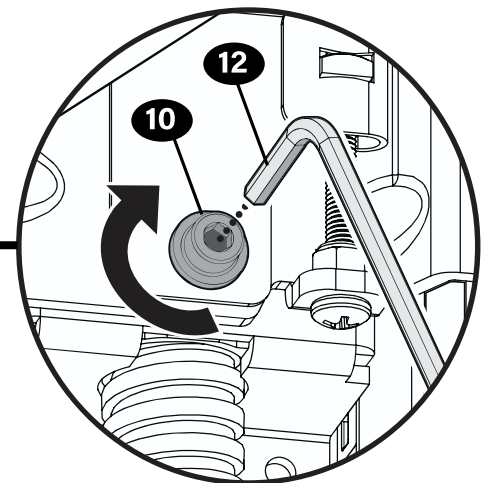
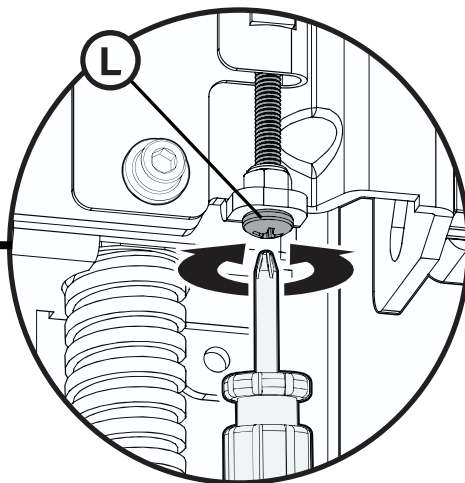
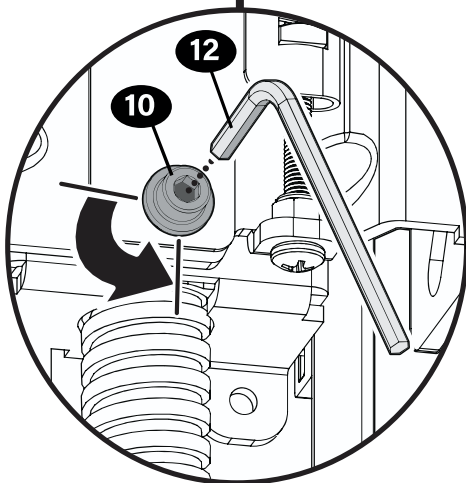
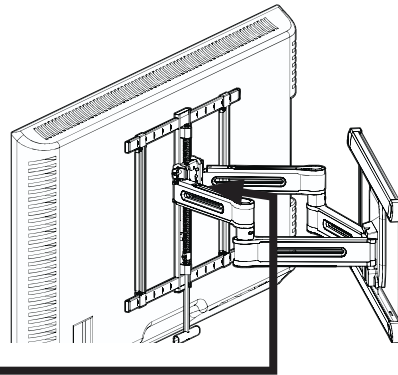

**CAUTION:** Avoid potential personal injury or property damage! Always make sure your securement screw **10** is tightened, so the TV is securely fastened to the arm assembly.



## TILT ADJUSTMENT

Your TV should adjust easily when moved, then stay in place. If your TV is too loose or too tight, adjust the side tension knob **T** by hand or use hex key **12** for additional tightening.

**NOTE:** Once your TV is in place, tighten the tension knob **T** to prevent unwanted movement.

**NOTE:** Additional tension can be applied using hex key **12**.

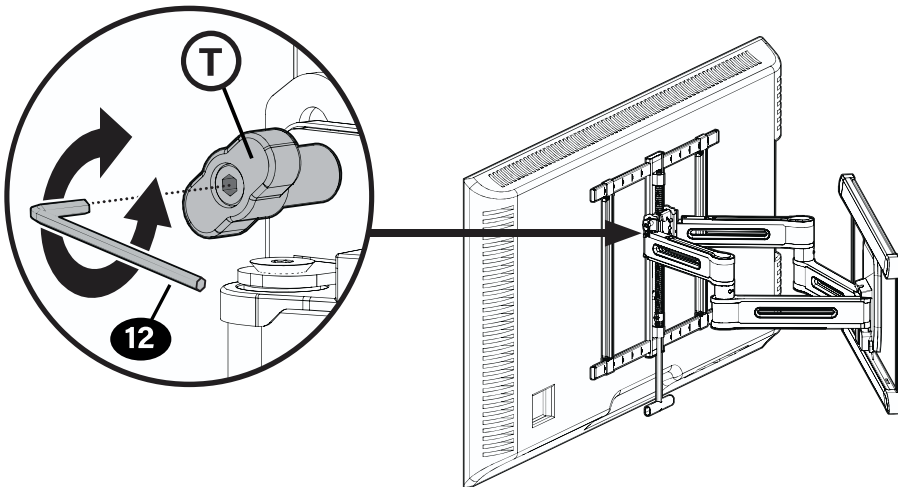

## HEIGHT ADJUSTMENT

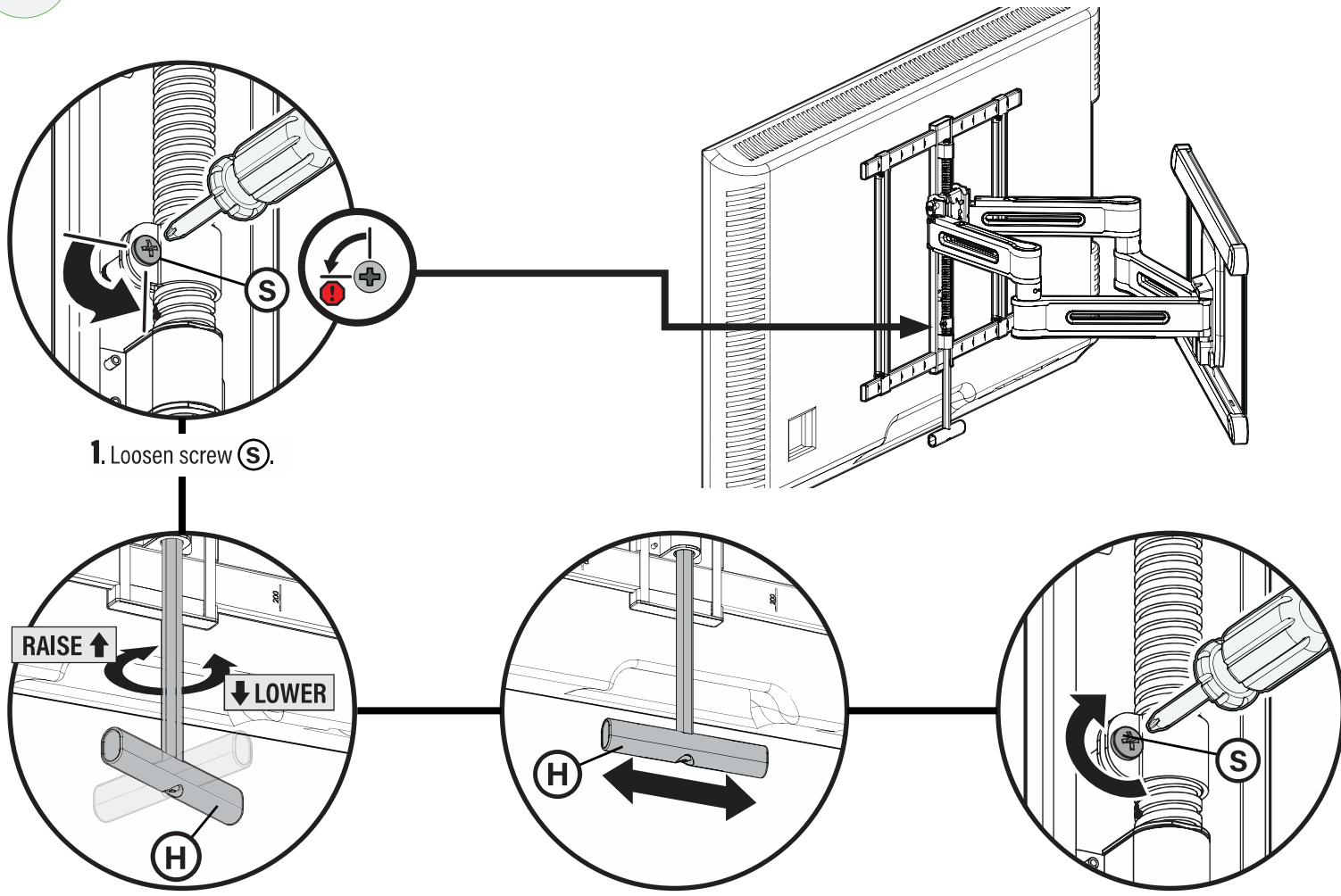

1. Loosen screw **S**.

RAISE ↑  
↓ LOWER  
**H**

2. Adjust the height of your TV by turning the handle **H**.

**H**

3. Reposition the handle **H** so it's inline with your TV.

**S**

4. Retighten screw **S**.



# LATERAL SHIFT



**HEAVY!** You may need assistance with this step.

**CAUTION:** Avoid potential injuries or property damage!

**DO NOT** adjust the arm **09** position from center for **CONCRETE APPLICATIONS**.

Arm **09** **MUST** remain centered in wall plate **06** for all concrete applications!

For **WOOD STUD APPLICATIONS**,

1. Remove your TV (PAGE 17).
2. Open the cover plates.
3. **LOOSEN** the two screws **(W)** to release arm assembly **09**.
4. Reposition the arm assembly **09** on the wall plate (STEP 3.1).

**NOTE:** The arm assembly **09** **MUST** be positioned **BETWEEN** the lag bolts **07**.

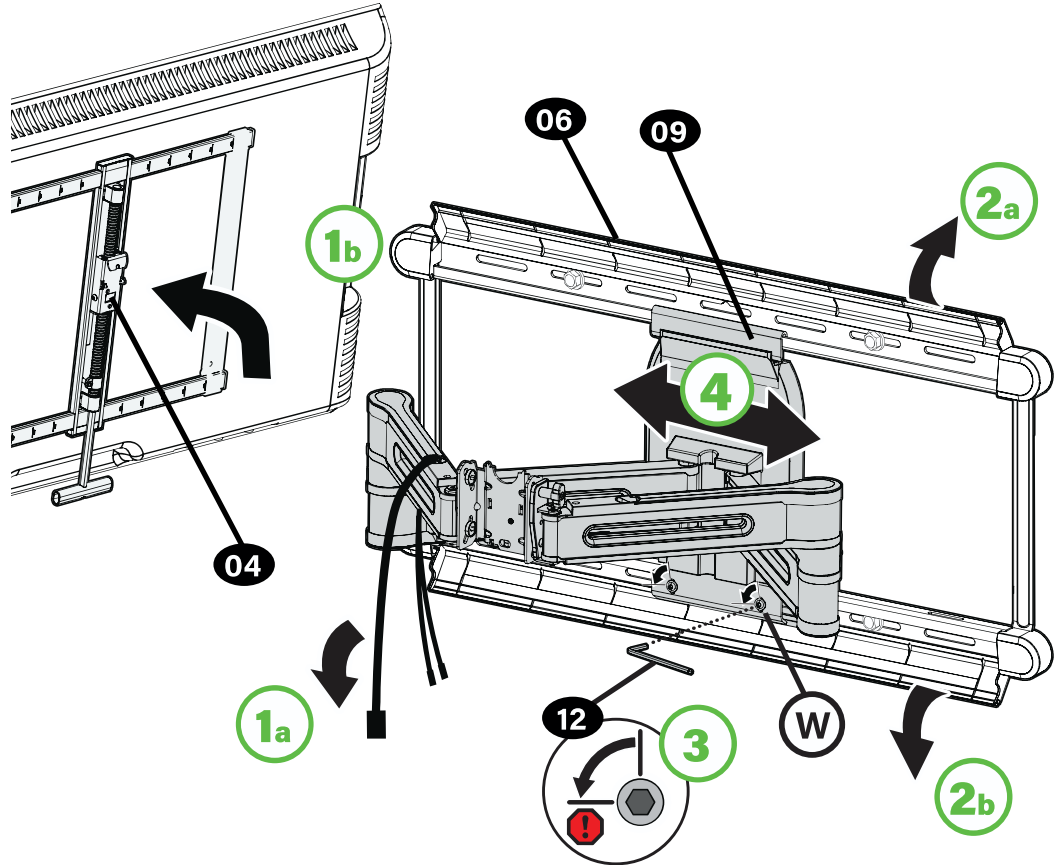
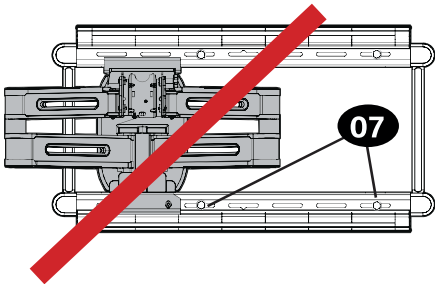

5. Tighten the two screws **(W)**.
6. Close the cover plates.
7. Hang your TV onto the arm assembly **09** following STEP 3.2.

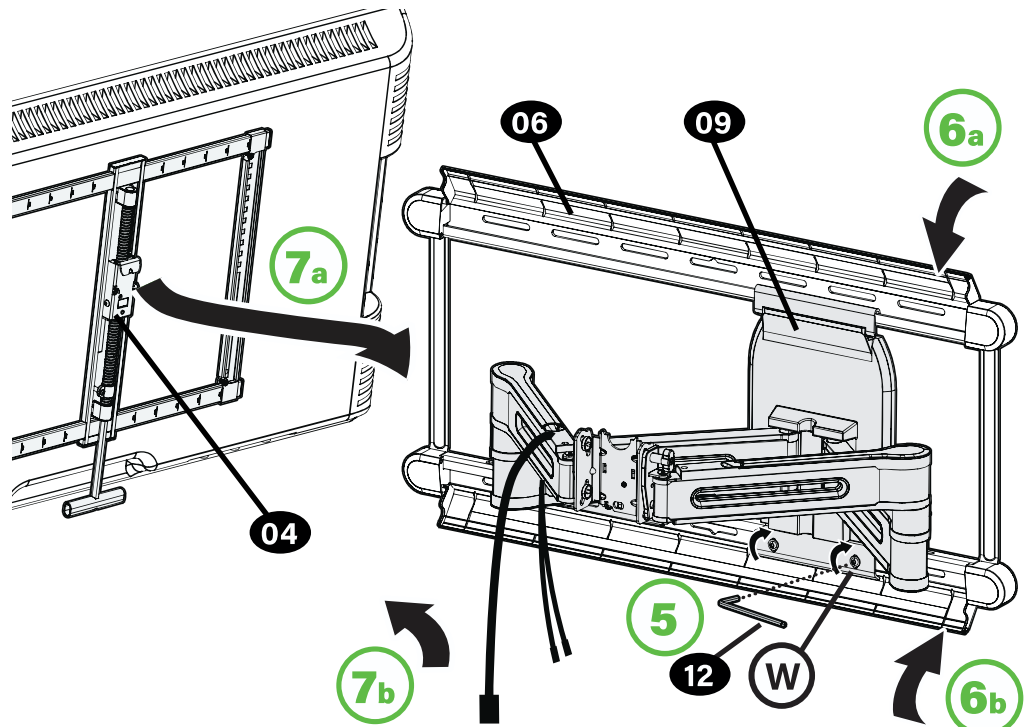

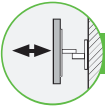

## EXTEND / RETRACT -- ONLY IF NECESSARY

Your TV should adjust easily when moved, then stay in place. ONLY if needed, adjust the extension/retraction arm tension with screw **(R)** using hex key **11**.

**⚠ CAUTION:** Avoid potential personal injury or property damage! DO NOT remove bolts **(R)**, only turn enough for slight adjustment.

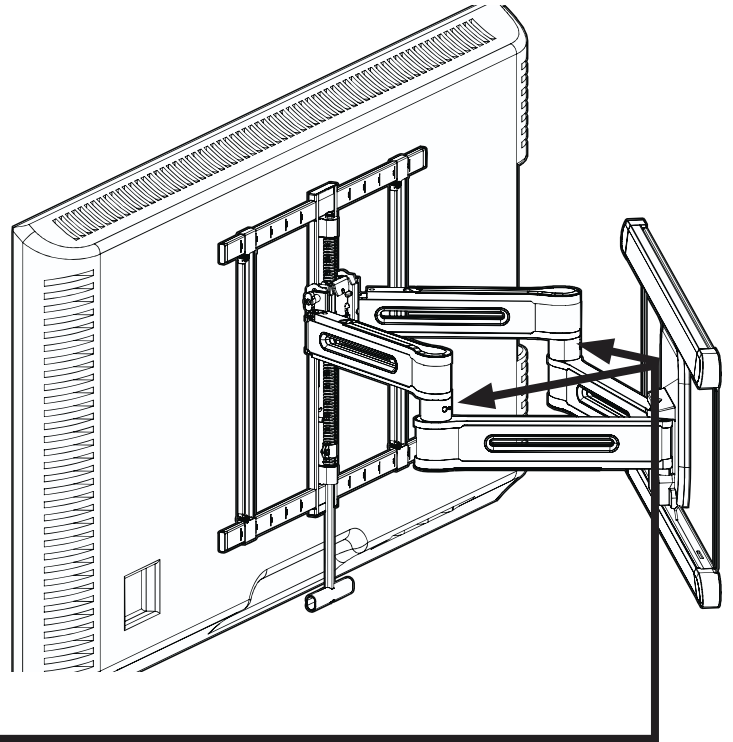
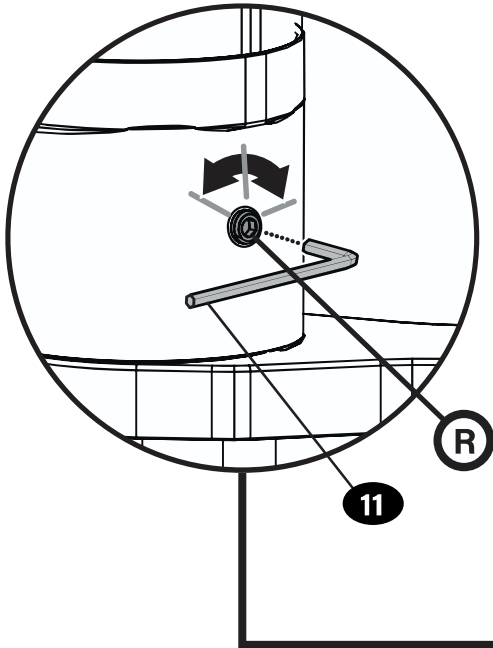

## REMOVING THE TV



**HEAVY!** You may need assistance with this step.

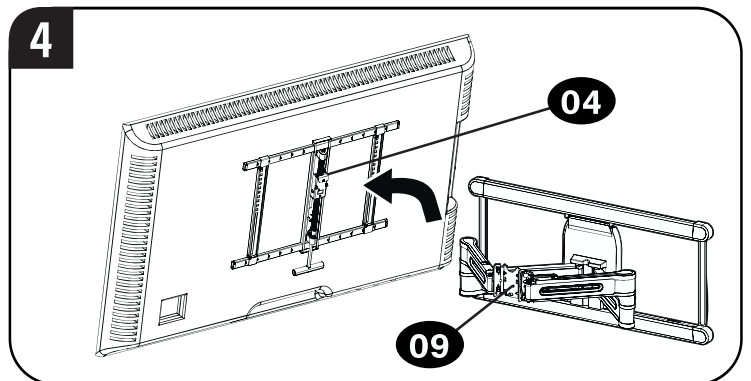
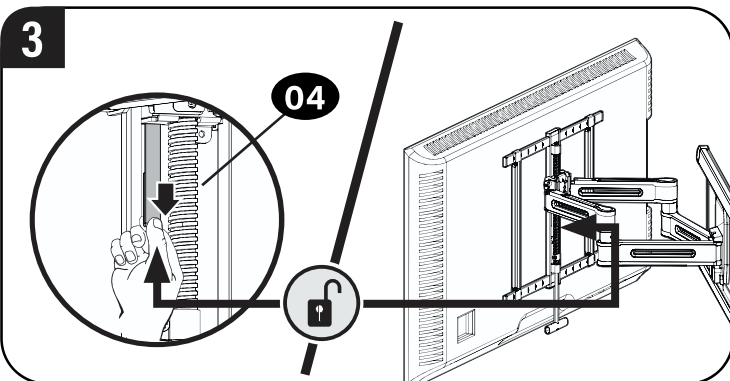
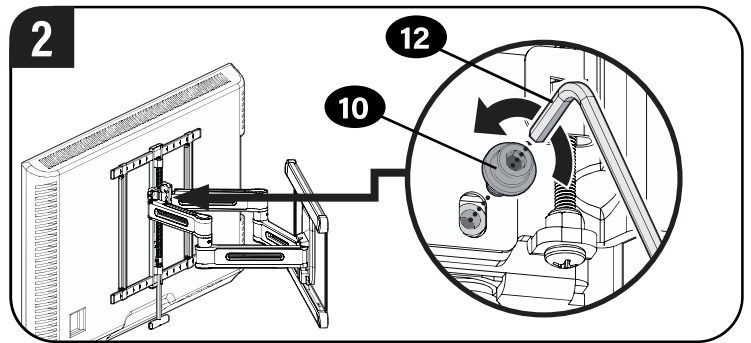
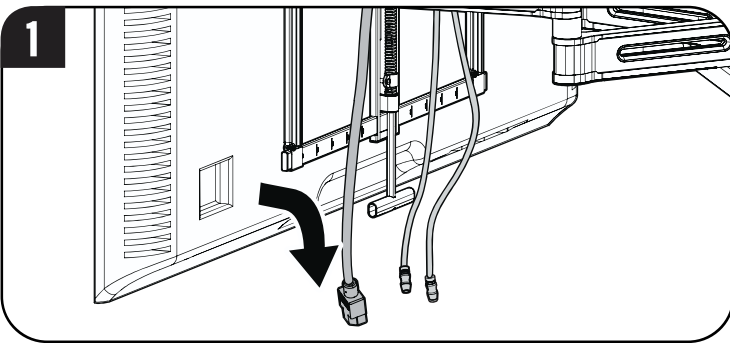

Antes de comenzar, asegúrenos de que este soporte sea perfecto para usted.

**1** ¿Su televisor pesa más de 56,6 kg (125 libras), incluidos los accesorios?



No – ¡Perfecto!

Sí – Este soporte NO es compatible. Visite Standard AV.com o llame al número

US: +1 (800) 359-5520 | EMEA: +31 (0) 495 580 852 | UK: +44 (0) 800 056 2853, para encontrar una montura compatible.

**2** ¿De qué está hecha su pared?

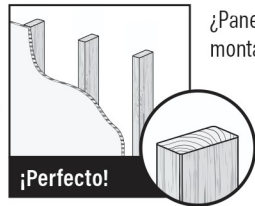

¿Paneles de yeso con montantes de madera?

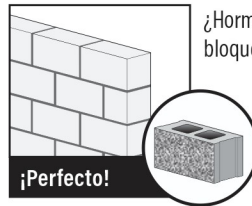

¿Hormigón macizo o bloque de hormigón?

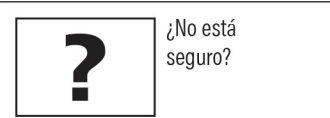

Llame al Servicio de Atención al Cliente

**⚠ PRECAUCIÓN:**

NO lo instale en paredes únicamente de yeso

**3** ¿Tiene todas las herramientas necesarias?



Cinta métrica



Lápiz



Nivel



Destornillador



Taladro eléctrico



13 mm (1/2 pulgada)

Llave de vaso

Paredes con montantes de madera



Localizador de montantes



Punzón



5,5 mm (7/32 pulgadas) Madera

Broca

Paredes de hormigón



Martillo



10 mm (3/8 pulgadas) Hormigón

Broca

**4** ¿Listo para comenzar?

Revise estas instrucciones para estar seguro de sentirse cómodo con este sencillo proceso de instalación. Consulte además el manual del usuario de su televisor para ver si existe algún requisito especial para montar su televisor en la pared.

Si no entiende las instrucciones o si tiene dudas acerca de la seguridad de la instalación, el montaje o el uso del producto, póngase en contacto con el Servicio de Atención al Cliente.

**⚠ PRECAUCIÓN:** Evite posibles lesiones personales y daños materiales.

- Este producto incluye instrucciones y herramientas para su uso en montantes de madera, hormigón macizo y paredes de bloques de hormigón: NO lo instale en paredes únicamente de yeso.
- La pared debe ser capaz de soportar hasta cinco veces el peso combinado del televisor y la montura.
- No utilice este producto para ningún otro propósito que no sea el explícitamente especificado por el fabricante.
- El fabricante no se responsabiliza de ningún daño o lesión resultante del montaje incorrecto o el uso indebido.

**Dimensiones**

Consulte la página 3

**Antes de comenzar**

Retire el soporte de su televisor... ¡si ya estaba instalado, claro!

Instale cualquier accesorio que quiera añadir a su televisor.

Consulte todos los manuales de instalación de los accesorios para determinar si necesita INSTALARLOS ANTES de montar su televisor.

Proteja la pantalla de su televisor cuando lo tumbes para la instalación.

**Piezas y elementos de sujeción suministrados**

Consulte la página 4

**⚠ ADVERTENCIA:** Este producto contiene piezas pequeñas que, en caso de ser tragadas, podrían causar asfixia.

Antes de comenzar a montar la unidad, verifique que dispone de todas las piezas y que se encuentran en buen estado. Si no dispone de todas las piezas o alguna está dañada, no devuelva el elemento defectuoso al distribuidor. Póngase en contacto con el Servicio de Atención al Cliente. Nunca utilice piezas en mal estado.

**NOTA:** No se utilizarán todos los elementos de sujeción incluidos.

**PASO 1 Conectar el soporte al televisor**

Consulte la página 5

**1-1 Seleccione el diámetro de los tornillos del televisor**

Solo se adapta a su televisor un tamaño de tornillo. **NOTA:** Si su televisor incluye espaciadores empotrados o adaptadores para soportes de pared, úselos BAJO el hardware de montaje.

**1-2 Seleccione la longitud de los tornillos del televisor**

Si su televisor tiene la parte trasera plana Y desea que esté más cerca de la pared, utilice los tornillos más cortos.

Se suministran espaciadores y tornillos más largos para los casos siguientes:

- Televisores con parte trasera redonda/irregular
- Televisores con orificios de montaje empotrados
- Necesidad de más espacio para cables

**⚠ PRECAUCIÓN:** Verifique el enrosque adecuado del tornillo o del conjunto tornillo/espaciador.  
 - Si es demasiado corto, no sujetará el televisor. - Si es demasiado largo, dañará el televisor.

### 1-3 Fije el soporte del televisor

- 1 Afloje los cuatro tornillos (A).
- 2 Alinee con el patrón de orificios de montaje de su televisor (VESA).
- 3 **NOTA:** La pestaña para colgar (H) está orientada hacia la PARTE SUPERIOR de su televisor.
- 4 **PRECAUCIÓN:** ¡Evite posibles lesiones personales y daños materiales! NO use herramientas eléctricas para este paso. Apriete los tornillos (A) y (01) con la fuerza adecuada para fijar el soporte del televisor al televisor. NO los apriete demasiado.

#### PASO 2A Fijar la placa de pared a la pared - Opción de montante de madera

Consulte la página 8

- PRECAUCIÓN:** Evite posibles lesiones personales y daños materiales.
- Los paneles de yeso sobre la pared no deben ser mayores de 16 mm (5/8 pulg.).
  - Tamaño mínimo de los montantes de madera: nominal 51 x 102 mm (2 x 4 pulg.) común 38 x 89 mm (1½ x 3½ pulg.).
  - Espacio mínimo horizontal entre los elementos de sujeción: 40,6 cm (16 pulg.).
  - Debe comprobar el centro del montante.
- IMPORTANTE:** Asegúrese de taladrar en el centro del montante.
- PRECAUCIÓN:** Evite posibles lesiones personales o daños materiales. El uso incorrecto podría reducir la capacidad de sujeción del perno tirafondo (07). No apriete excesivamente los pernos (07). Apriete los pernos sólo hasta que estén firmemente ajustados contra la placa para la pared (06).

Vaya al PASO 3 en la PÁGINA 10

#### PASO 2B Fijar la placa de pared a la pared - Opción de hormigón macizo o bloques de hormigón

Consulte la página 9

- PRECAUCIÓN:** Evite posibles lesiones personales y daños materiales.
- Monte el conjunto de placa de pared (06) directamente sobre la superficie de hormigón.
  - Grosor mínimo del hormigón macizo: 203 mm (8 pulg.).
  - Tamaño mínimo del bloque de hormigón: 203 x 203 x 406 mm (8 x 8 x 16 pulg.).
  - Para aplicaciones sobre hormigón, el brazo (09) (PASO 3) debe permanecer centrado en la placa mural (06). Téngalo en cuenta a la hora de seleccionar la ubicación de la placa mural.

**PRECAUCIÓN:** Evite posibles lesiones personales o daños materiales.

Instale los pernos tirafondo (07) en las ranuras COMO SE MUESTRA. Tres (3) pernos tirafondo (07) en la parte superior. Un (1) perno tirafondo (07) de retardo en la parte inferior.

- IMPORTANTE:** Nunca taladre sobre el cemento entre los bloques.
- PRECAUCIÓN:** Asegúrese de que los anclajes estén asentados al mismo nivel que la superficie de hormigón.
- PRECAUCIÓN:** Evite posibles lesiones personales o daños materiales. El uso incorrecto podría reducir la capacidad de sujeción del perno tirafondo (07). No apriete excesivamente los pernos (07). Apriete los pernos sólo hasta que estén firmemente ajustados contra la placa para la pared (06).

#### PASO 3 Colgar el televisor en la placa de pared

Consulte la página 10

3.1 Fije el conjunto del brazo a la placa mural ¡ELEMENTO PESADO! Podría necesitar ayuda para realizar esta operación.

- 2 **PRECAUCIÓN:** Evite posibles lesiones personales o daños materiales. Para APLICACIONES DE HORMIGÓN: El conjunto del brazo (09) DEBE permanecer centrado en la placa mural (06).
- NOTA:** Para APLICACIONES SOBRE MONTANTES DE MADERA, el conjunto del brazo (09) se puede deslizar a cualquier parte de la placa mural (06) para conseguir colocar su televisor en una posición óptima-- sin embargo DEBE colocarse ENTRE los tirafondos (07).
- 3 **PRECAUCIÓN:** Evite posibles lesiones personales o daños materiales. Asegúrese siempre de que ambos tornillos de bloqueo (S) estén bien apretados, para que el conjunto del brazo (09) quede fijado de forma segura a la placa mural (06).

3.2 Cuelgue el televisor en el conjunto de brazo ¡ELEMENTO PESADO! Podría necesitar ayuda para realizar esta operación.

- 2 **PRECAUCIÓN:** Evite posibles lesiones personales o daños materiales. Asegúrese siempre de que el tornillo de bloqueo (10) esté bien apretado, para que el televisor quede fijado de forma segura al conjunto del brazo (09).
- 3 1. Afloje el tornillo (B). 2. Ajuste el mango (H) lo suficiente como para agarrarlo desde el frente de su televisor. 3. Apriete el tornillo (B).

#### Gestión de los cables

Consulte la página 13

**IMPORTANTE:** Extienda completamente el conjunto del brazo (09) para asegurar suficiente holgura en los cables. 1. Deslice para quitar las cubiertas de cables (C). 2. Pase los cables a través del conjunto del brazo (09). 3. Vuelva a colocar las cubiertas de los cables (C) sobre los cables.

#### Ajustes del televisor

Consulte la página 14

##### PARA MOVER TU TV

##### AJUSTE DE NIVEL

- PRECAUCIÓN:** Se DEBE aflojar el tornillo (10) antes de girar el tornillo (L).
- PRECAUCIÓN:** Evite posibles lesiones personales o daños materiales. Asegúrese siempre de que el tornillo de bloqueo (10) esté bien apretado, para que el televisor quede fijado de forma segura al conjunto del brazo.

##### AJUSTE DE LA INCLINACIÓN

Su televisor debería ajustarse fácilmente al moverlo y luego se mantiene en su posición. Si su televisor está demasiado flojo o demasiado apretado, ajuste perilla de tensión de inclinación con la mano.

**NOTA:** Cuando el televisor esté en su posición, apriete la perilla de tensión de inclinación para evitar el movimiento no deseado.

##### ALTURA DEL TELEVISOR

1. Afloje el tornillo (B).
2. Ajuste la altura de su televisor girando la manija (H).
3. Vuelva a colocar la manija (H) para que quede alineada con su televisor.
4. Vuelva a apretar el tornillo (B).

##### CAMBIO DE POSICIÓN LATERAL DEL TELEVISOR ¡ELEMENTO PESADO! Podría necesitar ayuda para realizar esta operación.

- PRECAUCIÓN:** Evite posibles lesiones personales y daños materiales. NO ajuste la posición del brazo desde el centro cuando esté colocado sobre hormigón. El brazo (09) DEBE permanecer centrado en la (06) placa mural cuando se coloque sobre hormigón.
- SOLO para aplicaciones en montantes de madera:** 1. Retire el televisor (PÁGINA 17). 2. Abra las cubiertas (P). 3. Afloje, pero no retire por completo, los tornillos de bloqueo (S). 4. Deslice el brazo (09) a la posición deseada. **NOTA:** El conjunto del brazo (09) DEBE colocarse ENTRE los tirafondos (07). 5. Apriete los tornillos de bloqueo (S). **PRECAUCIÓN:** Evite posibles lesiones personales o daños materiales. Asegúrese siempre de que ambos tornillos de bloqueo (S) estén bien apretados para que el televisor quede fijado de forma segura a la placa mural (06). 6. Vuelva a colocar las tiras de recubrimiento (P) y el televisor (ver PASO 3).

##### EXTENSIÓN/RETRACCIÓN -- SOLO SI ES NECESARIO

- PRECAUCIÓN:** NO retire los tornillos (R), solo gírelos lo suficiente para realizar pequeños ajustes.

##### RETIRADA DEL TELEVISOR ¡PRODUCTO PESADO! Podría necesitar ayuda para realizar esta operación.

**Avant de commencer, assurons-nous que ce support vous convient parfaitement!**

**1** Votre téléviseur pèse-t-il *plus* de 56,6 kg (125 lb) avec les accessoires?



**Non** – Parfait!

**Oui** – Ce support n'est PAS compatible. Rendez-vous sur Standard AV.com ou appelez le  
 US: +1 (800) 359-5520 | EMEA: +31 (0) 495 580 852 | UK: +44 (0) 800 056 2853. pour trouver un support compatible.

**2** De quoi est fait le mur?

**ATTENTION!**  
 NE PAS fixer sur un cloison sèche seule

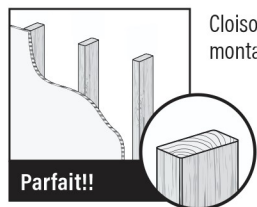

Cloison sèche à montants en bois?

Parfait!!

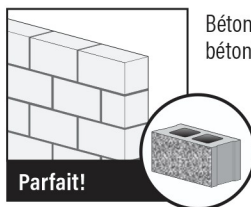

Béton coulé ou blocs de béton?

Parfait!



Vous avez des doutes?

Contactez le service à la clientèle

**3** Avez-vous tous les outils requis?



Ruban à mesurer



Crayon



Niveau



Tournevis



Perceuse électrique



Clé à douilles  
13 mm (1/2 po)

Structure de murs en bois



Localisateur de montants



Alène



5,5 mm (7/32 po)  
Bois

Murs en béton coulé



Marteau



10 mm (3/32 po)  
Béton

Foret

**4** Vous êtes prêt à commencer?

Veillez lire au complet ces instructions pour vous assurer d'être à l'aise avec ce processus d'installation facile. Veuillez également consulter le manuel du propriétaire de votre téléviseur pour savoir si son installation présente des exigences particulières.

Si vous ne comprenez pas toutes ces instructions ou si vous avez des doutes sur la sécurité de l'installation, du montage ou de l'utilisation de ce produit, veuillez contacter le service à la clientèle.

**ATTENTION** : Évitez les risques de blessures corporelles ou de dommages matériels !

- Ce produit est conçu pour une utilisation sur des montants porteurs en bois, des murs en béton solide et en bloc de béton - Ne l'installez PAS seul sur une cloison sèche.
- Le mur doit pouvoir supporter cinq fois le poids total du téléviseur et du support.
- N'utilisez pas ce produit à d'autres fins que celles spécifiées par le fabricant.
- Le fabricant n'est pas responsable des blessures ou des dommages causés par une mauvaise utilisation ou un montage incorrect.

## Dimensions

Voir à la page 3

## Avant de commencer

Retirez le socle de votre téléviseur ... s'il est installé bien sûr.

Installez tout accessoire que vous prévoyez d'ajouter à votre téléviseur.

Vérifiez les manuels d'installation de tous les accessoires pour savoir si vous devez les INSTALLER AVANT de monter votre téléviseur.

Protégez la face de votre téléviseur lorsque vous la poserez vers le bas pour l'installation.

## Pièces et quincaillerie fournies

Voir à la page 4

**AVERTISSEMENT** : Ce produit contient de petites pièces qui peuvent représenter un risque d'étouffement si elles sont avalées.

Avant de commencer l'assemblage, assurez-vous qu'il ne manque aucune pièce et qu'elles ne sont pas endommagées. Si une pièce est manquante ou endommagée, contactez le service à la clientèle et non le détaillant. N'utilisez jamais de pièces endommagées !

**REMARQUE** : Les pièces fournies ne doivent pas nécessairement être toutes utilisées.

## ÉTAPE 1 Fixez le support de montage au téléviseur

Voir à la page 5

### 1-1 Sélectionnez le diamètre des vis pour le téléviseur

Votre téléviseur ne prend en charge qu'une seule taille de vis. **REMARQUE** : Utilisez l'entretoise destinée aux téléviseurs à dos plat fournie avec le téléviseur.

### 1-2 Sélectionnez la longueur des vis pour le téléviseur

Si l'arrière du téléviseur est plat ET vous souhaitez placer votre téléviseur plus près du mur, utilisez les vis les plus courtes.

Les entretoises et les vis les plus longues sont fournies pour :

- Les téléviseurs dont l'arrière est rond/irrégulier
- Les téléviseurs équipés de trous de montage intégrés
- Ajouter l'espace nécessaire pour les câbles

**ATTENTION** : Assurez-vous que la longueur du filetage de la vis ou de la combinaison vis/entretoise est correcte.  
 - Si elle est insuffisante, il sera impossible de maintenir le téléviseur. - Si elle est excessive, le téléviseur sera endommagé.

## 1-3 Fixez le support de téléviseur

- 1 Desserrez les quatre vis (A).
- 2 Alignez-le avec le modèle de trou de montage de votre téléviseur (VESA).
- 3 **REMARQUE** : la languette de suspension (H) est orientée vers le HAUT de votre téléviseur.
- 4 **ATTENTION** : Évitez les risques de blessures corporelles ou de dommages matériels ! N'utilisez PAS d'outils électriques pour cette étape. Serrez les vis (A) et (01) juste assez pour fixer la patte de fixation au téléviseur. Ne serrez PAS trop les vis.

## ÉTAPE 2A Fixez la plaque murale au mur - Option montants en bois

Voir à la page 8

**ATTENTION** : Évitez les risques de blessures corporelles ou de dommages matériels !

- L'épaisseur du revêtement de cloison sèche qui recouvre le mur ne doit pas excéder 16 mm (5/8 po).
- Taille minimum des montants en bois : nominale 51 x 102 mm (2 x 4 po), habituelle 38 x 89 mm (1½ x 3½ po).
- Espace horizontal minimum entre les fixations : 40,6 cm (16 po).
- Le centre des montants doit être vérifié.

**IMPORTANT** : Assurez-vous de percer au centre du montant.

**ATTENTION** : Évitez les risques de blessures corporelles ou de dommages matériels ! Une utilisation inadéquate peut réduire la force de rétention du boulon tire-fond (07). Ne pas trop serrer les boulons tire-fond (07). Serrez les boulons uniquement jusqu'à ce qu'ils soient contre la plaque murale (06).

Passez à l'ÉTAPE 3, PAGE 10

## ÉTAPE 2B Fixez la plaque murale au mur - Option béton solide ou bloc de béton

Voir à la page 9

**ATTENTION** : Évitez les risques de blessures corporelles ou de dommages matériels !

- Montez l'ensemble de la plaque murale (06) directement sur la surface de béton.
- Épaisseur minimale du béton solide : 203 mm (8 po).
- Dimension minimale du bloc de béton : 203 x 203 x 406 mm (8 x 8 x 16 po).
- Pour les utilisations sur béton, le bras (09) (ÉTAPE 3) doit rester centré sur la plaque murale (06). Gardez ceci à l'esprit lors du choix de l'emplacement de la plaque murale.

**ATTENTION** : Évitez les risques de blessures corporelles ou de dommages matériels !

Installez des boulons tire-fonds (07) dans les fentes telles qu'indiquées. Trois (3) boulons tire-fonds (07) en haut. Un (1) boulon tire-fond (07) au bas.

**IMPORTANT** : Prenez soin de ne jamais percer dans le mortier entre des blocs.

**ATTENTION** : Assurez-vous que les chevilles ne dépassent pas de la surface de béton.

**ATTENTION** : Évitez les risques de blessures corporelles ou de dommages matériels ! Une utilisation inadéquate peut réduire la force de rétention du boulon tire-fond (07). Ne pas trop serrer les boulons tire-fond (07). Serrez les boulons uniquement jusqu'à ce qu'ils soient contre la plaque murale (06).

## ÉTAPE 3 Accrochez le téléviseur sur la plaque murale

Voir à la page 10

**3.1 Fixez le bras à la plaque murale** (09) **LOURD ! Vous aurez besoin de quelqu'un pour vous aider à cette étape.**

**ATTENTION** : Évitez les risques de blessures corporelles ou de dommages matériels ! Pour LES UTILISATIONS SUR BÉTON : L'ensemble du bras (09) DOIT rester centré sur la plaque murale (06).

**REMARQUE** : Pour les UTILISATIONS SUR DES MONTANTS EN BOIS, l'ensemble du bras (09) peut être glissé tout le long de la plaque murale (06) pour une orientation optimale de votre téléviseur -- cependant DOIT être positionné ENTRE les tire-fonds (07).

**ATTENTION** : Évitez les risques de blessures corporelles ou de dommages matériels ! Veillez toujours à ce que les deux vis de blocage (W) soient serrées, afin que le bras (09) soit correctement fixé à la plaque murale (06).

**3.2 Installation du téléviseur sur le bras** (09) **LOURD ! Vous aurez besoin de quelqu'un pour vous aider à cette étape.**

**ATTENTION** : Évitez les risques de blessures corporelles ou de dommages matériels ! Veillez toujours à ce que la vis de blocage (10) soit serrée, afin que le téléviseur soit correctement fixé au bras (09).

1. Desserrez la vis (B). 2. Ajustez la poignée (H) suffisamment pour la saisir depuis l'avant de votre téléviseur. 3. Serrez la vis (B).

## Gestion des câbles

Voir à la page 13

**IMPORTANT** : Déployez complètement l'ensemble de bras (09) pour assurer suffisamment de jeu dans les câbles. 1. Faites glisser pour retirer les cache-câbles (C). 2. Acheminez vos câbles à travers l'ensemble de bras (09). 3. Remettez les cache-câbles (C) sur les câbles.

## Réglages du téléviseur

Voir à la page 14

## POUR DÉPLACER VOTRE TÉLÉVISEUR

## RÉGLAGE DU NIVEAU

**ATTENTION** : La vis (10) DOIT être desserrée avant de tourner la vis (L).

**ATTENTION** : Évitez les risques de blessures corporelles ou de dommages matériels ! Veillez toujours à ce que la vis de blocage (10) soit serrée, afin que le téléviseur soit correctement fixé au bras.

## RÉGLAGE DE L'INCLINAISON

Votre téléviseur doit se régler facilement lorsqu'il est déplacé, puis ne doit plus bouger. Si votre téléviseur est trop desserré ou trop serré, réglez manuellement le bouton de tension d'inclinaison.

**REMARQUE** : Une fois votre téléviseur en place, resserrez le bouton de tension d'inclinaison pour éviter tout mouvement non souhaité.

## HAUTEUR DU TÉLÉVISEUR

1. Desserrez la vis (S). 2. Réglez la hauteur de votre téléviseur en tournant la poignée (H). 3. Repositionnez la poignée (H) pour qu'elle soit alignée avec votre téléviseur. 4. Resserrez la vis (S).

**DÉCALAGE LATÉRAL DU TÉLÉVISEUR** (09) **LOURD ! Vous aurez besoin de quelqu'un pour vous aider à cette étape.**

**ATTENTION** : Évitez les risques de blessures corporelles ou de dommages matériels ! N'ajustez PAS la position du bras à partir du centre pour les utilisations sur béton.

Le bras (09) DOIT rester centré sur la plaque murale (06) pour toutes les utilisations sur béton !

**Pour les utilisations sur des montants en bois UNIQUEMENT** : 1. Retirez le téléviseur (voir à la PAGE 17). 2. Ouvrez les caches (P). 3. Desserrez les vis de blocage (S). 4. Faites glisser le bras (09) jusqu'à la position souhaitée. **REMARQUE** : L'ensemble de bras (09) DOIT être positionné ENTRE les tire-fonds (07). 5. Serrez les vis de blocage (S). **ATTENTION** : Évitez les risques de blessures corporelles ou de dommages matériels ! Veillez toujours à ce que les deux vis de blocage (S) soient serrées afin que le téléviseur soit correctement fixé à la plaque murale (06). 6. Remplacez les bandes de recouvrement (P) et le téléviseur (voir l'ÉTAPE 3).

## EXTENSION / RÉTRACTION - SEULEMENT SI NÉCESSAIRE

**ATTENTION** : NE retirez PAS les vis (P), tournez-les simplement suffisamment pour un léger ajustement.

**RETRAIT DU TÉLÉVISEUR** (09) **LOURD ! Vous aurez besoin de quelqu'un pour vous aider à cette étape.**