

# MEDIUM FULL MOTION MOUNT

SOPORTE ARTICULADO PAR TV MEDIANO

SUPPORT DE TÉLÉVISEUR A` MOVEMENT COMPLET DE TAILLE MOYENNE

INSTRUCTION MANUAL

MANUAL DE INSTRUCCIONES

MANUEL D' INSTRUCTIONS



CAUTION: DO NOT EXCEED  
MAXIMUM WEIGHT CAPACITY.  
SERIOUS INJURY OR PROPERTY  
DAMAGE MAY OCCUR!  
Max Loading Weight: 70 lbs

PRECAUCIÓN: NO EXCEDA LA  
CAPACIDAD DE PESO MÁXIMA.  
¡PODRÍAN OCURRIR LESIONES O  
DAÑOS A LA PROPIEDAD!  
Peso de carga máx.: 70 libras

ATTENTION : NE PAS EXCÉDER LA  
LIMITE DE POIDS MAXIMALE. CELA  
PEUT ENTRAÎNER DE GRAVES  
BLESSURES OU ENDOMMAGER DES  
BIENS!  
Limite de poids maximale : 70 lb



# MOUNTS

NEED HELP? PLEASE CALL  
¿NECESITA AYUDA? LLÁMENOS  
BESOIN D'AIDE? VEUILLEZ APPELER



1-602-674-1000

## DISCLAIMER – WARNING INFORMATION

**Disclaimer –** MW PRODUCTS has extended every effort to ensure to accuracy and completeness of this manual. However, MW PRODUCTS does not claim that the information covers all installation and or operational variables. The information contained in this document is subject to change without notice or obligation of any kind. Regarding the information contained herein, MW PRODUCTS makes no representation of warranty, expressed or implied, and assumes no responsibility for accuracy, sufficiency, or completeness of the information contained in this document. **WARNING: FAILURE TO READ, THOROUGHLY UNDERSTAND, AND FOLLOW ALL INSTRUCTIONS CAN RESULT IN SERIOUS PERSONAL INJURY, DAMAGE TO PERSONAL PROPERTY, OR VOIDING OF FACTORY WARRANTY!**

It is the responsibility of the installer to ensure all components are properly assembled and installed using the instructions provided. If you do not understand these instructions or have any questions or concerns, please contact customer service at 1-602-674-1000 or info@mw-prods.com. Do not attempt to install or assemble this product if the product or hardware is damaged or missing. The included hardware is designed for use on vertical walls constructed of wood studs or solid concrete. A wood stud wall is defined as consisting of a minimum of 2x4 wooden studs (2" wide by 4" deep) with a maximum of 5/8" drywall. The included hardware is not designed for use with metal studs or cinderblock walls. If you're uncertain about the construction of your wall, then please consult a qualified contractor or installer for assistance. For a safe installation, the wall you are mounting to must support 4 times the weight of the total load. If not, then the surface must be reinforced to meet this standard. The installer is responsible for verifying that the wall structure and hardware used in any installation method will safely support the total load.

## ESPAÑOL

**Descargo de responsabilidad.** MW PRODUCTS procura que este manual sea preciso y completo. No obstante, no garantiza que la información aquí incluida cubra todos los detalles, condiciones o variantes. Tampoco prevé todas las posibles contingencias relacionadas con la instalación o el uso de este producto. La información que contiene este documento queda sujeta a cambio sin aviso previo o compromiso alguno. MW PRODUCTS no ofrece ninguna garantía, ni expresa ni implícita, respecto de la información aquí incluida. MW PRODUCTS no se responsabiliza de la precisión de la información provista en este documento, ni tampoco de que sea completa o suficiente.

**Soportes de pared**  
ADVERTENCIA: NO LEER, ENTENDER CABALMENTE Y SEGUIR TODAS LAS INSTRUCCIONES PUEDE DERIVAR EN LESIONES GRAVES, DAÑOS MATERIALES O LA NULIDAD DE LA GARANTÍA OTORGADA POR EL FABRICANTE.

Es responsabilidad del instalador comprobar que todos los componentes estén correctamente ensamblados e instalados según las instrucciones provistas. Si usted no entiende estas instrucciones o si tiene dudas o preguntas, comuníquese con Atención al Cliente por teléfono al 1-602-674-1000 o por escrito a info@mw-prods.com. No instale ni ensamble el producto si éste o las piezas suministradas presentaran daños o si faltara algún elemento. Las piezas incluidas están diseñadas para ser instaladas en paredes con paneles de madera o en paredes de hormigón. Se define como pared con montantes de madera aquella conformada por montantes de madera de 51 mm (2 pulgadas) de ancho por 102 mm (4 pulgadas) de profundidad como mínimo y por paneles de yeso de 16 mm (5/8 pulgada) de espesor como máximo. Las piezas incluidas no están diseñadas para instalarse en paredes con montantes de metal ni en paredes de bloques de hormigón. Si tiene dudas acerca del tipo de pared que tiene usted, consulte a un contratista o a un instalador calificado. Para realizar una instalación segura, la pared elegida debe poder soportar cuatro veces el peso de la carga total. De lo contrario, deberá reforzar la superficie para que cumpla con este requisito. El instalador es el responsable de comprobar que la estructura de la pared y las piezas utilizadas en la instalación soporten la carga total de manera segura.

## FRANÇAIS

**Dénégation de responsabilité –** MW PRODUCTS vise l'exactitude et la complétude du présent manuel, toutefois, ne prétend en aucun cas que les informations contenues dans le présent document couvrent tous les détails, conditions ou variations. L'entreprise ne prévoit pas non plus tous les cas de figures possibles liés à l'installation ou à l'utilisation de ce produit. Les informations contenues dans le présent document sont sujettes à modification sans préavis, ni obligation quelconque. MW PRODUCTS ne fait aucune déclaration quant à une garantie expresse ou implicite concernant les informations contenues dans le présent document. MW PRODUCTS n'est en aucun cas responsable de l'exactitude, de l'exhaustivité, ni de la suffisance des informations contenues dans le présent document.

**Supports muraux**  
ATTENTION : SI VOUS NE LISEZ, NI NE COMPRENEZ, NI NE SUIVEZ SOIGNEUSEMENT TOUTES CES INSTRUCTIONS, IL POURRAIT S'ENSUIVRE DES BLESSURES GRAVES, DES DOMMAGES MATÉRIELS OU L'ANNULATION DE LA GARANTIE!

L'installateur est responsable de s'assurer de l'exactitude de l'assemblage et de l'installation de toutes les composantes, conformément aux instructions fournies. Si vous ne comprenez pas ces instructions ou pour toute question ou problème, veuillez contacter le service à la clientèle au 1-602-674-1000 ou info@mw-prods.com. Si le produit est endommagé ou que des fixations sont manquantes ou endommagées, n'installez pas le produit. Si vous avez besoin de pièces ou de quincaillerie de rechange, veuillez contacter le Service à la clientèle au 1-602-674-1000 ou Info@mw-prods.com. La quincaillerie fournie est conçue pour servir sur des parois verticales en bois ou en béton massif. Un mur à poteau en bois est défini comme constitué au minimum de poteaux de 2x4 (51 mm ou 2 po de large par 102 mm ou 4 po de profondeur) avec un maximum de 16 mm (5/8 po) de cloison sèche. La quincaillerie incluse n'est pas conçue pour servir sur des poteaux métalliques, ni des murs en briques de mâchefer. Si vous n'êtes pas sûr de la construction de votre mur, veuillez consulter un maître d'œuvre ou installateur qualifié pour obtenir de l'aide. Pour que l'installation soit sécuritaire, le mur d'installation doit pouvoir supporter 4 fois le poids de la charge appliquée. Si tel n'est pas le cas, la surface doit être renforcée en conséquence. L'installateur doit s'assurer que la structure du mur et la quincaillerie utilisée pour n'importe quelle méthode de fixation peuvent supporter sans danger le poids de tous les équipements.

## TOOLS NEEDED

Herramientas Necesarias  
Outils Requis

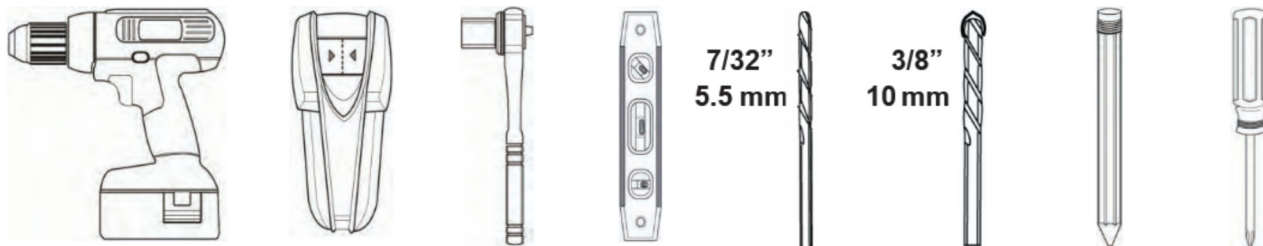

## SYMBOLS SÍMBOLOS SYMBOLES



**Drill**  
Agujerear  
Perçer



**Level**  
Nivel  
Niveau



**Socket Wrench**  
Llave española  
Clé ouverte



**Caution**  
Precaución  
Attention



**Tighten**  
Ajustar  
Serrer



**Pencil Mark**  
Marque con lápiz  
Marque de crayon



**Screwdriver**  
Destornillador  
Tournevis



**Heavy!**  
Tres Lourd!  
!Pesado!

# MONITOR PLATE AND ADAPTERS

## PLACA DE MONITOR Y ADAPTADORES

## PLAQUE D'ÉCRAN ET ADAPTATEURS

Use diagrams to determine which mounting configuration is needed to attach monitor plate (with or without adapters) to the back of TV. Please check TV wall mounting compatibility before proceeding with installation.

Consulte los diagramas y determine la configuración necesaria para instalar la placa de monitor (con adaptadores o sin adaptadores) en la parte posterior del TV. Antes de continuar con la instalación, controle la compatibilidad del soporte de TV.

Utilisez les diagrammes pour déterminer la configuration de montage nécessaire pour fixer la plaque d'écran (avec ou sans adaptateurs) à l'arrière du téléviseur. Vérifier la compatibilité du montage mural du téléviseur avant de procéder à l'installation.



**Please ensure A and B adapters are positioned as shown in the below diagrams.**

Asegúrese de que los adaptadores A y B estén en la posición indicada en los diagramas.

Veillez à ce que les adaptateurs A et B soient positionnés comme indiqué sur les schémas ci-dessous.

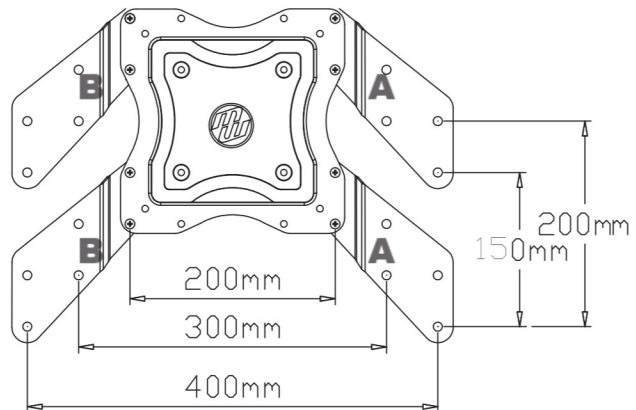
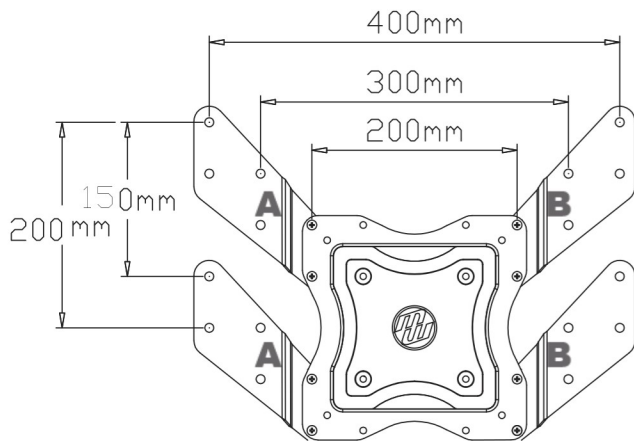
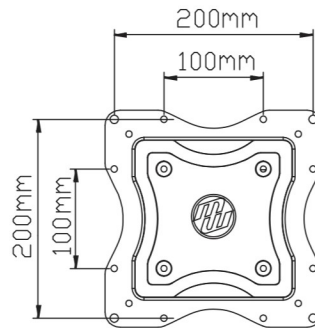
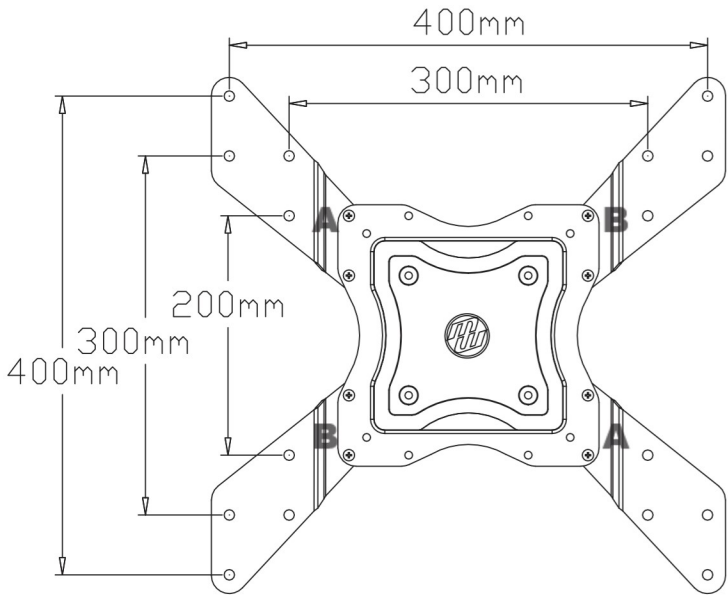

**HARDWARE PRODUCT NUMBERS**  
**NÚMERO DE LOS ACCESORIOS DE MONTAJE**  
**NUMÉROS DE PRODUIT DU MATÉRIEL**

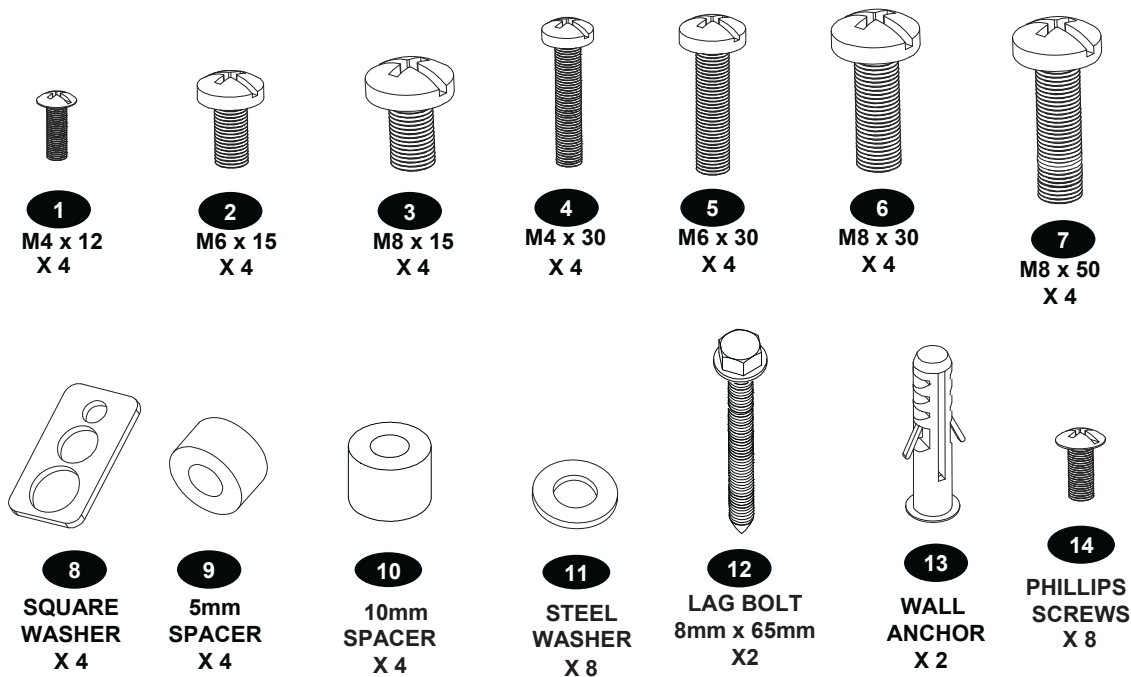

**PRODUCT COMPONENT PARTS**  
**COMPONENTES DEL PRODUCTO**  
**PIÈCES COMPOSANTES DU PRODUIT**

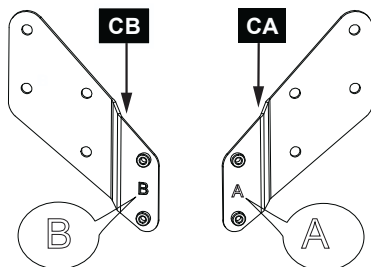
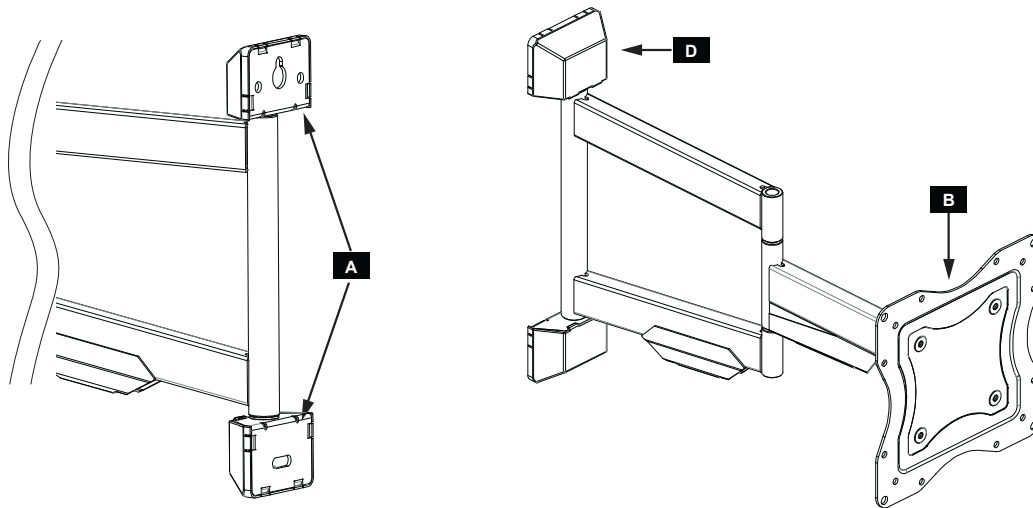

Contents		
A	1	Wall Plate
B	1	Monitor Plate
CA	2	Monitor Adapters A
CB	2	Monitor Adapters B
D	2	Wall Plate Covers

Contenido		
A	1	Placa de pared
B	1	Placa de monitor
CA	2	Adaptadores de monitor A
CB	2	Adaptadores de monitor B
D	2	Tapas de la placa de pared

Contenu		
A	1	Plaque murale
B	1	Plaque d'écran
CA	2	Adaptateurs d'écran A
CB	2	Adaptateurs d'écran B
D	2	Couvercles de plaque murale

## STEP 1-REMOVE MONITOR PLATE FROM MOUNT AND REMOVE COVERS FROM WALL PLATE

PASO 1-QUITE DEL SOPORTE LA PLACA DE MONITOR Y QUITE LAS TAPAS DE LA PLACA DE PARED

ÉTAPE 1- RETIREZ LA PLAQUE D'ÉCRAN DU SUPPORT, PUIS RETIREZ LES COUVERCLES DE LA PLAQUE MURALE.

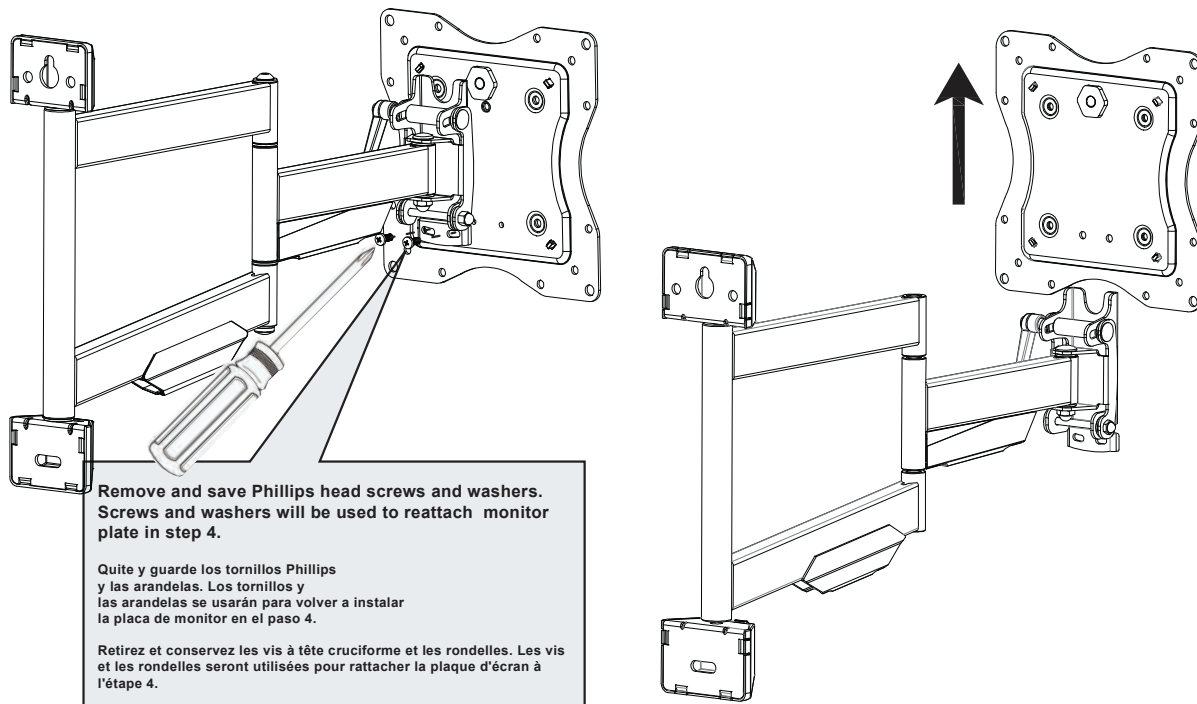

## STEP 2A-MONITOR PLATE ATTACHMENT

PASO 2A-INSTALE LA PLACA DE MONITOR

ÉTAPE 2A- FIXATION DE LA PLAQUE D'ÉCRAN

### Connect monitor plate to TV

Conecte el adaptador al TV

Connectez l'adaptateur au téléviseur

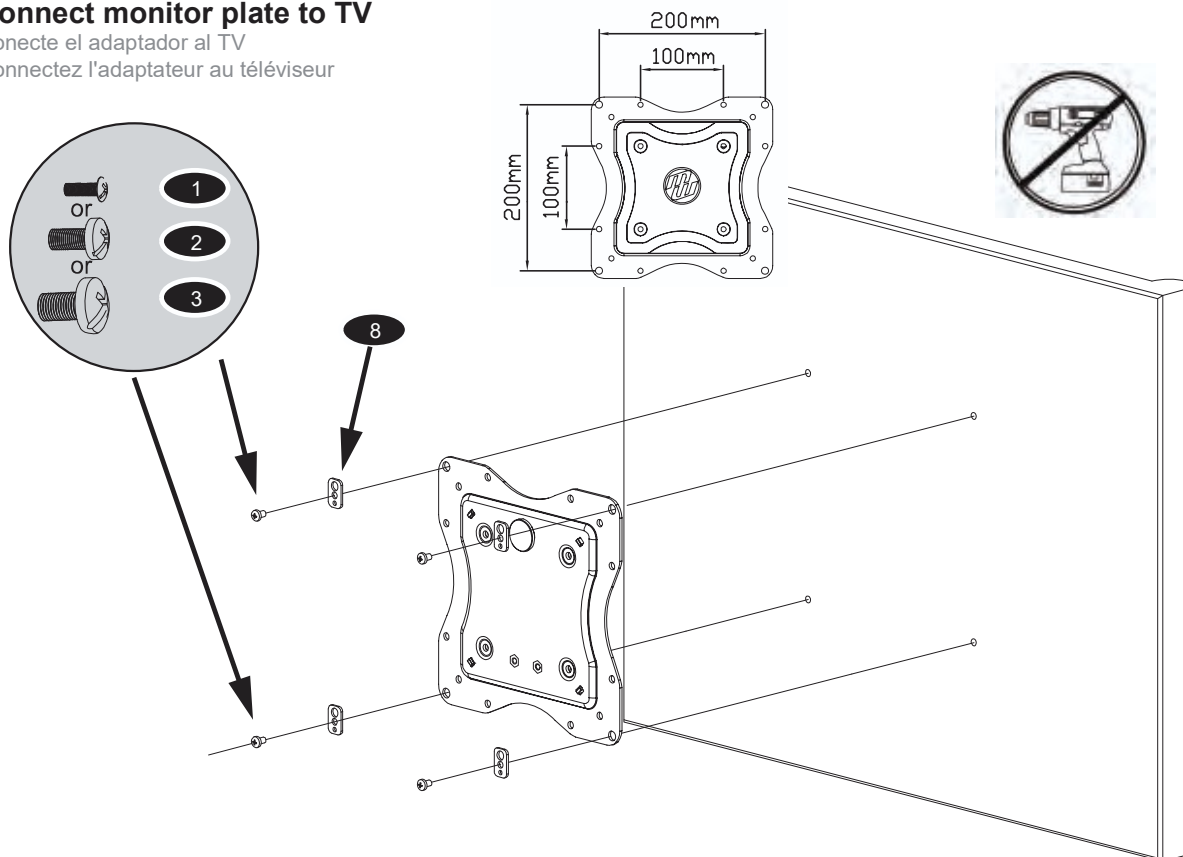

**STEP 2B-IF NEEDED, ATTACH MONITOR ADAPTERS TO MONITOR PLATE(See page 3 for options)**  
**PASO 2B-SI ES NECESARIO, INSTALE LOS ADAPTADORES DE MONITOR EN LA PLACA DE MONITOR(consulte las opciones en la página 3)**  
**ÉTAPE 2B - AU BESOIN, FIXEZ LES ADAPTATEURS D'ÉCRAN À LA PLAQUE D'ÉCRAN.(voir la page 3 pour connaître les options).**

**Connect monitor plate with adapters to TV**

Conecte al TV la placa de monitor con los adaptadores.  
 Connectez la plaque d'écran au téléviseur en utilisant les adaptateurs.

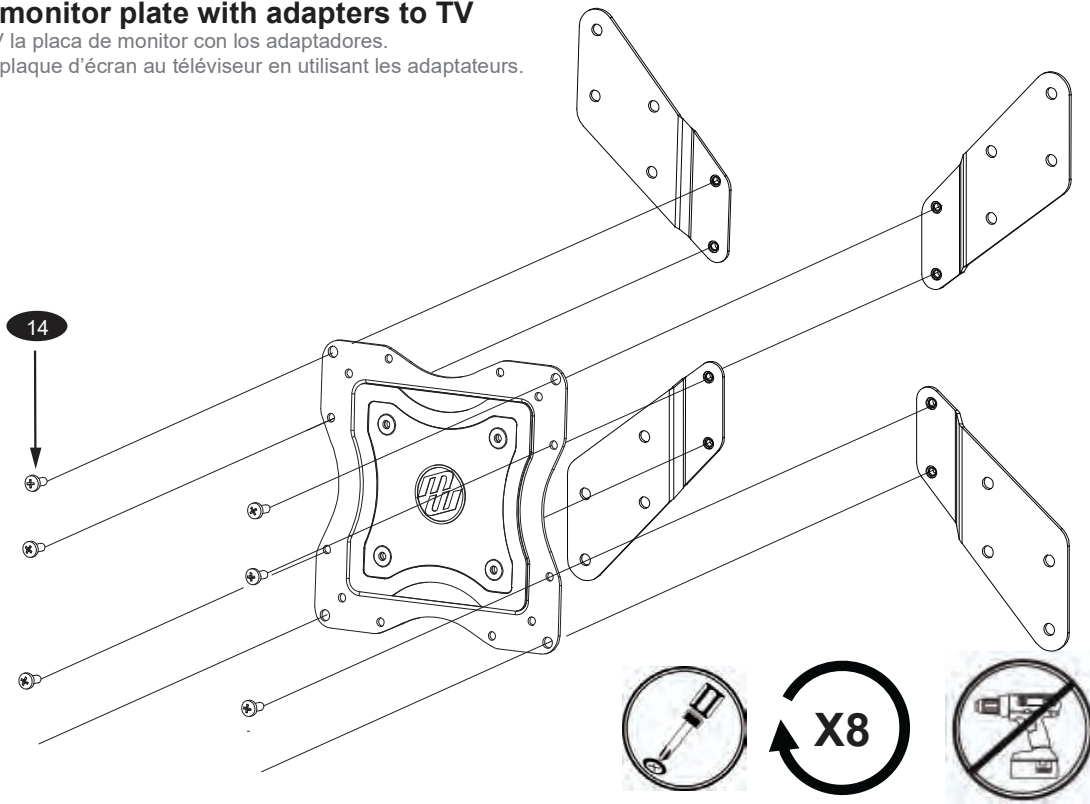

**STEP 2C-IF MORE CLEARANCE IS NEEDED (MONITOR PLATE)**  
**PASO 2B-EN CASO DE NECESITAR MÁS ESPACIO LIBRE**  
**ÉTAPE 2B-SI UN DÉGAGEMENT SUPPLÉMENTAIRE EST NÉCESSAIRE.**

**Connect monitor plate to TV**

Conecte el adaptador al TV  
 Connectez l'adaptateur au téléviseur

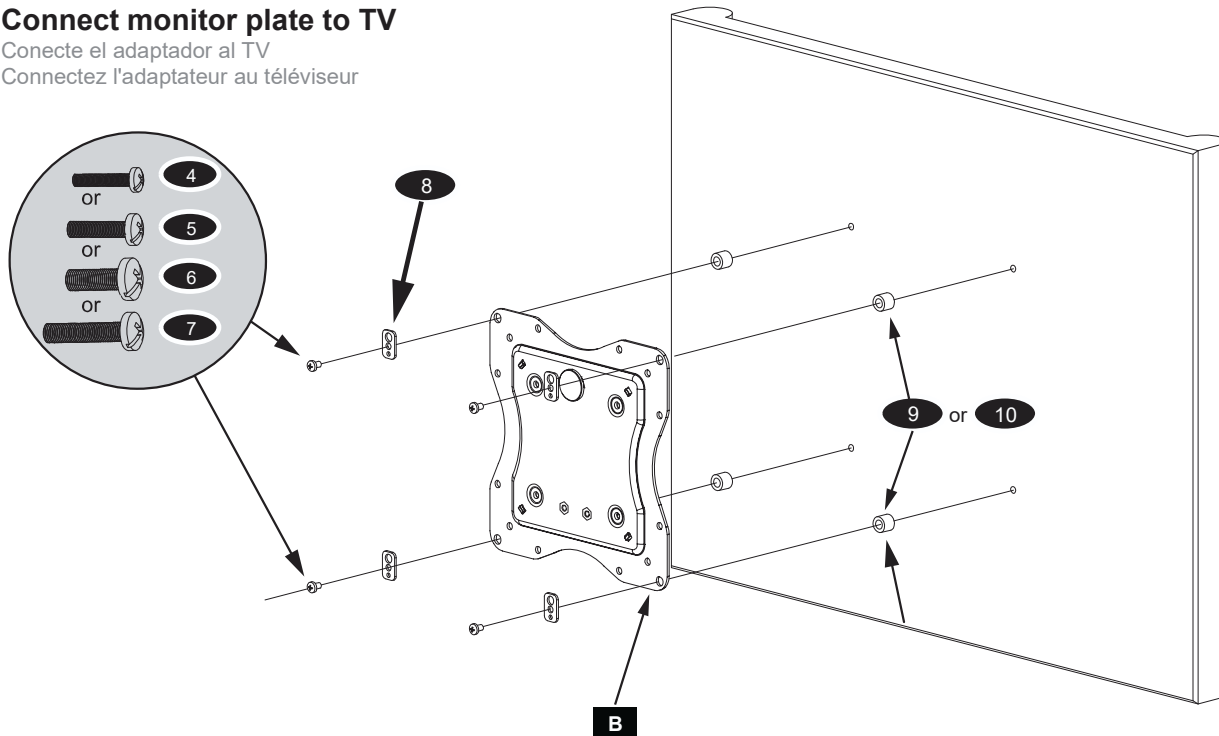

Spacers can also be used to provide clearance for cables and connectors

También se pueden utilizar separadores para dejar espacio para los cables y conectores

Les entretoises peuvent également être utilisées pour fournir un dégagement pour les câbles et les connecteurs

**STEP 2D- USE M8 STEEL WASHER IF THE PHILLIPS SCREWS FROM THE MONITOR KIT ARE TOO LONG**  
**PASO 2D- UTILICE LA ARANDELA DE ACERO M8 SI LOS TORNILLOS PHILLIPS DEL JUEGO DE ACCESORIOS DE MONTAJE DEL MONITOR SON DEMASIADO LARGOS**  
**ÉTAPE 2D- UTILISER LA RONDELLE EN ACIER M8 SI LES VIS CRUCIFORMES DU KIT DU MONITEUR SONT TROP LONGUES**

Diagrams show two options for using additional washers if hardware screws are too long to properly tighten into back of flat panel television.

Los diagramas muestran dos opciones para usar arandelas adicionales si los tornillos son demasiado largos para apretarlos correctamente en la parte posterior del televisor de pantalla plana.

Les diagrammes montrent deux options pour l'utilisation de rondelles supplémentaires si les vis du matériel sont trop longues pour être correctement serrées à l'arrière du téléviseur à écran plat.

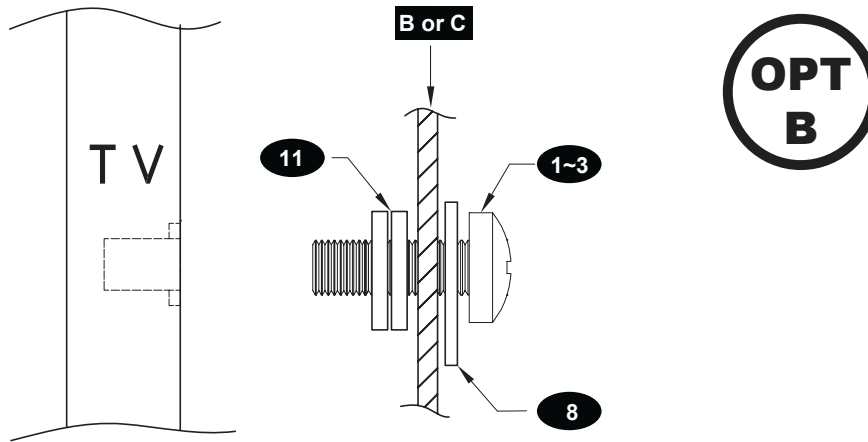
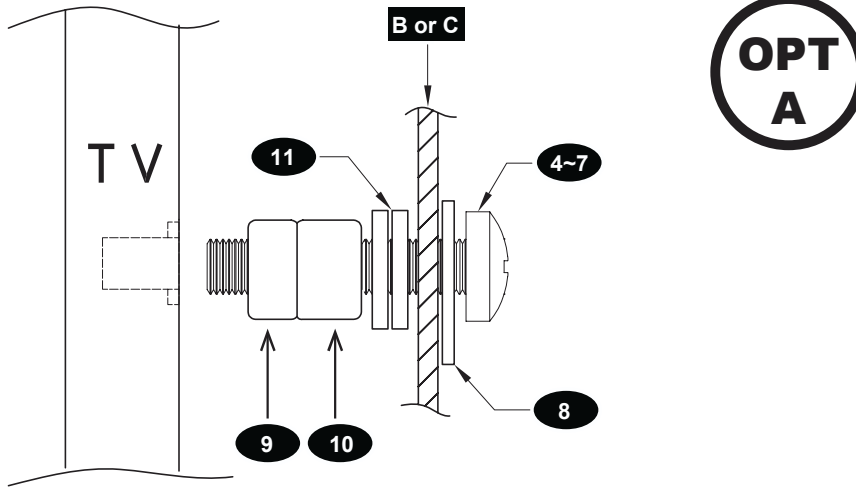

**Select the proper spacers or spacer suit as below if necessary**

Seleccione los espaciadores adecuados o el juego de espaciadores como se muestra a continuación si es necesario  
 Sélectionnez les entretoises appropriées ou la combinaison d'entretoises telle que celle illustrée ci-dessous si nécessaire

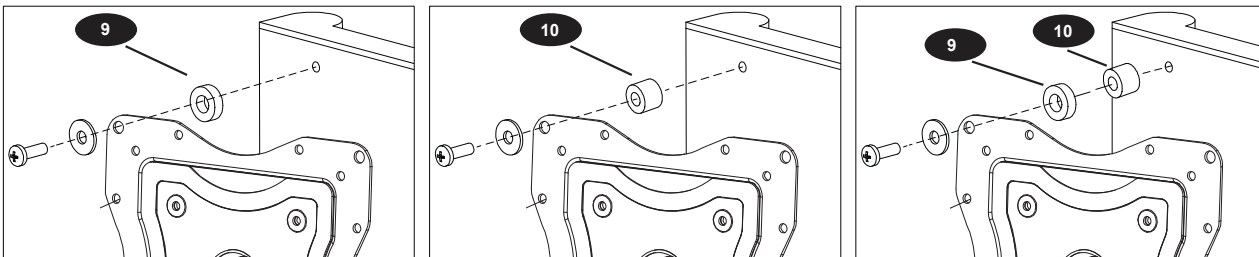

## STEP 3A- WOOD STUD INSTALLATION (CONCRETE INSTALLATION SKIP TO STEP 3B)

PASO 3A- INSTALACIÓN EN PARED CON MONTANTES DE MADERA (PARA LA INSTALACIÓN EN CONCRETO SALTE AL PASO 3B)

ÉTAPE 3A - INSTALLATION SUR MONTANTS EN BOIS (EN CAS D'INSTALLATION SUR UNE STRUCTURE EN BÉTON, PASSEZ À L'ÉTAPE 3B)

### Find stud and mark edge and center locations

Encuentre el poste de madera y marque la ubicación de los bordes y el centro

Trouvez les emplacements des montants et marquez les bords et les centres

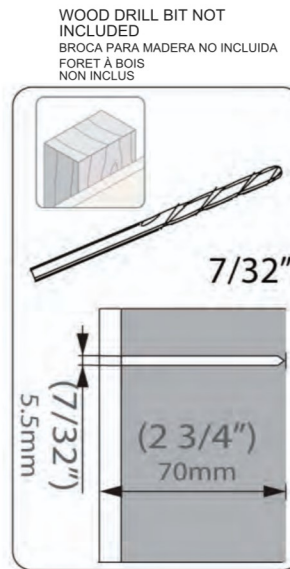
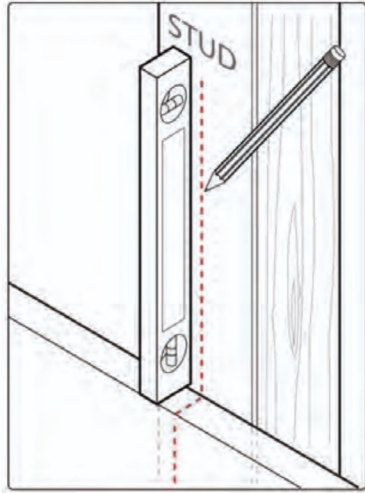
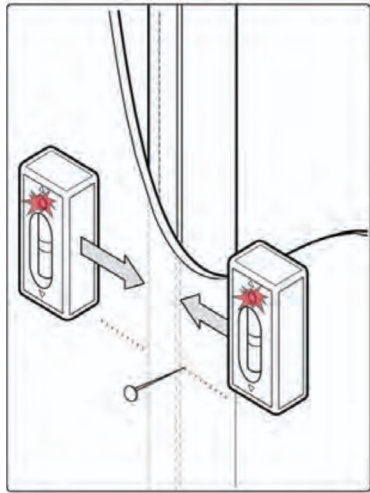

## STEP 3A- DRILL PILOT HOLE AND MOUNT WALL PLATE TO WALL

PASO 3A-TALADRE EL ORIFICIO GUÍA.FIJE LA PLACA EN LA PARED

ÉTAPE 3A-PERCEZ LE TROU DE RÉFÉRENCE.MONTAGE DE LA PLAQUE MURALE AU MUR

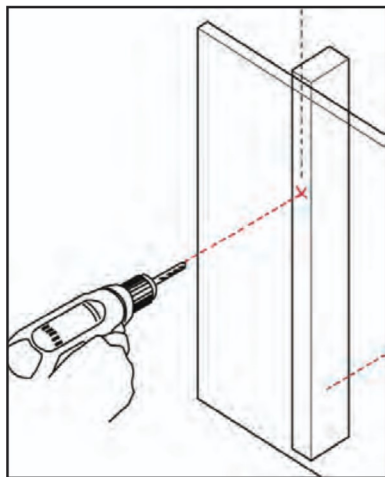

Slide plastic end cap on top and bottom of wall plate **A**

Deslice la tapa de plástico sobre la parte superior e inferior de la placa de pared **A**  
Glissez le capuchon en plastique sur les parties supérieures et inférieures de la plaque murale **A**

Wood Stud  
Montante de madera  
Montant en bois

Secure top lag bolt first. If necessary, use slot at bottom to level wall plate prior to tightening lower lag bolt.

Asegure primero el tirafondo superior. Si es necesario, use la ranura en la parte inferior para nivelar la placa de pared antes de apretar el tirafondo inferior. Fixez le tire-fond supérieur en premier. Si nécessaire, utilisez la fente en bas pour niveler la plaque murale avant de serrer le tire-fond inférieur.

12

D

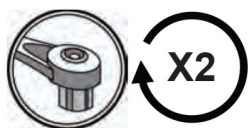

Attach wall plate covers after wall plate is mounted to wall

Después de instalar la placa de pared en la pared, coloque las tapas de la placa.

Fixez les couvercles de la plaque murale après avoir fixé la plaque murale au mur.

**STEP 3B - SOLID CONCRETE INSTALLATION**  
**PASO 3B - INSTALACIÓN EN PARED DE CONCRETO SÓLIDO**  
**ÉTAPE 3B - INSTALLATION SUR BÉTON MASSIF**

**Drill pilot hole**

Realice el agujero piloto  
 Percez le trou de guidage

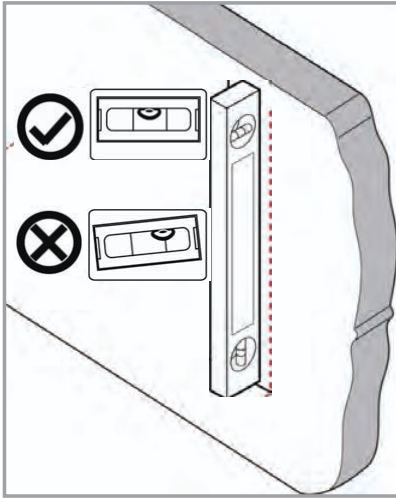

**Solid Concrete**

Concreto sólido  
 Béton massif

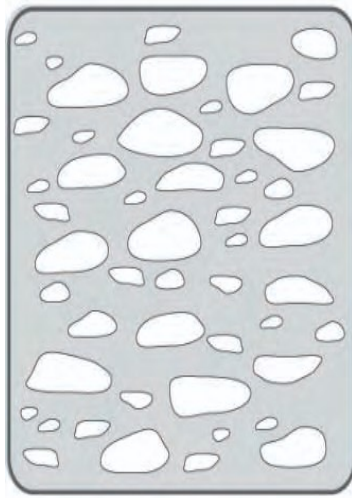

**DRILL BIT**  
**NOT INCLUDED**

**Drill Bit**

Broca  
 Foret

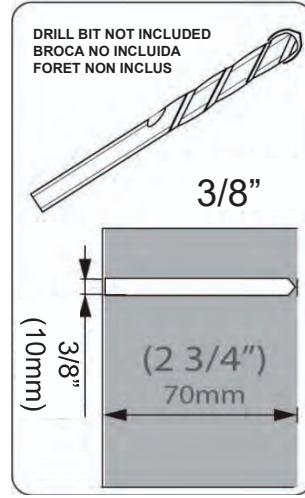

**STEP 3B- DRILL PILOT HOLE AND MOUNT WALL PLATE TO WALL**

**PASO 3B-TALADRE EL ORIFICIO GUÍA.FIJE LA PLACA EN LA PARED**

**ÉTAPE 3B-PERCEZ LE TROU DE RÉFÉRENCE.MONTAGE DE LA PLAQUE MURALE AU MUR**

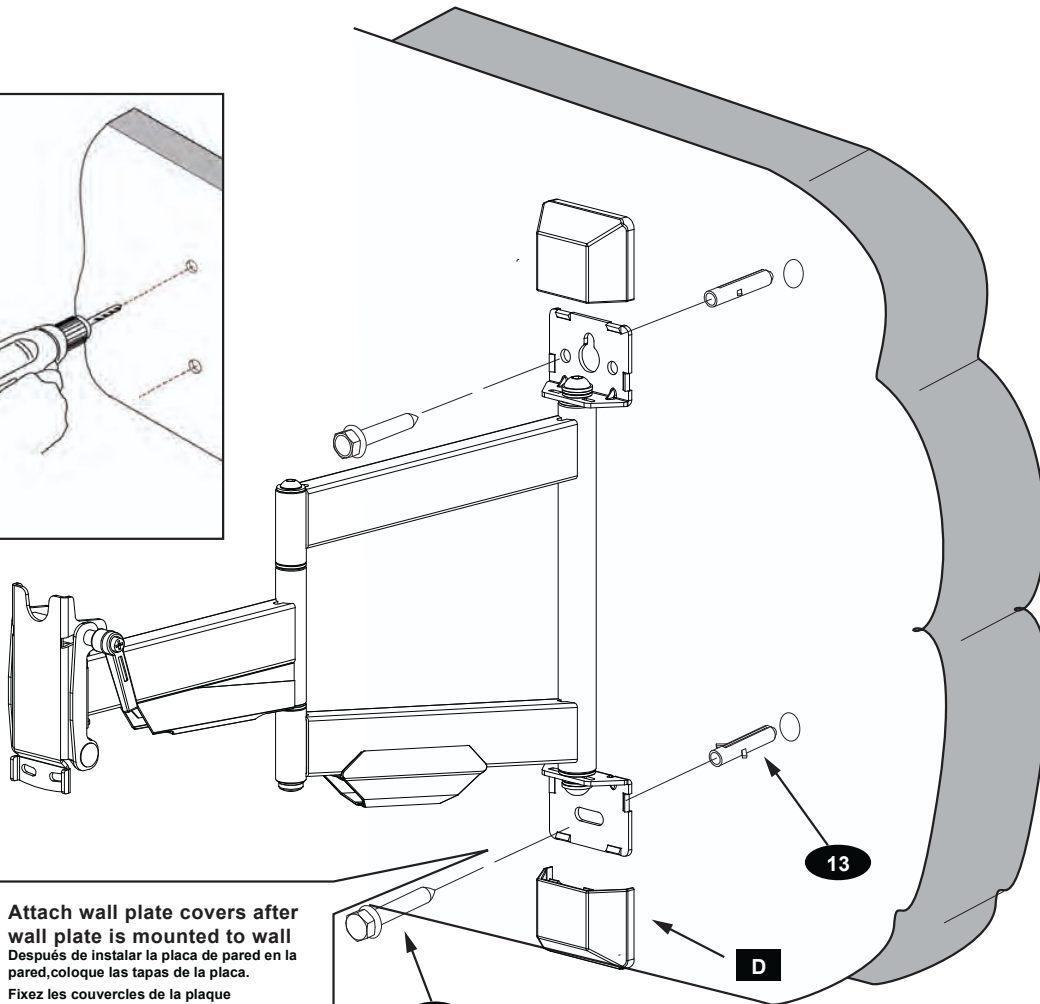
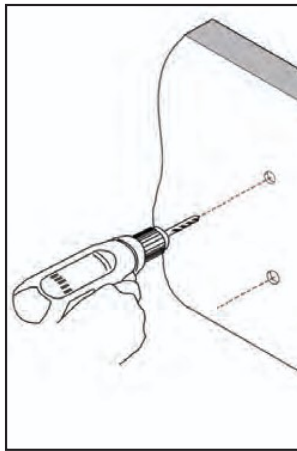

**Attach wall plate covers after wall plate is mounted to wall**  
 Después de instalar la placa de pared en la pared, coloque las tapas de la placa.  
 Fixez les couvercles de la plaque murale après avoir fixé la plaque murale au mur.

**Secure top lag bolt first. If necessary, use slot at bottom to level wall plate prior to tightening lower lag bolt.**  
 Asegure primero el tirafondo superior. Si es necesario, use la ranura en la parte inferior para nivelar la placa de pared antes de apretar el tirafondo inferior. Fixez le tire-fond supérieur en premier. Si nécessaire, utilisez la fente en bas pour niveler la plaque murale avant de serrer le tire-fond inférieur.

**STEP 4 - ATTACH TV TO MOUNT**  
**PASO 4 - ACOUPLE EL TV AL SOPORTE**  
**ÉTAPE 4 - FIXEZ LE TÉLÉVISEUR AU SUPPORT.**



**Heavy, Assistance Required**  
TRES LOURD ! Cette etape requiert deux personnes  
!PESADO! Necesitara ayuda para realizar esta operacion

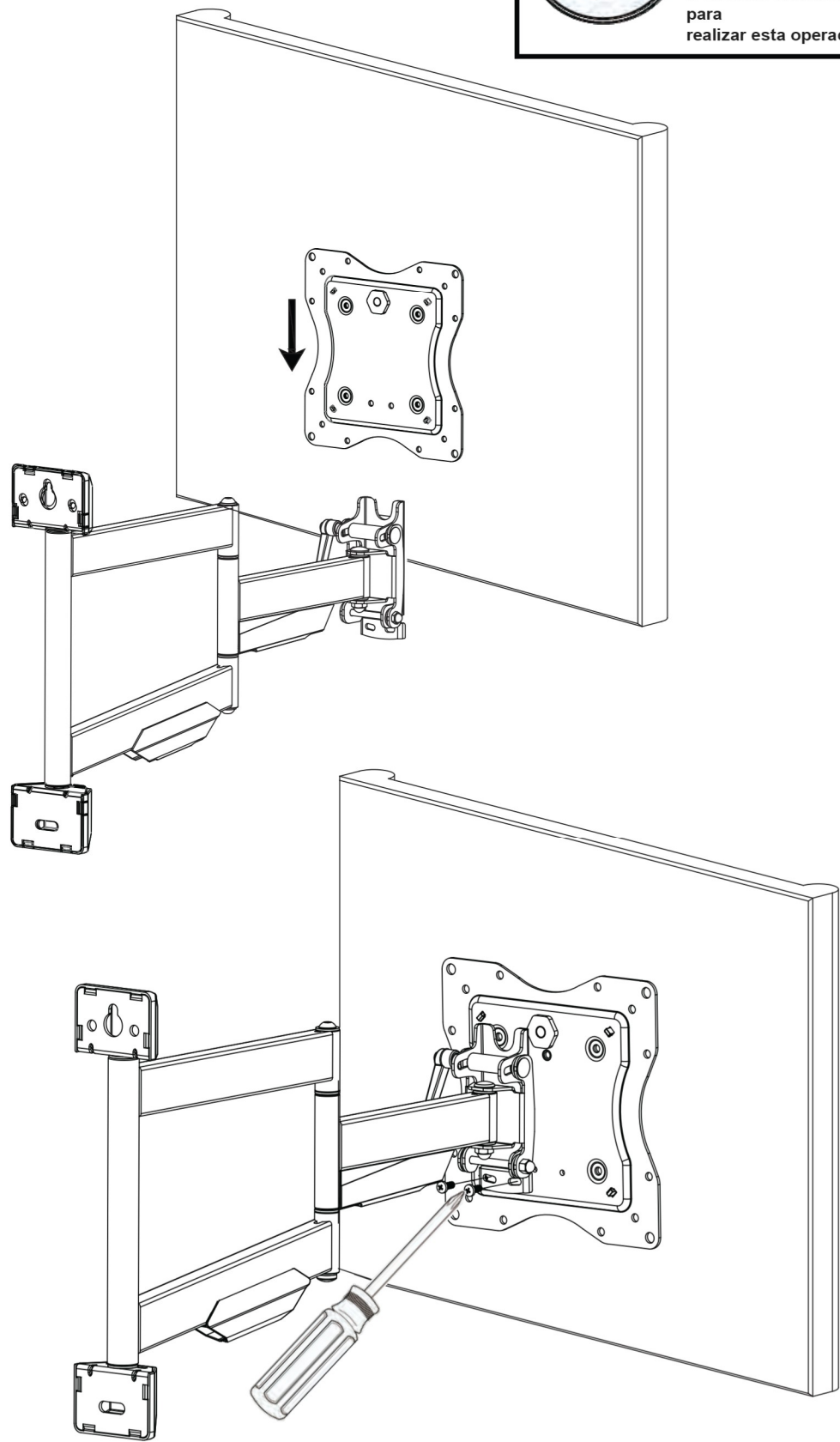

## Locking mechanism

Mecanismo de fijación

Mécanisme de verrouillage

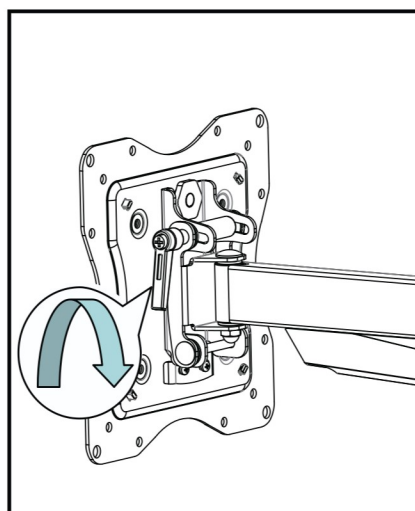
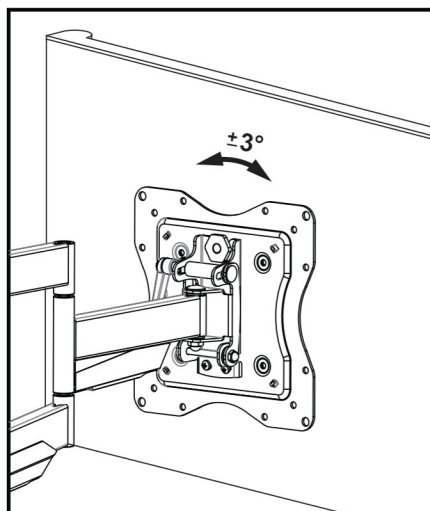
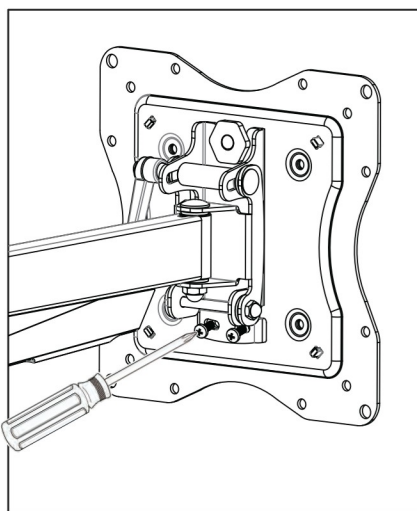

**Secured Monitor Plate to Arm using 2 Phillips head screws. Tighten only to snug tension.**

Asegure la placa de monitor al brazo con los dos tornillos Phillips. Ajuste hasta llegar a la tensión adecuada.

Fixez la plaque d'écran au bras à l'aide de 2 vis à tête cruciforme. Ne le serrez que jusqu'à ce qu'elles soient bien tendues.

**TV can be leveled +/-3 degrees as needed. If security screws are too tight it will be difficult to adjust leveling.**

Puede nivelar el TV unos 3 grados. Si los tornillos de seguridad están muy ajustados, será difícil nivelarlo.

Le téléviseur peut être mis de niveau à +/-3 degrés au besoin. Si les vis de sécurité sont trop serrées, il sera difficile de régler le niveau.

**a) Rotate handle clockwise as far as possible.**

**b) Pull handle to side laterally (against spring tension) and rotate counter-clockwise as far as possible.**

**c) Repeat steps a) and b) until TV holds desired tilt.**

A) Gire la palanca en sentido horario tanto como sea posible.

B) Extienda la palanca lateralmente (contra la tensión del muelle) y gire en sentido antihorario tanto como sea posible.

C) Repita los pasos A y B hasta alcanzar la inclinación deseada.

a) Tournez la poignée dans le sens horaire aussi loin que possible.

b) Tirez latéralement la poignée sur le côté (contre la tension du ressort), puis tournez-la dans le sens antihoraire aussi loin que possible.

c) Répétez les étapes a) et b) jusqu'à ce que le téléviseur conserve l'inclinaison souhaitée

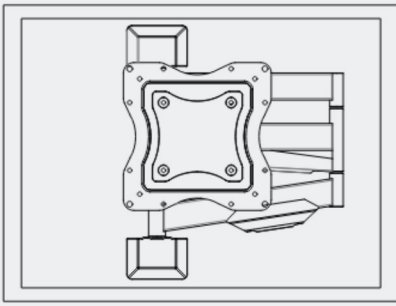

**Congratulations! Installation complete  
!Felicidades! Instalación completa  
Félicitations ! Installation terminée**

## **WARRANTY INFORMATION INFORMACIÓN SOBRE LA GARANTÍA INFORMATIONS DE GARANTIE**

- This warranty applies to US Residents who purchase from an authorized MW PRODUCTS Dealer. MW PRODUCTS products are covered against defects in materials and workmanship for 5 years. MW PRODUCTS will repair or replace the defective component or product, at its sole discretion. Failure to follow product care instructions from MW PRODUCTS will result in void of warranty.
- To obtain warranty service, contact MW PRODUCTS customer service at 602-674-1000 or [info@mw-prods.com](mailto:info@mw-prods.com). You must supply a copy of your original receipt. If your product must be shipped to MW PRODUCTS for inspection, you will be responsible for the shipping charges. Replacement product shipped to you will be returned freight pre-paid.
- MW PRODUCTS disclaims any liability for modifications, improper installations, installations over the specified weight range, or failure to follow care instructions provided by MW PRODUCTS. To the maximum extent permitted by law, MW PRODUCTS disclaims any other warranties, expressed or implied, including warranties of fitness for a particular purpose and warranties of merchantability. MW PRODUCTS will not be liable for any damages arising out of the use of, or inability to use, MW PRODUCTS products.
- This warranty gives you specific legal rights, and you may also have other rights which vary from state to state.
- Specifications are subject to change without prior notice.

## **ESPAÑOL**

- Esta garantía se aplica a los residentes de los Estados Unidos que realizaron la compra en un distribuidor autorizado de MW PRODUCTS. Esta garantía cubre los productos MW PRODUCTS de los defectos de materiales y de mano de obra por un periodo de 5 años. MW PRODUCTS, a su exclusivo criterio, reparará o reemplazará el producto o componente defectuoso. En caso de que no se sigan las instrucciones de MW PRODUCTS para el cuidado del producto la garantía quedará anulada.
- Para obtener el servicio de garantía, comuníquese con el servicio de Atención al cliente de MW PRODUCTS. Llame al 602-674-1000. o escribanos a [info@mw-prods.com](mailto:info@mw-prods.com). Deberá proporcionar el recibo original. Si fuera necesario enviar el producto a MW PRODUCTS para revisarlo, los gastos de envío correrán por su cuenta. El producto de reemplazo que se le envíe se le devolverá con los gastos de envío pagos.
- MW PRODUCTS no se hace responsable de modificaciones, instalaciones inadecuadas o instalaciones que superen el rango de peso especificado ni se hace responsable en casos en los que no se hayan seguido las instrucciones proporcionadas por MW PRODUCTS. En la medida en que la ley lo permita, MW PRODUCTS no se hace responsable de ninguna otra garantía expresa o implícita, incluso las garantías de aptitud para un fin determinado o de comercialización. MW PRODUCTS no se hace responsable de ningún tipo de daños causados por el uso de los productos MW PRODUCTS o por el uso inapropiado de dichos productos. MW PRODUCTS no es responsable de los daños incidentales o emergentes. Dentro de éstos se incluyen todo tipo de gastos que pudieran surgir de las reparaciones de productos MW PRODUCTS que no se hayan realizado en MW PRODUCTS.
- Esta garantía le otorga derechos legales específicos. Es posible que además tenga otros derechos que varían según el estado.
- Las especificaciones están sujetas a cambios sin previo aviso.

## **FRANÇAIS**

- Cette garantie s'applique aux résidents des États-Unis qui achètent un produit MW PRODUCTS auprès d'un détaillant MW PRODUCTS autorisé. Les produits MW PRODUCTS sont garantis 5 ans contre les défauts de matériaux et de fabrication. MW PRODUCTS se chargera de réparer ou remplacer, à son entière discrétion, tout produit qui s'avèrera défectueux. Le non-respect des directives d'entretien fournies par MW PRODUCTS annulera la garantie.
- Pour obtenir une réparation sous garantie, contactez le service à la clientèle MW PRODUCTS au 602-674-1000 ou à [info@mw-prods.com](mailto:info@mw-prods.com). Vous devrez fournir une copie de votre reçu d'achat original. Si votre produit doit être expédié à un centre de réparation MW PRODUCTS pour y être inspecté, vous devrez payer les frais de port. Le produit de remplacement vous sera envoyé en port payé.
- MW PRODUCTS rejette toute responsabilité relativement à quelque problème pouvant être associé à une modification d'un produit, à une mauvaise installation ou à une installation ne respectant pas les limites de charge, ou du non-respect des directives d'entretien fournies par MW PRODUCTS. Sous réserve des lois en vigueur, MW PRODUCTS réfute toute autre garantie expresse ou implicite, notamment toute garantie de commercialisation ou de convenance à un usage quelconque. MW PRODUCTS réfute toute responsabilité pour des dommages résultants de l'utilisation ou de l'impossibilité d'utiliser des produits MW PRODUCTS. MW PRODUCTS réfute également toute responsabilité pour quelque dommage accessoire ou indirect. Ceci s'applique notamment aux frais de main d'œuvre pour la réparation de produits MW PRODUCTS par une personne ne travaillant pas pour MW PRODUCTS.
- Cette garantie vous accorde des droits juridiques spécifiques, mais il est possible que vous ayez également d'autres droits selon votre lieu de résidence.
- Les spécifications sont susceptibles d'être modifiées sans préavis.

**NEED HELP? PLEASE CALL**  
¿NECESITA AYUDA? LLÁMENOS.  
BESOIN D'AIDE? VEUILLEZ APPELER



# **MOUNTS**

**1-602-674-1000**

